



UNIVERSIDAD ALAS PERUANAS
FACULTAD DE INGENIERIA Y ARQUITECTURA
ESCUELA PROFESIONAL DE ARQUITECTURA

“CENTRO CULTURAL DE BELLAS ARTES
RECUPERACIÓN Y REVITALIZACIÓN URBANO MONUMENTAL
DEL BARRIO INGLÉS”
CENTRO HISTÓRICO-AREQUIPA

TESIS PARA OPTAR POR EL TÍTULO PROFESIONAL DE
ARQUITECTO

PRESENTADO POR

Bach. ARISTA PASTOR, JESÚS DAVID

<https://orcid.org/0000-0002-7028-9394>

Bach. CASTILLO CORNELIO, JEAN FRANCO

<https://orcid.org/0000-0002-3035-3750>

ASESOR METODOLÓGICO

Dra. Arq. GUTIÉRREZ PINTO, DARCI

<https://orcid.org/0000-0002-9135-1134>

AREQUIPA – PERÚ

2022

DEDICATORIA

- *Jesús David Arista*

A mis padres y hermano, por su apoyo, consejos y comprensión.

- *Jean Franco Castillo*

A mi padre por su apoyo incondicional.

AGRADECIMIENTOS

Expresamos nuestra gratitud y aprecio a nuestros profesores a lo largo de la carrera, en especial a la Dr. Arq. Darci Gutiérrez Pinto y Mg. Arq. Valkiria R. Ibárcena Ibárcena por su orientación en el desarrollo de la presente tesis.

RESUMEN

La presente tesis aborda el análisis del Barrio Inglés y Ex Patio Puno, denominado desde el año 2012 como “Palacio Metropolitano de Bellas Artes Mario Vargas Llosa”, ubicados en el área de amortiguamiento del Centro histórico de Arequipa. Asimismo, con el objetivo de realizar un proyecto urbano-arquitectónico que revalorice y se integre de forma acertada en el lugar.

El primer capítulo describe los problemas que generó la construcción del Palacio Metropolitano de Bellas Artes y sus consecuencias en el contexto urbano histórico del denominado Barrio Inglés. También se describirá la justificación, los objetivos, alcances y limitaciones para la elaboración del Centro Cultural.

El segundo capítulo profundiza los conceptos teóricos y los referentes arquitectónicos que ayudaran a definir las posturas de intervención del proyecto.

El tercer capítulo contempla el análisis poblacional para la identificación de los usuarios a servir, el análisis de sitio y descripción del lugar desde aspectos urbanos. Además de incluir la normativa necesaria para elaborar el proyecto.

El cuarto capítulo ahonda en el marco histórico de la ciudad haciendo énfasis en la evolución histórica del Barrio Inglés y su contexto industrial.

El quinto capítulo describe la programación urbana arquitectónica, donde se desglosará el funcionamiento de cada unidad del Centro Cultural.

El sexto capítulo describe la propuesta urbana.

El séptimo capítulo explica la rentabilidad financiera del proyecto.

El octavo capítulo contempla la descripción y los planos del proyecto arquitectónico.

Palabras clave: Revitalización, Recuperación, Barrio Inglés, Ferrocarril del Sur, Patrimonio Industrial, Bellas Artes.

ABSTRACT

This thesis deals with the analysis of the English Neighborhood and Ex Patio Puno, named since 2012 as 'Metropolitan Palace of Fine Arts Mario Vargas Llosa', located in the buffer area of the historic center of Arequipa. Likewise, with the objective of carrying out an urban-architectural project that revalues and integrates itself in a successful way in the place.

The first chapter describes the problems generated by the construction of the Metropolitan Palace of Fine Arts and its consequences in the historical urban context of the so-called English Neighborhood. It will also describe the justification, objectives, scope and limitations for the development of the cultural center.

The second chapter delves into the theoretical concepts and architectural references that will help to define the intervention positions of the project.

The third chapter contemplates the population analysis for the identification of the users to be served, the site analysis and description of the place from urban aspects. It also includes the necessary regulations to develop the project.

The fourth chapter delves into the historical framework of the city, emphasizing the historical evolution of the English Neighborhood and its industrial context.

The fifth chapter describes the architectural programming where the functioning of each architectural unit of the cultural center will be broken down.

The sixth chapter describes the urban architectural proposal.

The seventh chapter explains the financial profitability of the project.

The eighth chapter will contemplate the description and plans of architectural project.

Keywords: Revitalization, Recovery, English neighborhood, Southern Railroad, Industrial Heritage, Fine Arts.

INDICE GENERAL

DEDICATORIA	II
AGRADECIMIENTOS	III
RESUMEN	IV
ABSTRACT.....	V
INDICE GENERAL	VI
INDICE DE TABLAS	XIII
INDICE DE FIGURAS.....	XVIII
REFERENCIA DE SIGLAS Y ABREVIATURAS.....	XXXII
INTRODUCCIÓN	XXXIV
1. Capítulo I	7
PLANTEAMIENTO METODOLÓGICO.....	7
1.1. Caracterización General del Área de Estudio	8
1.1.1. Ámbito urbano	8
1.2. Descripción de la realidad.....	11
1.2.1. Ámbito social y arquitectónico	11
1.2.2. Análisis de causa-efecto.....	14
1.3. Formulación del problema	15
1.3.1. Problema general	15
1.3.2. Problemas específicos.....	15
1.4. Objetivos de la Investigación.....	16
1.4.1. Objetivo general.....	16
1.4.2. Objetivos específicos	16
1.5. Hipótesis Conceptuales	17
1.5.1. Hipótesis General.....	17

1.5.2.	Hipótesis específicas	17
1.6.	Identificación y clasificación de variables relevantes para el proyecto arquitectónico .	18
1.6.1.	Variables independientes	18
1.6.2.	Variables dependientes	18
1.6.3.	Variables intervinientes	18
1.7.	Matriz de consistencia tripartita	19
1.7.1.	Consistencia transversal: problema/ objetivo/ hipótesis/ variables/ indicadores	19
1.8.	Diseño de la investigación.....	21
1.8.1.	Tipo de investigación	21
1.8.2.	Método de investigación	21
1.9.	Técnicas, instrumentos y fuentes de recolección de datos relevantes para el proyecto .	21
1.9.1.	Técnicas	21
1.9.2.	Instrumentos.....	22
1.9.3.	Fuentes	22
1.10.	Esquema metodológico general de investigación y construcción de la propuesta	23
1.10.1.	Descripción por fases	23
1.10.2.	Cuadro metodológico	24
1.11.	Justificación de la investigación e intervención Urbano – Arquitectónica	25
1.11.1.	Pertinencia.....	25
1.11.2.	Necesidad	25
1.11.3.	Importancia	25
1.12.	Alcances y limitaciones de la investigación	26
1.12.1.	Alcances teóricos y conceptuales.....	26
1.12.2.	Limitaciones.....	26
2.	Capítulo II.....	27

MARCO TEÓRICO – REFERENCIAL	27
2.1. Antecedentes Teóricos Relacionados con el Programa Arquitectónico.....	28
2.2. Bases Teóricas.....	28
2.2.1. Centro histórico.....	28
2.2.2. Recuperación de centros históricos.....	29
2.2.3. Patrimonio y memoria colectiva	30
2.2.4. Revitalización y renovación de espacios urbanos.....	31
2.2.5. Intervención en entornos patrimoniales	32
2.3. Marco Conceptual	35
2.3.1. Conceptos referidos al tipo de intervención Urbano Arquitectónica.....	35
2.3.2. Conceptos referidos al tipo de equipamiento a proyectar.....	35
2.3.3. Conceptos técnicos referidos al proceso de diseño arquitectónico.....	37
2.4. Marco Referencial	38
2.4.1. Centro de Creación Contemporánea de Córdoba.....	38
2.4.2. Teatro y Centro Cultural – Les Quinconces	47
2.4.3. Centro Cultural Gabriela Mistral	58
2.4.4. Biblioteca y Mediateca Dalarna.....	68
2.4.5. Cuadro síntesis	75
3. Capítulo III.....	77
MARCO REAL	77
3.1. Antecedentes	78
3.1.1. La ciudad.....	78
3.1.2. Los actores sociales vinculados al proyecto	101
3.1.3. Criterios para el Análisis Vocacional de la Propuesta	103
3.2. Condiciones Físicas del Sector.....	110

3.2.1.	Territorio	110
3.2.2.	Clima.....	115
3.2.3.	Paisaje urbano- imagen.....	119
3.3.	Actividades Urbanas	127
3.3.1.	Servicios públicos	127
3.3.2.	Equipamiento urbano	128
3.3.3.	Dinámica del espacio publico	130
3.3.4.	Vialidad y transporte.....	132
3.3.5.	Otras actividades.....	137
3.4.	Normatividad Vigente	149
3.4.1.	Reglamento Nacional de Edificaciones	149
3.4.2.	Municipalidad Provincial.....	155
3.4.3.	Instituto Nacional de Cultura.....	158
3.5.	Análisis FODA.....	159
3.5.1.	Estrategias FODA	160
4.	Capítulo IV INTERVENCIÓN EN ENTORNOS CON VALOR HISTÓRICO.....	161
4.1.	Consideraciones Previas.....	162
4.1.1.	Breve Reseña histórica del área de estudio.....	162
4.2.	Descripción detallada del estado actual	167
4.2.1.	Nivel urbano.....	167
4.2.2.	Nivel Arquitectónico.....	171
5.	Capítulo V LA PROGRAMACIÓN URBANA ARQUITECTÓNICA.....	212
5.1.	Conceptualización de la propuesta.....	213
5.1.1.	Conceptualización del tema	213
5.1.2.	Conceptualización del proyecto arquitectónico	214

5.1.3.	Definición de usuario tipo.....	215
5.1.4.	Calculo del número de usuarios	217
5.1.5.	Matriz de usuarios.....	223
5.2.	Criterio de programación	224
5.2.1.	Programación cuantitativa	224
5.2.2.	Programación cualitativa	265
5.3.	Premisas de diseño del Proyecto urbano	288
5.3.1.	Premisas lugar-contexto-propuesta urbana	288
5.3.2.	Premisas funcionales actividades.....	289
5.3.3.	Premisas formales	290
5.3.4.	Premisas para la distribución del área libre	290
5.4.	Premisas de proyecto arquitectónico.....	291
5.4.1.	Premisas – Biblioteca.....	291
5.4.2.	Premisas – Edificio de prácticas musicales	296
6.	Capítulo VI PROPUESTA URBANO ARQUITECTÓNICA	301
6.1.	La propuesta urbana	302
6.1.1.	La idea.....	302
6.1.2.	Concepto: Recorridos Urbanos.....	302
6.1.3.	Master plan.....	304
6.2.	Análisis de los sistemas.....	305
6.2.1.	Sistema de usos	305
6.2.2.	Sistema de las actividades.....	306
6.2.3.	Sistema de circulaciones	308
6.2.4.	Sistema espacial	312
6.2.5.	Sistema de áreas verdes	318

6.3.	La propuesta arquitectónica	319
6.3.1.	La idea.....	319
6.3.2.	El concepto.....	319
6.3.3.	El partido.....	320
6.4.	Análisis de los sistemas – Proyecto Arquitectónico.....	321
6.4.1.	Sistema de las actividades.....	321
6.4.2.	Sistema de actividades unidad 4 – Edificio de prácticas musicales.....	332
6.4.3.	Sistema de actividades unidad 5 – Auditorio.....	334
6.4.4.	Sistema de circulaciones	337
6.4.5.	Sistema formal	345
6.4.6.	Sistema espacial	351
6.4.7.	Sistema de áreas verdes	363
6.5.	Conclusiones	364
7.	Capítulo VII CRITERIOS GENERALES PARA LA EVALUACIÓN ECONÓMICO – FINANCIERA DEL PROYECTO	365
7.1.	Análisis económico del país y del entorno de la propuesta arquitectónica.....	366
7.1.1.	Análisis de mercado.....	366
7.1.2.	Planeamiento gestión del proyecto	367
7.2.	Análisis financiero.....	367
7.2.1.	Evaluación financiera y rentabilidad social y económica del proyecto	367
7.2.2.	Forma de financiación y/o apalancamiento del proyecto	372
8.	Capítulo VIII DOCUMENTOS COMPLEMENTARIOS AL PROYECTO ARQUITECTÓNICO	374
8.1.	Memoria Descriptiva.....	375
8.1.1.	Antecedentes	375
8.1.2.	El Terreno	376

8.1.3.	Descripción del proyecto	377
8.2.	Especificaciones Técnicas por Partidas.....	378
8.2.1.	Generalidades.....	378
8.2.2.	Obras Provisionales	378
8.2.3.	Obras Preliminares.....	381
8.2.4.	Movimiento de tierras	383
8.2.5.	Obras de albañilería	385
8.2.6.	Revoques, enlucidos y molduras.....	386
8.2.7.	Pisos y pavimentos.....	388
8.2.8.	Carpintería de madera	392
8.2.9.	Carpintería metálica	393
8.2.10.	Cerrajería.....	396
8.2.11.	Pintura.....	397
8.2.12.	Vidrios.....	399
8.2.13.	Aparatos sanitarios y grifería	401
8.2.14.	Varios	404
8.3.	Fuentes de información	408
8.3.1.	Bibliografía	408

INDICE DE TABLAS

Tabla 1 Criterios de diseño en ambientes urbano monumentales	10
Tabla 2 Equipamientos culturales de mayor alcance en la ciudad de Arequipa	11
Tabla 3 Matriz de consistencia tripartita.....	19
Tabla 4 Cuadro Síntesis de referentes - 1	75
Tabla 5 Cuadro síntesis de referentes - 2	76
Tabla 6 Número de alumnos en la provincia de Arequipa.....	94
Tabla 7 Matriz de Actores.....	102
Tabla 8 Matriz locacional – Cualidades Generales.....	108
Tabla 9 Matriz locacional – Cualidades específicas	109
Tabla 10 Equipamientos educativos	128
Tabla 11 Equipamientos culturales	128
Tabla 12 Condiciones de habitabilidad, Norma A.040.....	149
Tabla 13 Circulaciones Norma A.040.....	150
Tabla 14 Dotación de servicios Norma A.040.....	150
Tabla 15 Condiciones de habitabilidad Norma A.090.....	151
Tabla 16 Condiciones de habitabilidad Norma A.090.....	152
Tabla 17 Dotación de servicios Norma A.090.....	152
Tabla 18 Dotación de servicios Norma A-100.....	153
Tabla 19 Dotación de servicios Norma A.100.....	154
Tabla 20 Dotación de servicio Norma A.100	154
Tabla 21 Parámetros urbanos del sector de tratamiento ST-7 La estación	157
Tabla 22 Parámetros urbanos del sector de tratamiento ET-02 Avenida Parra	157

Tabla 23 Artículo sobre la protección de bienes inmuebles	158
Tabla 24 Análisis FODA del Sector	159
Tabla 25 Ficha de datos generales – Inmueble N° 001	172
Tabla 26 Descripción - Inmueble N°001	173
Tabla 27 Ficha de datos generales – Inmueble 002	174
Tabla 28 Descripción – Inmueble 002	175
Tabla 29 Ficha de datos generales – Inmueble 003	176
Tabla 30 Descripción – Inmueble 003	177
Tabla 31 Ficha de datos generales – Inmueble 004	178
Tabla 32 Descripción – Inmueble 004	179
Tabla 33 Ficha de datos generales – Inmueble 005	180
Tabla 34 Descripción –Inmueble 005	181
Tabla 35 Ficha de datos generales Inmueble 006	182
Tabla 36 Descripción – Inmueble 006	183
Tabla 37 Ficha de datos generales – Inmueble 007	184
Tabla 38 Descripción – Inmueble 007	185
Tabla 39 Ficha de datos generales – Inmueble 008	186
Tabla 40 Descripción – Inmueble 008	187
Tabla 41 Ficha de datos generales – Inmueble 009	188
Tabla 42 Descripción – Inmueble 009	189
Tabla 43 Ficha de datos generales – Inmueble 010	190
Tabla 44 Descripción – Inmueble 010	191
Tabla 45 Ficha de datos generales – Inmueble 011	192

Tabla 46 Descripción –Inmueble 011	193
Tabla 47 Ficha de datos generales – Inmueble 012	194
Tabla 48 Descripción – Inmueble 012	195
Tabla 49 Ficha de datos generales – Inmueble 013	196
Tabla 50 Descripción – Inmueble 013	197
Tabla 51 Ficha de datos generales – Inmueble 014	198
Tabla 52 Descripción –Inmueble 014	199
Tabla 53 Ficha de datos generales – Inmueble 015	200
Tabla 54 Descripción –Inmueble 015	201
Tabla 55 Ficha de datos generales – Inmueble 016	202
Tabla 56 Descripción – Inmueble 016	203
Tabla 57 Ficha de datos generales – Inmueble 017	204
Tabla 58 Descripción – Inmueble 017	205
Tabla 59 Ficha de datos generales – Inmueble 018	206
Tabla 60 Descripción – Inmueble 18	207
Tabla 61 Ficha de datos generales – Inmueble 019	208
Tabla 62 Descripción – Inmueble 019	209
Tabla 63 Ficha de datos generales – Inmueble 020	210
Tabla 64 Descripción –Inmueble 020	211
Tabla 65 Número de alumnos según especialidad del Centro Cultural de Bellas Artes.....	218
Tabla 66 Número de Profesores según especialidad den Centro Cultural de Bellas Artes	219
Tabla 67 Número de integrantes en la Orquesta Sinfónica de Arequipa	220

Tabla 68 Número de integrantes del personal administrativo en el Centro Cultural de Bellas Artes	221
Tabla 69 Número del personal de mantenimiento en el Centro Cultural de Bellas Artes	222
Tabla 70 Número de personal de seguridad en el Centro Cultural de Bellas Artes.....	222
Tabla 71 Matriz de Usuarios	223
Tabla 72 Programación - Administración general	225
Tabla 73 Programación - Administración académica	226
Tabla 74 Programación - Edificio de artes plásticas y teóricas	227
Tabla 75 Programación - Edificio de Practicas Escénicas.....	228
Tabla 76 Programación – Edificio de prácticas musicales	229
Tabla 77 Programación - Biblioteca	231
Tabla 78 Programación – Auditorio.....	232
Tabla 79 Programación - Servicios complementarios	233
Tabla 80 Programación - servicios.....	233
Tabla 81 Programación – Administración General.....	253
Tabla 82 Programación – Administración académica	254
Tabla 83 Programación – Edificio de artes plásticas y teóricas.....	255
Tabla 84 Programación –Edificio de prácticas escénicas	257
Tabla 85 Programación – Edificio de prácticas musicales	258
Tabla 86 Programación - Auditorio	260
Tabla 87 Programación - Biblioteca	261
Tabla 88 Programación – Servicios complementarios.....	263
Tabla 89 Programación - Servicios	264

Tabla 90 Equipamientos culturales y su alcance	367
Tabla 91 Costo del Terreno.....	369
Tabla 92 Costo de demolición	370
Tabla 93 Costo de Obra	370
Tabla 94 Cuadro resumen de costos	372

INDICE DE FIGURAS

Figura 1 Catalogación de inmuebles de valor	8
Figura 2 Catalogación de ambientes urbanos	9
Figura 3 Comparativas de rango poblacional alcanzado	12
Figura 4 Infraestructura Actual del Palacio Metropolitano de Bellas artes - Auditorio	12
Figura 5 Infraestructura actual del Palacio Metropolitano de Bellas Artes - Exterior	13
Figura 6 Variación negativa en el rango poblacional alcanzado	13
Figura 7 Árbol de problemas	14
Figura 8 Cuadro Metodológico.....	24
Figura 9 Cuadro síntesis – Métodos para la intervención en entornos patrimoniales	34
Figura 10 Vista aérea del Centro de Creación Contemporánea de Córdoba	38
Figura 11 Ubicación del Centro de Creación Contemporánea de Córdoba.....	39
Figura 12 Reinterpretación de la arquitectura islámica	40
Figura 13 Asoleamiento del Centro de Creación Contemporánea	41
Figura 14 Concepción formal del Centro de Creación Contemporánea.....	42
Figura 15 Vistas de interior, fachada y paneles GRC.....	43
Figura 16 Primer nivel – Centro de Creación Contemporánea.....	44
Figura 17 Segundo Nivel – Centro de Creación Contemporánea.....	45
Figura 18 Vista exterior del Teatro y Centro Cultural – Les Quinconces	47
Figura 19 Ubicación del Teatro y Centro cultural – Les Quinconces	48
Figura 20 Vista aérea de la Catedral de Saint Julien Le-Mans y el Centro Cultural	49
Figura 21 Ideograma Conceptual.....	50
Figura 22 Imagen y esquema formal del Teatro y Centro Cultural Les Quinconces	51

Figura 23 Imagen de la materialidad de los componentes arquitectónicos del equipamiento.....	51
Figura 24 Diagrama de zonificación – Teatro y Centro Cultural Les Quinconces.....	52
Figura 25 Planta de Sótano -2 – Teatro y Centro Cultural Les Quinconces.....	53
Figura 26 Planta de Semisótano - Teatro y Centro Cultural Les Quinconces	54
Figura 27 Primer nivel – Teatro y Centro Cultural Les Quinconces	55
Figura 28 Segundo nivel –Teatro y Centro Cultural Les Quinconces.....	56
Figura 29 Vista exterior del Centro Cultural Gabriela Mistral	58
Figura 30 Emplazamiento – Centro Cultural Gabriela Mistral.....	59
Figura 31 Vista aérea del Centro Cultural Gabriela Mistral	60
Figura 32 Composición formal del Centro Cultural Gabriela Mistral.....	61
Figura 33 Vista interior y Exterior de la materialidad del Centro Cultural Gabriela Mistral	62
Figura 34 Planta de sótano – Centro Cultural Gabriela Mistral	63
Figura 35 Primer nivel – Centro Cultural Gabriela Mistral.....	64
Figura 36 Segundo nivel – Centro Cultural Gabriela Mistral.....	65
Figura 37 Tercer nivel – Centro Cultural Gabriela Mistral	66
Figura 38 Vista exterior – Biblioteca y Mediateca Dalarna	68
Figura 39 Emplazamiento –Biblioteca y Mediateca Dalarna	69
Figura 40 Composición formal de la Biblioteca y Mediateca de Dalarna.....	70
Figura 41 Funcionalidad de la Biblioteca y Mediateca de Dalarna.....	70
Figura 42 Primer nivel – Biblioteca y Mediateca Dalarna	71
Figura 43 Segundo nivel – Biblioteca y Mediateca Dalarna	72
Figura 44 Tercer nivel – Biblioteca y Mediateca Dalarna.....	73
Figura 45 Ubicación geográfica y delimitación a diferentes escalas territoriales - Regional.....	78

Figura 46 Ubicación geográfica y delimitación a diferentes escalas territoriales - Distrital	79
Figura 47 Traza del damero fundacional 1540	81
Figura 48 Claustro del Colegio de la Compañía hoy convertido en Centro Comercial y Cultural	83
Figura 49 Traza del damero fundacional 1787	83
Figura 50 Plano de Arequipa y sus alrededores de Eugenio Drouilly levantado en 1881	84
Figura 51 Plan Regulador de Arequipa – Alberto Rivero 1940	85
Figura 52 Crecimiento urbano de la ciudad de Arequipa 1994-1997	86
Figura 53 Población en la provincia de Arequipa y colindantes	87
Figura 54 Población del distrito de Arequipa y distritos colindantes	88
Figura 55 Evolución poblacional en el distrito de Arequipa	89
Figura 56 Porcentaje de hombres y mujeres en la provincia de Arequipa	90
Figura 57 Pirámide poblacional según edad y sexo en la provincia de Arequipa	90
Figura 58 Porcentaje de Nivel socioeconómico en la región Arequipa.....	91
Figura 59 Población en edad de trabajar (PET) por condición de actividad	92
Figura 60 Tasa de desempleo en jóvenes y adultos, 2007 -2019.....	92
Figura 61 Departamentos con mayor porcentajes de “Ninis”	93
Figura 62 Tendencia de matrículas y variaciones porcentuales	95
Figura 63 Número de población que asistió a alguna actividad cultural en Arequipa	96
Figura 64 Número de población que asistió a espectáculos musicales en Arequipa.....	96
Figura 65 Número de población que asistió a espectáculos de danza en Arequipa.....	97
Figura 66 Numero de Población que asistió a exposiciones de fotografía y pintura en Arequipa	97

Figura 67 Número de población que asistió a espectáculos de teatro en Arequipa.....	98
Figura 68 Número de población que asistió a festivales locales tradicionales en Arequipa	99
Figura 69 Número de población que asistió a ferias artesanales en Arequipa	99
Figura 70 Número de población que asistió a ferias del libro en Arequipa.....	100
Figura 71 Sectores de tratamiento del centro historio de Arequipa.....	103
Figura 72 Delimitación del área de investigación - Sector macro.....	104
Figura 73 Delimitación del área de investigación – Sector meso.....	105
Figura 74 Sectores de tratamiento del centro histórico de Arequipa.....	106
Figura 75 Vista aérea de Arequipa	110
Figura 76 Topografía del área de análisis y contexto inmediato	111
Figura 77 Características del suelo de la ciudad de Arequipa	112
Figura 78 Mapa de escenario de riesgo sísmico en Arequipa.....	113
Figura 79 Vegetación encontrada en el área de estudio.....	114
Figura 80 Grafica explicativa de la temperatura en Arequipa.....	115
Figura 81 Velocidad y dirección promedio del viento en Arequipa.....	116
Figura 82 Esquema y 3D de la humedad relativa en la ciudad de Arequipa	117
Figura 83 Índice de radiación ultravioleta por meses en Arequipa	118
Figura 84 Imagen urbana del área de estudio – Av. Parra.....	119
Figura 85 Imagen urbana del área de estudio - Av. Tacna y Arica	120
Figura 86 Imagen urbana del área de estudio – Pje. Bernardo Alcedo y Pje. Martineti.....	121
Figura 87 Imagen urbana del área de estudio –Calle Los Naranjos	122
Figura 88 Imagen urbana del área de estudio – Av. Salaverry y Av. Mariscal Cáceres	123
Figura 89 Imagen urbana del área de estudio – Calle Bonifaz	124

Figura 90 Imagen urbana del área de estudio –Calle Angamos	125
Figura 91 Imagen urbana del área de estudio – Calle Manzanitos	126
Figura 92 Dotación de servicios	127
Figura 93 Equipamientos urbanos, educativos, culturales y religiosos	129
Figura 94 Espacio público y áreas verdes.....	130
Figura 95 Infraestructura vial	132
Figura 96 Sección vial de la Av. Venezuela.....	133
Figura 97 Sección vial de la Av. Vidaurrazaga	133
Figura 98 Sección vial de la Av. Parra	134
Figura 99 Sección vial del puente Simón Bolívar	134
Figura 100 Sección vial de la Av., Salaverry	135
Figura 101 Sección vial de la Av. Miguel Forga.....	135
Figura 102 Análisis vial del área de estudio.....	136
Figura 103 Gráfico de uso de Suelos.....	137
Figura 104 Descripción de usos en el sector de estudio 1	138
Figura 105 Descripción de usos del sector de estudio 2.....	138
Figura 106 Descripción de usos en el sector de estudio 3	139
Figura 107 Descripción de usos en el sector de estudio 4	139
Figura 108 Identificación de predios según altura de edificación	140
Figura 109 Descripción de alturas en el sector de estudio 1.....	141
Figura 110 Descripción de alturas en el sector de estudio 2.....	141
Figura 111 Descripción de alturas del sector de estudio 3	142
Figura 112 Descripción de alturas del sector de estudio 4	142

Figura 113 Identificación de predios según estado de conservación.....	143
Figura 114 Descripción de conservación en el sector de análisis 1	144
Figura 115 Descripción de conservación en el sector de estudio 2	144
Figura 116 Descripción de conservación en el sector de estudio 3	145
Figura 117 Descripción de conservación del sector de estudio 4.....	145
Figura 118 Identificación de predios según la época de construcción	146
Figura 119 Descripción de conservación en el sector de estudio 1	147
Figura 120 Descripción de conservación en el sector de estudio 2	147
Figura 121 Descripción de conservación en el sector de estudio 3	148
Figura 122 Descripción de conservación en el sector de estudio 4	148
Figura 123 Delimitación de la zona de Reglamentación Espacial del Centro Histórico.....	155
Figura 124 Delimitación de las zonas de tratamiento del centro histórico	156
Figura 125 Estación del Ferrocarril de Arequipa, 1910.....	162
Figura 126 Plano de la ciudad de Arequipa a finales del siglo XIX.....	163
Figura 127 Ubicación y Perspectiva del actual del Ex Patio Puno.....	164
Figura 128 Ubicación del Barrio Inglés.....	165
Figura 129 Edificaciones de estilo inglés - Barrio inglés	166
Figura 130 Degradación de la imagen urbana	167
Figura 131 Deficiencia de la infraestructura vial.....	168
Figura 132 Estado actual de edificaciones con valor arquitectónico.....	168
Figura 133 Ambientes urbano monumentales	169
Figura 134 Ambiente urbano monumental – Av. Parra.....	170
Figura 135 Ambiente urbano monumental – Parque Melgar	170

Figura 136 Ambiente urbano monumental – Av. Tacna y Arica.....	170
Figura 137 Inmuebles de valor	171
Figura 138 Conceptualización del tema.....	213
Figura 139 Conceptualización arquitectónica.....	214
Figura 140 Perspectiva isométrica de los componentes del Centro Cultural de Bellas Artes ...	224
Figura 141 Esquema de Organización –Taller de Pintura	234
Figura 142 Esquema de organización – Taller de dibujo técnico.....	235
Figura 143 Esquema de organización – Taller de escultura en arcilla	236
Figura 144 Esquema de organización – Taller de escultura en sillar	237
Figura 145 Esquema de organización –Taller de escultura en metal	238
Figura 146 Esquema de organización – Taller de escultura en madera.....	239
Figura 147 Esquema de organización - Taller de grabado	240
Figura 148 Esquema de organización – Taller de literatura	241
Figura 149 Esquema de organización – Taller Teórico.....	242
Figura 150 Esquema de organización – Taller Multimedia.....	243
Figura 151 Esquema de organización – Taller de danza	244
Figura 152 Esquema de organización – Talleres de música.....	245
Figura 153 Número de usuarios infantiles y adultos - Biblioteca.....	246
Figura 154 Altura de estanterías según tipo de usuario	247
Figura 155 Dimensión de estanterías.....	248
Figura 156 Estantería de material audiovisual - Tipo 1.....	248
Figura 157 Estantería de Material audiovisual – Tipo 2.....	249
Figura 158 Estantería de material audiovisual – Tipo 3	249

Figura 159 Ergonomía – Distancia entre estanterías	250
Figura 160 Ergonomía – Distancia entre estanterías y mesas	251
Figura 161 Ergonomía – Dimensión de mesas de lectura individual, colectiva y multimedia..	252
Figura 162 Diagrama de correlaciones – Administración general	265
Figura 163 Diagrama de correlaciones – Administración académica	265
Figura 164 Diagrama de correlaciones - Biblioteca	266
Figura 165 Diagrama de correlaciones – Edificio de artes plásticas y teóricas.....	267
Figura 166 Diagrama de correlaciones - Servicios.....	267
Figura 167 Diagrama de correlaciones – Edificio de prácticas musicales	268
Figura 168 Diagrama de correlaciones – Edificio de prácticas musicales	269
Figura 169 Diagrama de correlaciones - Auditorio	270
Figura 170 Organigrama – Administración general	271
Figura 171 Organigrama – Administración académica	271
Figura 172 Organigrama de Biblioteca – Primer nivel.....	272
Figura 173 Organigrama de Biblioteca– Segundo nivel.....	273
Figura 174 Organigrama de Biblioteca – Tercer nivel	274
Figura 175 Organigrama del Edificio de Artes plásticas y teóricas – Segundo nivel	275
Figura 176 Organigrama del Edificio de Artes plásticas y teóricas – Tercer Nivel	275
Figura 177 Organigrama del edificio de prácticas musicales – Primer nivel	276
Figura 178 Organigrama del edificio de prácticas musicales – Segundo nivel	276
Figura 179 Organigrama del edificio de prácticas musicales – Tercer nivel.....	277
Figura 180 Organigrama del edificio de prácticas escénicas – Primer nivel.....	277
Figura 181 Organigrama del edificio de prácticas escénicas – Segundo nivel.....	278

Figura 182 Organigrama del edificio de prácticas escénicas – Tercer nivel	278
Figura 183 Organigrama de Auditorio - Sótano	279
Figura 184 Organigrama Auditorio – Primer nivel	279
Figura 185 Organigrama Auditorio –Segundo nivel	280
Figura 186 Organigrama de la Zona de Servicio - Sótano	280
Figura 187 Organigrama de Servicios complementarios – Salones de usos múltiples	281
Figura 188 Organigrama de Servicios complementarios – Tiendas	281
Figura 189 Programación tridimensional - Biblioteca.....	282
Figura 190 Programación tridimensional – Edificio de artes plásticas y teóricas / Administración	283
Figura 191 Programación tridimensional – Edificio de prácticas escénicas	284
Figura 192 Programación tridimensional – Edificio de prácticas musicales.....	285
Figura 193 Programación tridimensional – Auditorio.....	286
Figura 194 Programación tridimensional - Servicios y servicios complementarios	287
Figura 195 Premisa – Peatonalización de la Av. Tacna y Arica.....	288
Figura 196 Premisa -Prolongación de la calle Andrés Martínez	288
Figura 197 Premisa – Red de ciclo vías.....	289
Figura 198 Premisa – Eje cultural - Educativo	289
Figura 199 Premisa – Morfología existente.....	290
Figura 200 Premisa – Distribución de los espacios públicos.....	290
Figura 201 Corte esquemático de emplazamiento en el terreno	291
Figura 202 Esquema funcional de la biblioteca.....	291
Figura 203 Esquema de funcionamiento	292

Figura 204 Isometría de graderías de lectura.....	292
Figura 205 Isometría formal de la biblioteca.....	293
Figura 206 Esquema de distribución estructural.....	293
Figura 207 Envolvente arquitectónico.....	294
Figura 208 Isometría de biblioteca - incidencia solar.....	294
Figura 209 Isometría de biblioteca - Ventilación	295
Figura 210 Isometría – Terraza de exposición.....	295
Figura 211 Corte esquemático de emplazamiento en el terreno.....	296
Figura 212 Esquema funcional de actividades	296
Figura 213 Distribución de actividades según su dominio	297
Figura 214 Distribución de actividades según su dominio	297
Figura 215 Manejo formal de la unidad.....	298
Figura 216 Simetría y proporción formal	298
Figura 217 Esquema de sistema estructural.....	299
Figura 218 Esquema de uso de envolvente.....	299
Figura 219 Esquema de circulación de aire	300
Figura 220 Esquema de sistema acústico	300
Figura 221 Esquema de idea - Urbano.....	302
Figura 222 Sistema de recorridos urbanos.....	303
Figura 223 Propuesta urbana – Master plan	304
Figura 224 Sistema de usos	305
Figura 225 Sistema de actividades.....	307
Figura 226 Sistema de circulación vehicular - Publica.....	308

Figura 227 Sistema de circulación vehicular - Privada	309
Figura 228 Sistema de circulación peatonal	310
Figura 229 Sistema de ciclovías	311
Figura 230 Espacio urbano – Av. Parra.....	312
Figura 231 Distribución espacial – Av. Parra.....	313
Figura 232 Espacio urbano – Alameda Tacna y Arica	314
Figura 233 Distribución espacial – Alameda Tacna y Arica	315
Figura 234 Espacio urbano – Barrio María Isabel.....	316
Figura 235 Distribución espacial – Barrio María Isabel.....	317
Figura 236 Sistema de Áreas Verdes.....	318
Figura 237 Esquema de idea - Concepto	319
Figura 238 Disposición volumétrica.....	320
Figura 239 Ordenamiento de actividades	320
Figura 240 Sistema de actividades del proyecto arquitectónico.....	321
Figura 241 Sistema de actividades primer nivel - Biblioteca	322
Figura 242 Sistema de actividades segundo nivel - Biblioteca	323
Figura 243 Sistema de actividades tercer nivel -Biblioteca.....	324
Figura 244 Sistema de actividades Sótano - Servicios	325
Figura 245 Sistema de actividades Primer nivel – Servicios Complementarios	326
Figura 246 Sistema de actividades Primer nivel - Administración	327
Figura 247 Sistema de actividades Segundo nivel – Talleres de artes plásticas y teóricas	328
Figura 248 Sistema de actividades Tercer nivel – Talleres de artes plásticas y teóricas.....	329
Figura 249 Sistema de actividades primer nivel – Edificio de prácticas Escénicas	330

Figura 250 Sistema de actividades Primer Nivel – Edificio de prácticas Escénicas	331
Figura 251 Sistema de actividades Tercer Nivel – Edificio de prácticas escénicas	332
Figura 252 Sistema de actividades Primer Nivel – Edificio de prácticas musicales	333
Figura 253 Sistema de actividades Segundo Nivel – Edificio de prácticas musicales	333
Figura 254 Sistema de actividades Tercer Nivel – Edificio de prácticas musicales.....	334
Figura 255 Sistema de actividades Nivel de sótano - Auditorio.....	335
Figura 256 Sistema de actividades segundo nivel -Auditorio	336
Figura 257 Sistema de actividades Tercer Nivel - Auditorio	336
Figura 258 Accesibilidad Vehicular – Conjunto urbano	337
Figura 259 Estacionamiento de conjunto.....	338
Figura 260 Sótano de Estacionamientos	338
Figura 261 Sistema de circulación peatonal – Conjunto Urbano	339
Figura 262 Sistema de circulación Unidad 1 - Biblioteca	340
Figura 263 Sistema de circulaciones Unidad 2 – Edificio de artes plásticas y teóricas, administración, servicios y servicios complementarios.....	341
Figura 264 Sistema de circulación Unidad 2 – Edificio de Artes plásticas y teóricas, Administración, Servicios y Servicios complementarios	342
Figura 265 Sistema de circulación Unidad 3 – Edificio de Practicas escénicas.....	343
Figura 266 Sistema de circulaciones – Edificio de prácticas Musicales	344
Figura 267 Orden geométrico – Ejes principales.....	345
Figura 268 Sistema formal - Biblioteca.....	346
Figura 269 Imagen final de la unidad 1 - Biblioteca	346

Figura 270 Sistema formal – Edificio de artes plásticas y teóricas, administración, servicios y servicios complementarios.....	347
Figura 271 Imagen final de la Unidad 2 – Edificio de artes plásticas y teóricas, administración, servicios y servicios complementarios.....	347
Figura 272 Sistema formal – Edificio de Practicas Escénicas.....	348
Figura 273 Imagen final de la Unidad 3 –Edificio de Practicas Escénicas	348
Figura 274 Evolución formal de la Unidad 4 – Edificio de Practicas Musicales	349
Figura 275 Imagen final de la Unidad 4 – Edificio de Practicas Musicales	349
Figura 276 Evolución formal de la Unidad 5 - Auditorio.....	350
Figura 277 Imagen final de la Unidad 5 - Auditorio	350
Figura 278 Sistema de espacios abiertos	352
Figura 279 Plaza de la lectura – Isométrico y vista peatonal.....	353
Figura 280 Plaza de Exposiciones – Isométrico y vista peatonal.....	354
Figura 281 Plaza principal – Isométrico y vista peatonal.....	355
Figura 282 Explanada sinfónica – Isométrico y vista peatonal	356
Figura 283 Explanada cultural – Isométrico y vista peatonal.....	357
Figura 284 Sistema espacial – Biblioteca	358
Figura 285 Sistema espacial unidad 2 – Edificio de artes plásticas y teóricas, administración, servicios y servicios complementarios.....	359
Figura 286 Sistema espacial – Edificio de Practicas Musicales	360
Figura 287 Sistema espacial – Edificio de Practicas Musicales	361
Figura 288 Sistema espacial Unidad 5 - Auditorio.....	362
Figura 289 Sistema de áreas verdes.....	363

Figura 290 Ubicación de equipamientos culturales	366
Figura 291 Terrenos a expropiar	368
Figura 292 Edificaciones a demoler	369
Figura 293 Ubicación del terreno	375
Figura 294 Perímetro y linderos del terreno	376
Figura 295 Vista isométrica del proyecto arquitectónico	377

REFERENCIA DE SIGLAS Y ABREVIATURAS

IMPLA	Instituto Municipal de Planeamiento
PLAMCHA	Plan Maestro del Centro Histórico de Arequipa
MINCUL	Ministerio de Cultura
ENAPRES	Encuesta Nacional de Programas Presupuestales
SINEACE	Sistema Nacional de Evaluación, Acreditación y Certificación de calidad Educativa
INEI	Instituto Nacional de Estadística e Informática
CCIA	Cámara de Comercio e Industria de Arequipa
MINCETUR	Ministerio de Comercio Exterior y Turismo
MTPE	Ministerio del Trabajo y Promoción del Empleo
PET	Población en Edad de Trabajar
PEA	Población Económicamente Activa
PEI	Población Económicamente Inactiva
GREA	Gobierno Regional de Arequipa
MINEDU	Ministerio de Educación
SNU	Superior No Universitaria
ETP	Educación Técnica Productiva
EBA	Educación Básica Alternativa
EBE	Educación Básica Especial
UGEL	Unidad de Gestión Educativa Local
DRE	Dirección Nacional de Educación

MPA	Municipalidad Provincial de Arequipa
ASDEPROAR	Asociación de Defensa y Protección de Arequipa
OSA	Orquesta Sinfónica de Arequipa
OSINERGMIN	Organismo Supervisor de la Inversión en Energía y Minería
ZRE-CH	Zona de Reglamentación Especial Centro Histórico
PDM	Plan de Desarrollo Metropolitano de Arequipa
MAC	Museo de Arte Contemporáneo

INTRODUCCIÓN

El presente trabajo de tesis, tiene como objetivo la creación de un nuevo equipamiento denominado Centro Cultural de Bellas Artes, en contraposición al actual Palacio Metropolitano Mario Vargas Llosa, buscando de esta manera cubrir las demandas actuales de la población, así como plantear una correcta intervención en la zona monumental en la que se encuentra.

Actualmente el Ex Patio Puno es usado para eventos que no fomentan el desarrollo cultural ni social. El nuevo Centro Cultural de Bellas Artes se plantea como un espacio donde el público puede formar parte de talleres artísticos y culturales que den a conocer las tradiciones y expresiones artísticas de la región y del país. A su vez, es una búsqueda de satisfacer las necesidades de los barrios aledaños de carácter histórico como el Barrio Inglés, que desde hace décadas está siendo remplazado por actividades comerciales.

Es importante resaltar que la implicación de la ciudadanía en la conservación del patrimonio es muy necesaria, pues permite el empoderamiento para formar una comunidad con un fuerte sentido de propiedad colectiva, por tal motivo, la creación de nuevas centralidades culturales permitirá a futuras generaciones el conocimiento de diferentes manifestaciones sociales y culturales. Este conocimiento brinda la posibilidad de la creación de vínculos identitarios entre personas y un territorio. Actualmente, en nuestra sociedad esos vínculos son casi inexistentes siendo el arte una posibilidad para solventar estas carencias.

Por lo tanto, a través de esta investigación buscamos crear una nueva edificación orientada a la cultura y el arte, que tenga una correcta relación con el contexto urbano monumental de la zona, buscando mejorar la calidad de vida de los residentes y de esta manera recuperar el Barrio Inglés.

Capítulo I

PLANTEAMIENTO METODOLÓGICO

1.1. Caracterización General del Área de Estudio

1.1.1. *Ámbito urbano*

El área de estudio se ubica en la provincia y distrito de Arequipa, específicamente en la zona de amortiguamiento del centro histórico. Se evidencia la presencia de inmuebles de valor arquitectónico, como la estación del ferrocarril, casonas y parque melgar, que dotan al lugar de un valor histórico importante para la ciudad, propiciando la aparición de zonas residenciales como el Barrio Inglés, María Isabel y Barrio Obrero.

Figura 1

Catalogación de inmuebles de valor



Nota. Elaboración propia en base a la Categorización de ambientes urbanos, Plan Maestro del Centro Histórico de Arequipa y Zona de Amortiguamiento, Gerencia del Centro Histórico de Arequipa, 2017.

El Barrio Inglés forma parte de la zona de amortiguamiento del centro histórico de Arequipa, debido a las características urbanas de la zona, existen ambientes urbanos monumentales señalados en la Figura 2 cuyo valor histórico son importantes de preservar.

Figura 2

Catalogación de ambientes urbanos

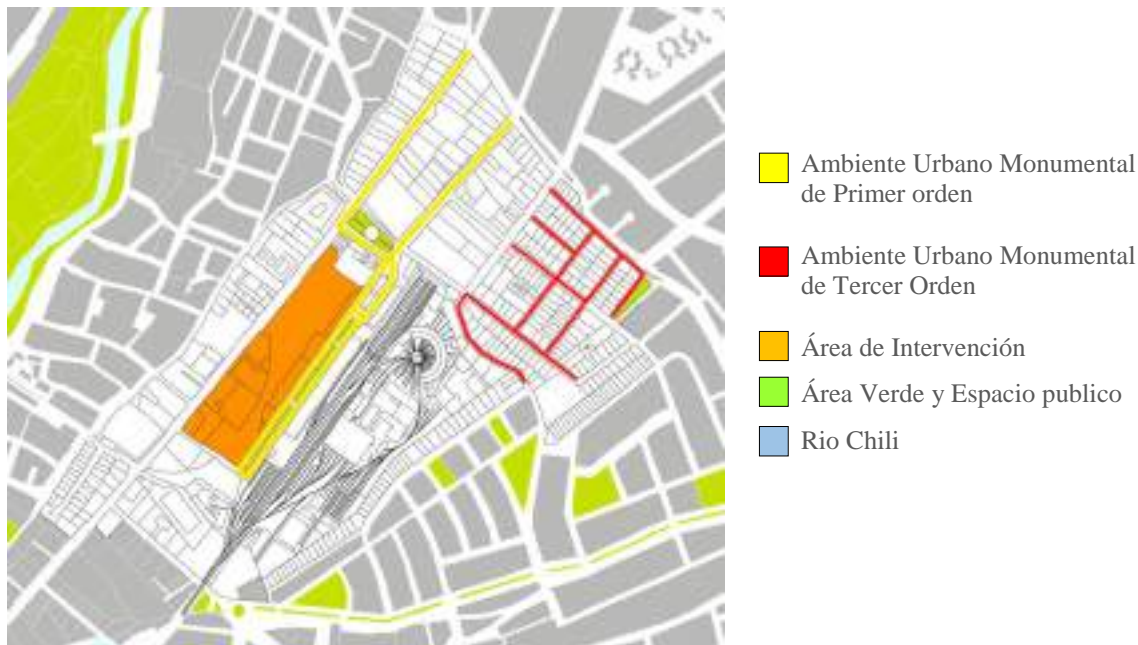

Nota. Elaboración propia en base a la Categorización de ambientes urbanos, Plan Maestro del Centro Histórico de Arequipa y Zona de Amortiguamiento, Gerencia del Centro Histórico de Arequipa, 2017.

Conocido el valor patrimonial de la zona de estudio podemos evidenciar la presencia de intervenciones que no solamente alteran el paisaje del lugar, si no que omiten criterios y reglamentos reguladores en zonas de tratamiento especial, ocasionando así un daño en el lugar de intervención.

Dentro de las intervenciones distorsionantes del lugar podemos mencionar como la más importante a la infraestructura del Palacio Metropolitano de Bellas Artes, obra que incurre en el incumplimiento de la normativa vigente señalada en el Reglamento Nacional de Edificaciones (RNE,2021) como se muestra en la Tabla 1.

Tabla 1

Crterios de diseño en ambientes urbano monumentales

CRITERIOS DE DISEÑO Y EJECUCIÓN DE OBRAS EN AMBIENTES URBANO MONUMENTALES	
Crterios	Estado Actual
<p>ALTURA: El nuevo proyecto debe integrarse con el paisaje edificado existente según las características de la zona, no se deben proponer elementos fuera de escala en contraste con los inmuebles de valor. La altura del nuevo proyecto debe corresponder a la altura predominante de las edificaciones de valor monumental presentes en el lugar.</p>	
<p>VOLUMETRIA: La volumetría propuesta debe poder adaptarse sin modificar la percepción unitaria y volumétrica del Ambiente Urbano Monumental. La forma de la nueva edificación debe estar alineada al perfil predominante de las edificaciones presentes en el Ambiente Urbano Monumental.</p>	
<p>TRATAMIENTO FORMAL Y MATERIAL: Se debe mantener una uniformidad en el manejo de color, materiales y acabados de las superficies, carpintería y cubiertas, de acuerdo a los inmuebles de valor presentes en el ambiente urbano monumental.</p>	

Nota. Elaboración propia en base al Art. 9 Criterios de Diseño y ejecución de obras de edificación nueva en Ambiente Urbano Monumental y/o Ambiente Monumental y/o Zona Monumental y/o Centro Histórico, Norma A.140 Bienes Culturales Inmuebles, Reglamento Nacional de Edificaciones, Ministerio de Vivienda Construcción y Saneamiento, 2021.

1.2. Descripción de la realidad

1.2.1. *Ámbito social y arquitectónico*

Arequipa tiene una larga tradición en cuanto a manifestaciones artísticas se refiere, considerada como una de las ciudades más importantes del país no solo por su riqueza cultural, sino también por su número de habitantes. En el Censo elaborado por el Instituto Nacional de Estadística e Informática (INEI) en el año 2017, el número de habitantes asciende a 1 382 730, centrando el mayor número en la ciudad, con más del 80% de la población, siendo necesarios espacios culturales de alcance metropolitano que vayan acorde con el crecimiento poblacional de la ciudad. En la Tabla 2 se pueden observar los equipamientos culturales de mayor alcance en relación a su rango poblacional servido.

Tabla 2

Equipamientos culturales de mayor alcance en la ciudad de Arequipa

CATEGORIA	EQUIPAMIENTO	AREA M2	RANGO POBLACIONAL
Centro Cultural	Palacio de Bellas Artes	20 000	500 000
Teatro	Teatro Municipal	1 660	340 300
Teatro	Teatro Fénix	1 300	266 500
Biblioteca	Biblioteca Mario Vargas Llosa	3 000	75 000
Teatro	Teatro Ateneo	240	49 200
Centro Cultural	Complejo Cultural - UNSA	1 400	35 000

Nota. Elaboración propia.

En base a los índices expuestos en el Sistema Nacional de Estándares de Urbanismo (SISNE, 2011) se puede señalar el rango poblacional a servir de equipamientos culturales. Lo que convierte al Palacio de Bellas Artes en el principal complejo cultural de la ciudad, pudiendo cubrir un rango poblacional aproximado de 500,000 personas como muestra la Figura 3.

Figura 3

Comparativas de rango poblacional alcanzado

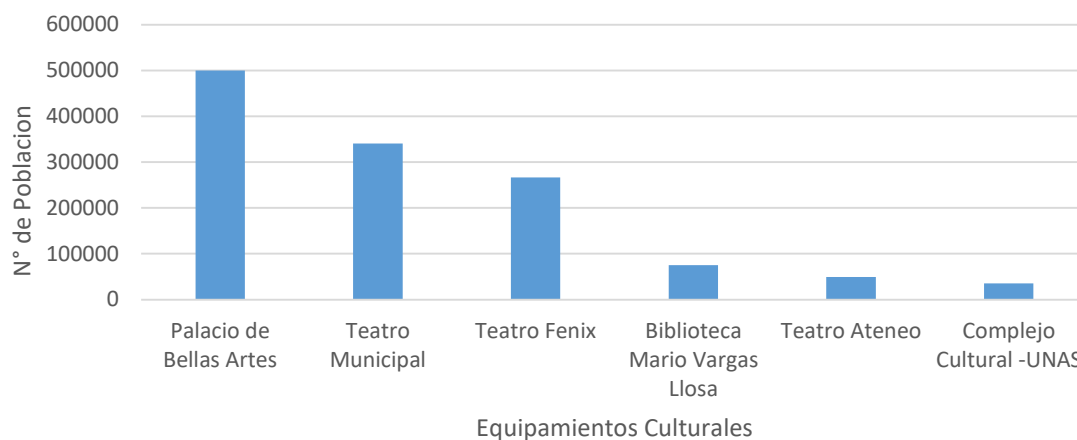

Nota. Elaboración propia en base a los índices del Sistema Nacional de Estándares de Urbanismo, Ministerio de Vivienda, Construcción y Saneamiento

El Palacio de Bellas Artes se proyecta en el año 2012 como un equipamiento de alcance metropolitano que trata de cubrir la demanda cultural de la ciudad, sin embargo, las carencias de la propuesta fueron evidentes, los espacios propuestos no llegan a satisfacer las necesidades y requerimientos que la población y las actividades artísticas necesitan, como se observa en las figuras 4 y 5, generando que las manifestaciones artísticas y culturales no se muestren en su máxima expresión.

Figura 4

Infraestructura Actual del Palacio Metropolitano de Bellas artes - Auditorio



Nota. Obtenido de Municipalidad de Arequipa.

Figura 5

Infraestructura actual del Palacio Metropolitano de Bellas Artes - Exterior



Nota. Elaboración Propia.

Estos problemas ocasionarían que la infraestructura del Palacio de Bellas Artes no cumpla con el propósito que un equipamiento cultural tiene, ocasionando un déficit de equipamientos culturales y dejando a la ciudad sin su mayor complejo cultural, haciendo del rango poblacional alcanzado una variación negativa considerable como muestra la Figura 6.

Figura 6

Variación negativa en el rango poblacional alcanzado

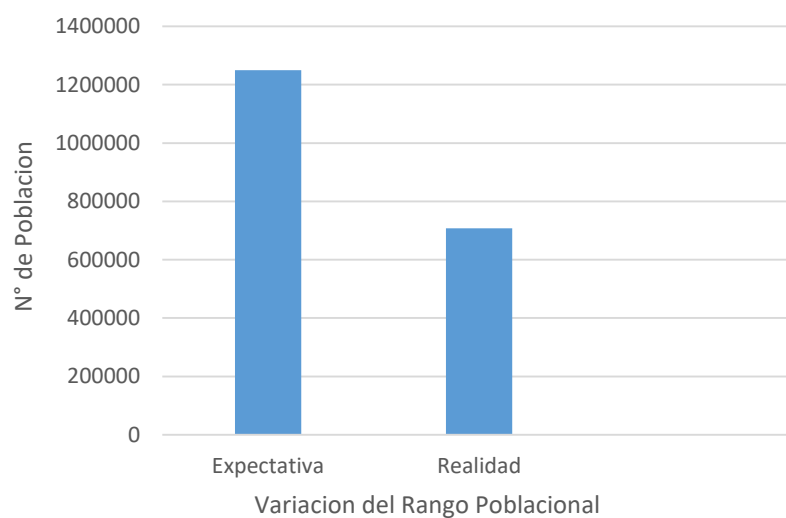

Nota. Elaboración Propia en base a los índices del Sistema Nacional de Estándares de Urbanismo, Ministerio de Vivienda Construcción y Saneamiento, 2011.

1.2.2. Análisis de causa-efecto

Figura 7

Árbol de problemas

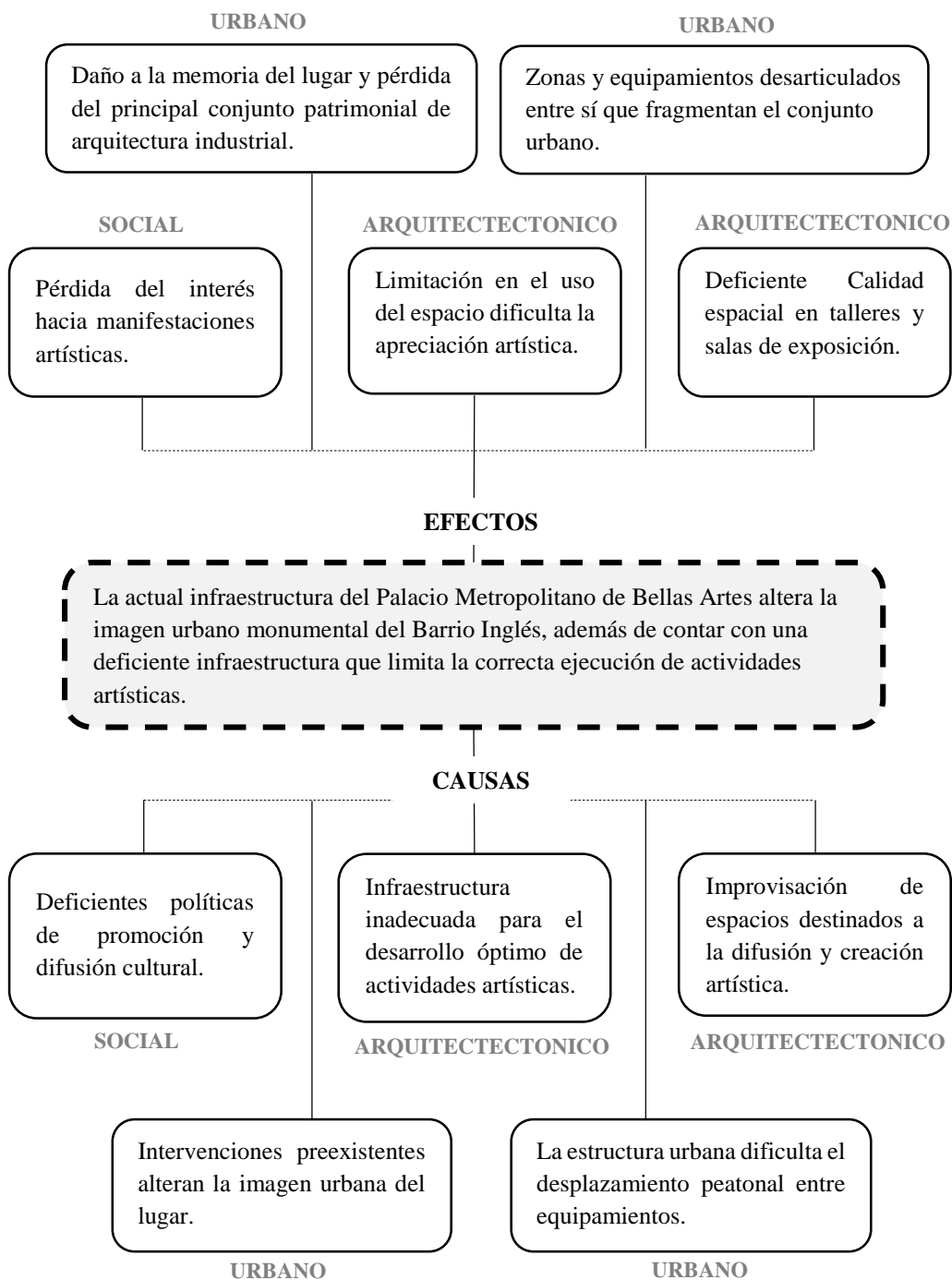

Nota. Elaboración propia.

1.3. Formulación del problema

1.3.1. Problema general

El actual Palacio Metropolitano de Bellas Artes altera la imagen urbano monumental del Barrio Inglés, además de contar con una deficiente infraestructura que limita la correcta ejecución y apreciación de actividades artísticas.

Es así que, al vulnerar las disposiciones establecidos en la norma A.140 del Reglamento Nacional de Edificaciones y el Plan Maestro del Centro Histórico de Arequipa, se dispuso el retiro de la construcción existente mediante la resolución directoral N° 028-2012-DGFC-VMPCIC emitida por la Dirección Regional de Cultura, ocasionando la pérdida del equipamiento más importante de la ciudad.

1.3.2. Problemas específicos

- Deficientes políticas de promoción y difusión cultural ocasionan una pérdida del interés poblacional hacia manifestaciones artísticas.
- Intervenciones preexistentes alteran la imagen urbana del lugar ocasionando un daño a la memoria y pérdida del principal conjunto patrimonial de arquitectura industrial presente en el sitio.
- Infraestructura inadecuada para el desarrollo óptimo de actividades artísticas origina un uso limitado del espacio dificultando la correcta apreciación artística.
- Improvisación de espacios destinados a la difusión artística ocasiona una deficiente calidad espacial en talleres y salas de exposición.
- La infraestructura urbana dificulta el tránsito y desplazamiento de personas entre equipamientos o zonas de interés ocasionando la fragmentación y desarticulación del conjunto urbano.

1.4. Objetivos de la Investigación

1.4.1. Objetivo general

Desarrollar una nueva edificación “Centro Cultural de Bellas Artes”, que permita la revitalización y recuperación de la imagen urbano monumental del Barrio Inglés y posibilite una correcta ejecución y apreciación de actividades artísticas.

1.4.2. Objetivos específicos

- Identificar las actuales deficiencias del Palacio Metropolitano con el fin de implementar nuevas estrategias de funcionamiento en el nuevo proyecto.
- Proponer adecuadas condiciones espaciales para que los ciudadanos cumplan con sus necesidades sociales y artísticas.
- Identificar las dinámicas sociales de los potenciales usuarios para crear un programa de actividades que respondan a sus necesidades e intereses.
- Propiciar la demolición de edificios distorsionantes en el Ex Patio Puno con el fin de no alterar el conjunto patrimonial y su imagen urbano monumental.
- Integrar al proyecto las edificaciones y espacios públicos de valor patrimonial como el Museo de Arte Contemporáneo (MAC), la Casona del Ferrocarril, el Parque Melgar y la av. Tacna y Arica con la finalidad de crear una nueva centralidad cultural.

1.5. Hipótesis Conceptuales

1.5.1. Hipótesis General

Si desarrollamos un Centro Cultural de Bellas Artes siguiendo los criterios de la normativa vigente, se recuperará la imagen urbano monumental del Barrio Inglés además de brindar espacios para una correcta ejecución y apreciación de actividades artísticas para su revitalización.

1.5.2. Hipótesis específicas

- Si investigamos las actuales deficiencias del Palacio Metropolitano podremos implementar nuevas estrategias de funcionamiento en el nuevo proyecto.
- Si proponemos adecuadas condiciones espaciales para los ciudadanos se cumplirá con sus necesidades sociales y artísticas.
- Si identificamos las dinámicas de los potenciales usuarios podremos crear un programa de actividades que respondan a sus necesidades e intereses.
- Si propiciamos la demolición de edificios distorsionantes en el ex patio puno no se alterará el conjunto patrimonial y su imagen urbano monumental.
- Si integramos al proyecto las edificaciones y espacios públicos de valor patrimonial como el Museo de Arte Contemporáneo (MAC), la Casona del Ferrocarril, el Parque Melgar y la av. Tacna y Arica podremos crear una nueva centralidad cultural.

1.6. Identificación y clasificación de variables relevantes para el proyecto arquitectónico

1.6.1. Variables independientes

- Infraestructura.
- Espacios de difusión artística.
- Promoción y difusión cultural.
- Imagen urbana.
- Estructura urbana.

1.6.2. Variables dependientes

- Uso espacial.
- Calidad espacial.
- Interés cultural.
- Memoria urbana.
- Conjunto urbano.

1.6.3. Variables intervinientes

- Intervención por parte de la municipalidad.
- Creación de nuevos espacios por parte de la municipalidad.
- Nuevos intereses de la población.
- Demolición del actual palacio metropolitano.
- Nueva red de equipamientos culturales.

1.7. Matriz de consistencia tripartita

1.7.1. Consistencia transversal: problema/ objetivo/ hipótesis/ variables/ indicadores

Tabla 3

Matriz de consistencia tripartita

PROBLEMAS	OBJETIVOS	HIPOTESIS	VARIABLES	DIMENSION	INDICADOR	MEDICIÓN
CAUSA:						
Infraestructura inadecuada para el desarrollo óptimo de actividades artísticas	Identificar las actuales deficiencias del Palacio Metropolitano con el fin de	Si investigamos las actuales deficiencias del Palacio Metropolitano podremos	Infraestructura	Arquitectónico	Estado de conservación	Grado de conservación
	Palacio Metropolitano con el fin de	del Palacio Metropolitano podremos	Uso espacial	Arquitectónico	Calidad espacial	Acústica e iluminación
EFEECTO:	Limitación en el uso del espacio dificulta la apreciación artística	implementar nuevas estrategias de funcionamiento en el nuevo proyecto.	Intervención por parte de la municipalidad			
CAUSA:						
Improvisación de espacios destinados a la difusión artística.	Proponer adecuadas condiciones espaciales para que los ciudadanos cumplan con sus necesidades sociales y artísticas.	Si proponemos adecuadas condiciones espaciales para los ciudadanos se cumplirá con sus necesidades sociales y artísticas	Espacios de difusión artística	Arquitectónico	Dimensión de espacios	Áreas (m)
			Calidad espacial	Arquitectónico	Confort espacial	Índice de satisfacción
EFEECTO:	Deficiente Calidad espacial en talleres y salas de exposición.		Creación de nuevos espacios por parte de la municipalidad.			
CAUSA:						
Deficientes políticas de promoción y difusión cultural	Identificar las dinámicas sociales de los potenciales usuarios para crear un programa de actividades que respondan a sus necesidades e intereses.	Si identificamos las dinámicas de los potenciales usuarios podremos crear un programa de actividades que respondan a sus necesidades e intereses	Promoción y difusión cultural	Social	Frecuencia de eventos culturales	Número de eventos al año
			Interés cultural	Social	Asistencia a eventos artísticos	Número de asistentes
EFEECTO:	Perdida del interés hacia manifestaciones artísticas		Nuevos intereses de la población			

CAUSA: Intervenciones preexistentes alteran la imagen urbana del lugar.	Propiciar la demolición de edificios distorsionantes en el Ex Patio Puno con el fin de no alterar el conjunto patrimonial y su imagen urbano monumental.	Si propiciamos la demolición de edificios distorsionantes en el ex Patio Puno no se alterará el conjunto patrimonial y su imagen urbano monumental.	Imagen urbana	Urbano	Perfil urbano	Altura de edificación
EFEECTO: Daño a la memoria del lugar y pérdida del principal conjunto patrimonial de arquitectura industrial.			Memoria urbana	Urbano histórica	Valor histórico	Categorización patrimonial
			Demolición del actual Palacio Metropolitano			
CAUSA: Desarticulación de equipamientos culturales	Integrar al proyecto las edificaciones y espacios públicos de valor patrimonial como el Museo de Arte Contemporáneo (MAC), la Casona del Ferrocarril, el Parque Melgar y la av. Tacna y Arica con la finalidad de crear una nueva centralidad cultural.	Si integramos al proyecto las edificaciones y espacios públicos de valor patrimonial como el Museo de Arte Contemporáneo (MAC), la Casona del Ferrocarril, el Parque Melgar y la av. Tacna y Arica podremos crear una nueva centralidad cultural.	Estructura urbana	Urbano	Infraestructura vial	Área peatonal
EFEECTO: Zonas degradadas y en desuso de edificaciones de valor histórico.			Conjunto urbano	Urbano	Recorrido urbano	Metros
			Nueva Red de equipamientos culturales			

Nota. Elaboración Propia.

1.8. Diseño de la investigación

1.8.1. Tipo de investigación

El presente trabajo de investigación tendrá un alcance de dos tipos; descriptivo ya que buscará describir como la infraestructura del actual Palacio de Bellas Artes impide la correcta manifestación de actividades artísticas y altera la imagen urbano monumental del Barrio Inglés. Y correlacional ya que sustentará como la revitalización urbana es la mejor estrategia para la intervención en entornos patrimoniales.

1.8.2. Método de investigación

El nivel que se pretende alcanzar en esta investigación es de tipo descriptivo-correlacional, debido a que se investigará como la revitalización urbana es la mejor estrategia para la intervención en entornos patrimoniales, iniciando con un análisis estilístico de la arquitectura preexistente del lugar y llegando al planteamiento de una propuesta acorde a los objetivos planteados. Debido a la complejidad y diversos factores se dificulta la materialización de la propuesta, quedando la investigación a un nivel no experimental.

1.9. Técnicas, instrumentos y fuentes de recolección de datos relevantes para el proyecto

1.9.1. Técnicas

Las técnicas que se utilizarán en la recolección de datos para la presente tesis serán las siguientes:

➤ **Técnicas de campo:**

Se realizarán visitas de campo que nos permitan identificar y obtener información de diferentes aspectos a investigar.

➤ **Técnica documental:**

Se utilizarán fuentes de información como artículos científicos, libros, tesis académicas, publicaciones web, documentos públicos

1.9.2. Instrumentos

En las etapas de análisis y propuesta los instrumentos a utilizar serán los siguientes:

➤ **Estadísticas**

Se recopilarán datos de diferentes fuentes estadísticas para obtener información cuantitativa en aspectos sociales y económicos.

➤ **Planos**

Se utilizará información gráfica para realizar una correcta investigación y diagnóstico urbano.

➤ **Maqueta virtual 3D**

Se utilizarán softwares de diseño como archicad o sketchup para la elaboración del proyecto urbano y arquitectónico y así facilitar el proceso de diseño

1.9.3. Fuentes

- Instituto de estadísticas e informática (INEI)
- Ministerio de Cultura (MINCUL)
- Municipalidad Provincial de Arequipa
- Publicaciones Web
- Plan Maestro del Centro Histórico de Arequipa (PLAMCHA)
- Reglamento Nacional de Edificaciones

1.10. Esquema metodológico general de investigación y construcción de la propuesta

1.10.1. Descripción por fases

1.10.1.1. Aproximación preliminar a la investigación

En esta etapa se desarrollará la identificación de los problemas existentes en el lugar, los objetivos, las hipótesis y variables.

1.10.1.2. Análisis

En este punto se desarrollarán el marco real, marco referencial, marco conceptual, marco normativo y marco teórico, de los cuales se obtendrá la información necesaria para el proyecto de intervención urbano arquitectónica.

1.10.1.3. Propuesta urbana - arquitectónico

En esta etapa final se desarrollará la conceptualización urbana y arquitectónica, a partir del cual se realizará el partido arquitectónico, la programación, el anteproyecto y el proyecto arquitectónico.

1.10.2. Cuadro metodológico

Figura 8

Cuadro Metodológico

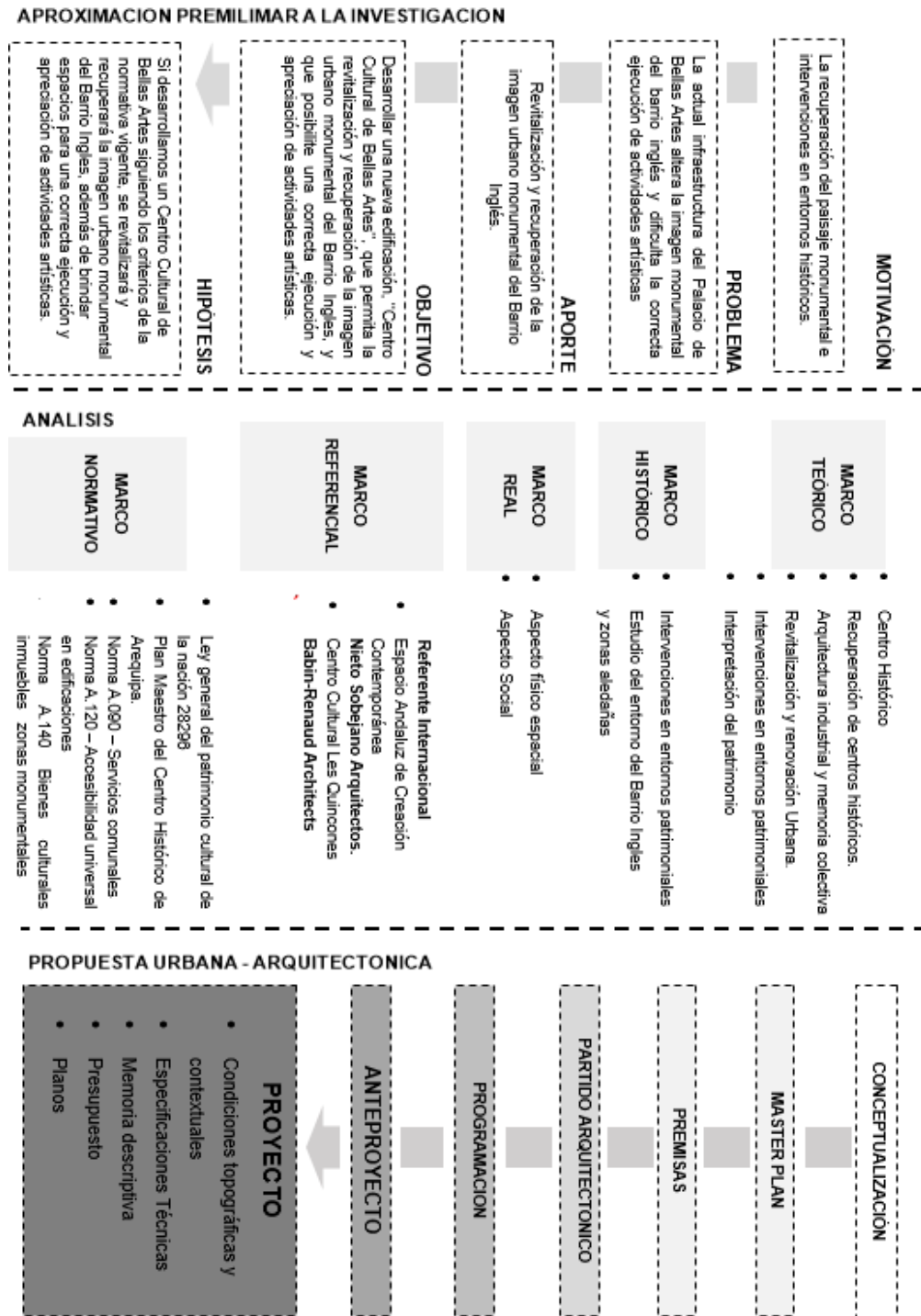

Nota. Elaboración propia.

1.11. Justificación de la investigación e intervención Urbano – Arquitectónica

1.11.1. Pertinencia

La presente investigación es pertinente porque existe un deterioro del sector del Barrio Inglés, adicionalmente, el actual equipamiento denominado Palacio Metropolitano no cumple con las características necesarias para satisfacer las necesidades sociales, culturales y artísticas de la ciudadanía, por tal motivo, la propuesta se centra en crear un centro cultural abocado a las artes, pero ligada con el contexto histórico en el que se encuentra.

1.11.2. Necesidad

Es necesaria una intervención urbano-arquitectónica, para impulsar el desarrollo sociocultural tanto del sector de estudio como de la ciudadanía en general, que sirva como referente para la creación de futuros equipamientos culturales, ya que actualmente no existen equipamientos de estas características en la ciudad.

1.11.3. Importancia

La ciudad de Arequipa posee una gran historia y gran potencial cultural que se ven reflejados en su arquitectura, costumbres y tradiciones. Es por eso que se hace necesario crear infraestructura adecuada para brindar espacios para el desarrollo artístico y cultural con un enfoque distinto, basándose en el ciudadano arequipeño, rescatando el contexto urbano y socio cultural, que busque devolver la identidad generando puntos de encuentro para la coexistencia entre ciudadanos.

1.12. Alcances y limitaciones de la investigación

1.12.1. Alcances teóricos y conceptuales

El alcance del estudio se divide en 2 niveles: urbano y arquitectónico. A nivel urbano se obtendrá el Master plan del área a analizar e intervenir y el arquitectónico dará como resultado el Centro Cultural de Bellas Artes.

1.12.2. Limitaciones

- Complejidad de intervención en un centro histórico debido a las limitaciones del entorno y normativas existentes.
- La limitación del proyecto reside en la existencia del Actual Palacio Metropolitano de Bellas Artes en el área de intervención.
- Dificultad en la obtención de datos debido a la crisis sanitaria.
- Inexistencia de centros culturales de gran escala en la región que aporten como referencia de evaluación y comparación a la investigación.

Capítulo II
MARCO TEÓRICO – REFERENCIAL

2.1. Antecedentes Teóricos Relacionados con el Programa Arquitectónico

2.2. Bases Teóricas

2.2.1. Centro histórico

A partir de la investigación teórica, buscamos los principios y estrategias que se deben tomar en cuenta para intervenir en un centro histórico y así generar una propuesta que respete la arquitectura monumental de Arequipa.

Según del Campo, Torres y García, (2013) en su trabajo final de máster titulado "El concepto de Paisaje Urbano Histórico en la conservación del patrimonio. Una propuesta metodológica: El ejemplo del Centro histórico de Calp". Nos indica que es necesario crear una adecuada convivencia y equilibrio entre lo nuevo y lo antiguo. Además, es importante en una intervención conocer el paisaje urbano histórico para darle un protagonismo, utilizando su interpretación como una herramienta que nos permita entender la ciudad y su patrimonio con el fin de saber cómo intervenir en el centro histórico. Es así que el paisaje urbano histórico se debe abordar desde su horizonte visual e histórico, centrándose no solo en lo físico, sino también en lo intangible para tratar de aportar y enriquecer lo que ya tenemos.

García (2019) en "Estrategias de regeneración de centros históricos: el papel de la intervención pública en el caso de Ciutat Vella, Valencia", nos explica la importancia de la intervención de entidades públicas en la regeneración de centros históricos, planteando estrategias acordes al contexto urbano como son el uso de materiales acordes a la arquitectura del lugar, así como también crear edificaciones que tengan relación con la trama histórica de la ciudad y buscar tener un diálogo con las preexistencias inmediatas.

2.2.2. Recuperación de centros históricos

La mayor parte de la arquitectura patrimonial que bordea la Estación de Arequipa y Ex Patio Puno no es de carácter monumental, pues en su mayoría son casonas y viviendas unifamiliares que con el tiempo fueron perdiéndose debido a las nuevas necesidades que surgieron en las últimas décadas. Aun así, quedan zonas patrimoniales como el Barrio Inglés que actualmente se encuentra en peligro y que poco a poco va desapareciendo.

Según Vargas (2020) uno de los motivos principales en la concepción de estos problemas es la pérdida de residentes, pues las edificaciones con valor patrimonial no están adaptadas a las necesidades habitacionales de la sociedad actual. Además, el equivocado entendimiento al llamado “progreso” ocasiona el cambio de uso de vivienda a comercio, generando al mismo tiempo un incremento en el precio del suelo. Debido a estas situaciones se genera la inseguridad, degradación y la pérdida de la imagen urbana, pues se van destruyendo edificaciones de valor patrimonial, y todo esto sumado que en nuestro país la inversión en vivienda no es una prioridad.

Es por eso que para solucionar estos problemas no basta con rehabilitar y construir nuevas viviendas, sino que es necesario un proceso integral de ordenamiento, por lo tanto, para lograr la recuperación de los barrios del centro histórico es necesario crear ciudades compactas, como afirmaba Jean Ghel y Jane Jacobs por los años sesenta y setenta. Las ciudades compactas a través de la redensificación favorecen la movilidad peatonal y a su vez, tienen un menor uso de suelo, permitiendo tener una mayor área para espacios públicos (Vargas, 2020).

En el caso de centros históricos es necesario plantear una densidad media para generar el menor impacto visual. Según Jean Ghel (2006) la altura adecuada de las edificaciones debe ser de

5 niveles, pues consideraba que es la altura acorde a la escala humana que permite la relación social entre la edificación y los espacios públicos.

También debe considerarse la mixtura de usos al crear nuevas zonas residenciales, para generar un mayor movimiento en la vida urbana de los barrios y así evitar ciudades dormitorio (Vargas, 2020).

2.2.3. *Patrimonio y memoria colectiva*

Desde que nacemos en una comunidad, toda persona cuenta con una herencia, lo que cada uno llama su patrimonio. Los hábitos, las tradiciones, las relaciones sociales, entre otros, forman la cultura de cada individuo. Todos estos elementos determinan como cada persona se relaciona con su entorno, su ambiente y su sociedad. Manual para inventarios Bienes Culturales Inmuebles, (2005).

Por ende, podríamos decir que el patrimonio son los valores que quedaron construidos en el tiempo por la comunidad, un lugar que contiene vivencias y significados, es por eso que desde una perspectiva de la memoria colectiva es necesario valorar y reconocer lo hecho en el siglo pasado.

El desarrollo industrial ferroviario fue un punto importante de inflexión en el crecimiento de nuestra ciudad, sin embargo, en la actualidad existen algunas dificultades para reconocer la industria como algo todavía en uso y de valor en nuestra ciudad. Según Deltoro et al. (2019) con el paso de los años las zonas industriales han sufrido importantes transformaciones, el crecimiento

residencial fue afianzándose al borde de estas áreas industriales, surgiendo nuevas relaciones entre los tejidos debido a su diferente morfología, por lo que es necesario replantear este nuevo contexto.

Además, Deltoro et al. (2019) nos brinda una serie de estrategias como aporte para relacionar estos 2 usos que desde cierto punto de visto son totalmente opuestos.

Para generar relaciones entre industria y vivienda se proponen los siguientes puntos:

- Mejorar los accesos de las áreas industriales que permitan descongestionar las estrechas vías.
- Crear un nuevo paisaje urbano a través de un eje cultural, con el fin de generar una mejor accesibilidad y convertirlo en un elemento articulador.
- La importancia de incorporar infraestructura verde como elemento principal para generar nuevas relaciones.
- Conectar espacios públicos, mejorar el tratamiento del eje cultural con paseos peatonales y áreas para ciclistas.
- Mejorar las secciones viales
- Implementar movilidades sostenibles, para reducir el uso del vehículo privado.
- Estudiar los usos urbanos, para generar articulaciones con vías próximas.

2.2.4. Revitalización y renovación de espacios urbanos

Bucheli (2012) entiende a la revitalización urbana como un instrumento, recursos o técnicas que permitan revertir los efectos ocasionados en un espacio urbano a causa de fenómenos físicos, sociales y económicos, visto de otra manera podemos entender el concepto de revitalización urbana como una oportunidad para la creación de escenarios con las condiciones urbanas necesarias que las ciudades actualmente demandan.

El autor describe también a este concepto como un instrumento que involucra una nueva forma de pensamiento y sensibilidad, donde se propicie el encuentro con el otro, así como el reconocimiento de las diversas características del lugar, tanto sociales, culturales y arquitectónicas.

Según Colean (1953) la renovación urbana es un proceso ordenado y continuo que permite el desarrollo, mantenimiento y reemplazo de las partes estructurales de una ciudad. Podemos concluir que para el correcto funcionamiento de una ciudad es necesario que todos los actores involucrados como son el usuario, la infraestructura y las actividades se desarrollen y mantengan de una manera equilibrada.

El trabajo de Vera (1958) complementa estas ideas, definiendo a la renovación como un programa integral para el mejoramiento de las condiciones de vida, previniendo no solo el deterioro, sino también planteando un tratamiento o curación de estas estructuras si fuera necesario. Los autores expuestos entienden la renovación como el proceso coordinado de un constante mejoramiento urbano, señalando a la comunidad como una de estas estructuras principales en este proceso, debido a que de ellos depende el éxito en la conservación y prevención del deterioro urbano.

2.2.5. Intervención en entornos patrimoniales

El crecimiento de una ciudad implica no solamente la expansión de su territorio, si no también, la aparición de nuevas necesidades e intereses que permitan su desarrollo. Estas nuevas necesidades además de ser cambiantes son generadoras de transformaciones físicas dentro de la ciudad, estos cambios se ven reflejados con mayor notoriedad en el centro histórico de la ciudad debido al contraste que ocasiona la inserción de una nueva arquitectura en un paisaje histórico.

Según Vázquez (2016) señala que las intervenciones erróneas dentro de un entorno patrimonial tienen como resultante la transformación y destrucción del patrimonio cultural edificado, debiendo ser el objetivo principal detenerlo y revertirlo.

El centro histórico de Arequipa fue declarado patrimonio cultural de la humanidad en el año 2000, dentro de los criterios de su selección la Organización de las Naciones Unidas para la Educación, la Ciencia y la Cultura (UNESCO, 2008, p. 22) la señala como "Un ejemplo eminentemente representativo de un tipo de construcción o de conjunto arquitectónico o tecnológico, o de paisaje que ilustre uno o varios periodos significativos de la historia humana". Lo que demuestra el valor del paisaje arquitectónico de la ciudad no solamente en un ámbito local sino también a nivel internacional, volviéndose a sí, la conservación y preservación del centro histórico una obligación no solo para los profesionales responsables sino también para todos los que habitan en ella.

Dentro de las zonas de valor histórico de la ciudad podemos mencionar a la estación del ferrocarril de Arequipa, un complejo industrial de gran importancia que marcó un hito en la historia de la ciudad no solo por su aporte al desarrollo económico de la ciudad, sino también por su cualidad arquitectónica. Hoy en día se puede observar la alteración del conjunto a causa de intervenciones modernas, sin tomar los criterios debidos para una correcta intervención.

Con respecto a esto (Vázquez, 2016, p.14) señala que "destruir el patrimonio urbano—arquitectónico, lleva a una inevitable transformación del espacio y del patrimonio cultural edificado. En consecuencia, comienza a debilitar la expresión edificada de sus valores históricos y socioculturales, así como el conjunto arquitectónico y su unidad". Por tal motivo se puede entender que la inserción de nuevas propuestas arquitectónicas en lugares patrimoniales debe ser armónica

y coherente, siendo necesario identificar ciertos aspectos del entorno no solamente físicos si no también históricos, sociales y culturales para una correcta intervención.

El autor también propone métodos de actuación (Ver figura 9) que nos ayudarán a abordar el problema de intervención de una mejor manera, estos métodos son:

Figura 9

Cuadro síntesis – Métodos para la intervención en entornos patrimoniales

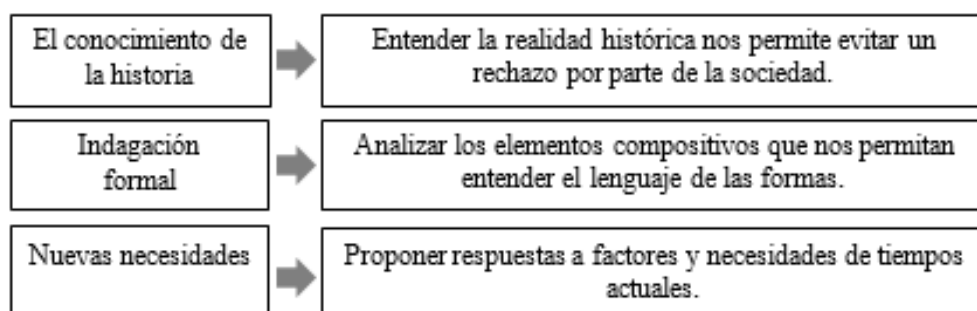

Nota. Elaboración Propia en base a Vázquez Piombo P. (2016). Arquitectura contemporánea en contextos patrimoniales. Instituto Tecnológico y de Estudios Superiores de Occidente.

Podemos complementar estos métodos con criterios netamente arquitectónicos que nos permitan llevar a cabo una intervención coherente de Gracia (1992) señala que las nuevas intervenciones deben contribuir a una imagen continua, integrándose como un elemento más del paisaje, pudiendo lograr este objetivo a través de atributos perceptivos como lo son; el color, el manejo de materiales y texturas, la forma y la escala, logrando así una amable percepción del nuevo objeto arquitectónico en el paisaje.

2.3. Marco Conceptual

2.3.1. Conceptos referidos al tipo de intervención Urbano Arquitectónica

2.3.1.1. Revitalización urbana

La Real academia de la lengua española (RAE, 2014) define el término revitalizar como dotar de una nueva vida o actividad, después de una etapa de inactividad o deterioro.

Según Díaz-Berrio (1996) la revitalización urbana son técnicas de planeación urbana dirigidas a la reanimación de espacios e inmuebles urbanos, con el propósito de mantener integro su significado cultural.

2.3.1.2. Ambiente urbano monumental

El Reglamento Nacional de Edificaciones (RNE, 2021) los define como todos aquellos espacios públicos que tienen un valor en conjunto, por sus elementos y formas, así como volumetría y escala, que dotan al paisaje un carácter armónico e histórico debiéndose conservar total o parcialmente.

2.3.1.3. Inmueble de valor monumental

Según el (RNE, 2021) son todos aquellos inmuebles que representan un valor histórico y arquitectónico sin haber sido declarado monumento, teniendo un grado de protección por parte del Ministerio de cultura.

2.3.2. Conceptos referidos al tipo de equipamiento a proyectar

2.3.2.1. Centro cultural

Según la Guía de estándares de equipamientos culturales de España, (2009) define a los centros culturales como todo aquel equipamiento que cuente con un carácter territorial orientado a la realización de actividades sociales y culturales, destinado a actividades de difusión, creación y formación en ámbitos diversificados de las artes y la cultura.

Hablando de sus cualidades (Borja, 2017) señala que los centros culturales deben aspirar a alcanzar:

Singularidad: Debe ser único y diferenciarse de los demás centros culturales, ya sea por su arquitectura, programación de actividades o modelo de gestión.

Conectividad: Es importante que los centros culturales estén en constante relación entre los espacios culturales próximos existentes en el lugar.

Sinergia: Debe ser participe activamente con otros equipamientos u organizaciones culturales afines, para lograr generar un sistema que permita aprovechar las cualidades de cada uno, así como del conjunto que conforman.

Adaptabilidad: Un centro cultural debe poder ser adaptable a cambios y transformaciones si abandonar su misión principal por la que fue concebido.

2.3.2.2. Tipos de centros culturales

Según el Ministerio de Cultura (MINCUL, 2011) en el Perú los centros culturales se diferencian según dos aspectos, debido su modelo de gestión y por la naturaleza de su organización. Estos pueden ser de tipo:

- Centros culturales universitarios.
- Centros culturales de la diversidad.
- Centros culturales de cooperación internacional.

2.3.2.3. Bellas artes

Según Imaginario (2021) Las Bellas Artes conocidas también como artes superiores, son manifestaciones artísticas de carácter estético y creativo que tienen como cualidad ser actividades netamente contemplativas, es decir destinadas al deleite de los sentidos de la vista y oído, además

de no cumplir una función utilitaria. Actualmente se pueden definir las bellas artes en seis disciplinas.

- **Arquitectura:** Arte de idear y proyectar edificaciones perdurables.
- **Pintura:** Manifestación artística de carácter visual.
- **Escultura:** Arte de la creación de figuras y formas en el espacio.
- **Música:** Arte de unir sonidos aplicando principios de melodía y ritmo.
- **Danza:** Arte de naturaleza expresiva corporal.
- **Literatura:** Arte de la palabra escrita.

2.3.3. Conceptos técnicos referidos al proceso de diseño arquitectónico

2.3.3.1. Permeabilidad

Parisi M. (2021), describe la permeabilidad como la capacidad de un material sea atravesado sin alterar su estructura, es decir permite pasar a través de él.

Mesa, F. (2013) define la permeabilidad como la cualidad geométrica, material y urbana que crea la posibilidad de generar relaciones. Además, es una cualidad tectónica que aporta al funcionamiento de las comunidades con la arquitectura.

Bentley (1999), explica que solo los lugares que son accesibles logran ofrecer alternativas a las personas, por tal motivo la permeabilidad en una ciudad es muy importante para lograr espacios receptivos.

2.3.3.2. Envolverte arquitectónica

ULMA (2014), lo define como la interfaz entre el edificio y el medio urbano, cuya función es la de proteger de condiciones climáticas exteriores como la radiación solar, lluvia, viento o el frío, para crear condiciones favorables en el interior. En el contexto urbano el envolvente busca reflejar la función del edificio.

2.4. Marco Referencial

2.4.1. Centro de Creación Contemporánea de Córdoba

- Arquitecto: Nieto Sobejano Arquitectos
- Ubicación: Córdoba, España
- Uso: Cultura
- Año de Construcción: 2013
- Área: 12 207 m².

Figura 10

Vista aérea del Centro de Creación Contemporánea de Córdoba



Nota. Obtenido de www.metalocus.es

2.4.1.1. Breve descripción

El equipamiento fue concebido como un lugar de encuentro y creador de arte contemporáneo, buscando ser un espacio común para el intercambio y exposición de ideas a través de su funcionamiento como contenedor neutro y flexible, resuelto en un edificio estrechamente vinculado al lugar.

2.4.1.2. Emplazamiento

El Centro de Creación Contemporánea se encuentra ubicado junto al Parque de Miraflores a orillas del Río Guadalquivir, una zona de la ciudad de Córdoba en declive desde el siglo XVI. La ubicación estratégica del equipamiento funciona como lugar de encuentro y punto conector con el centro histórico de la ciudad a través del puente de Miraflores.

Figura 11

Ubicación del Centro de Creación Contemporánea de Córdoba

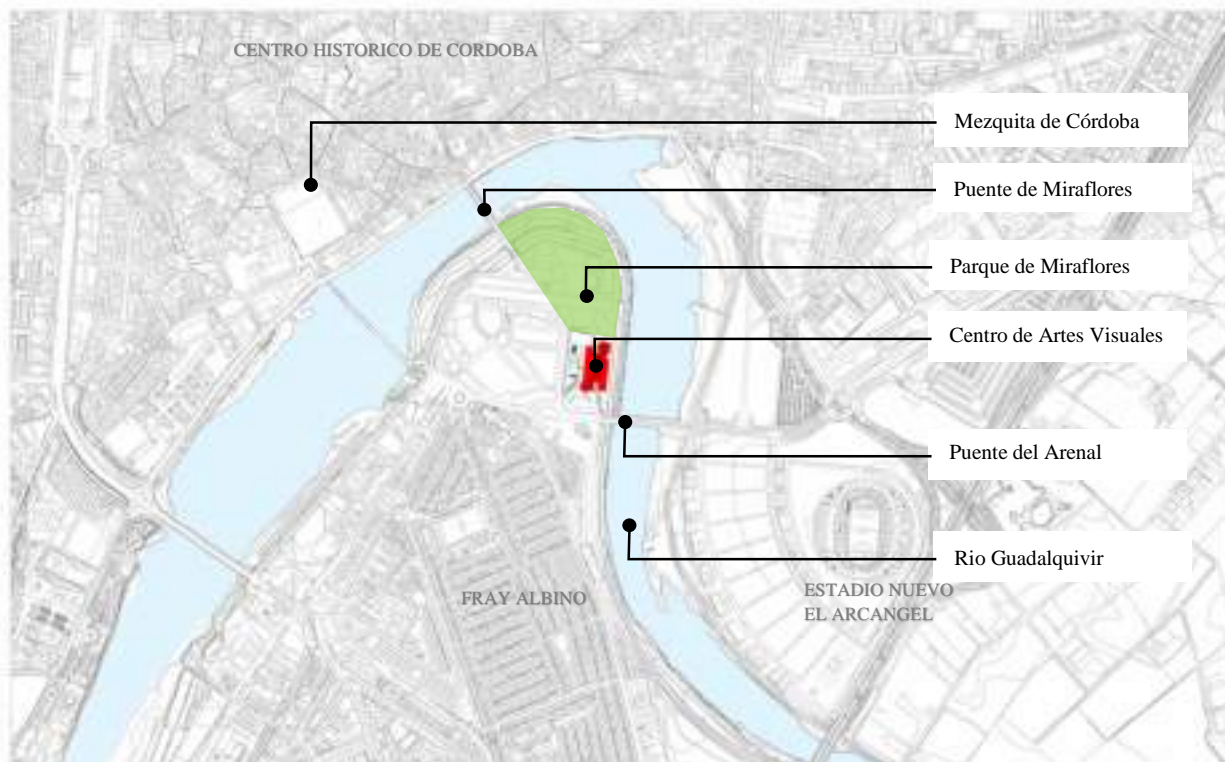

Nota. Elaboración Propia.

2.4.1.3. Relación con el Entorno

La gran influencia hispano-musulmana en la ciudad de Córdoba se ve reflejada en la respuesta de Nieto y Sobejano, reinterpretando las características de los modelos islámicos como: las celosías, pavimentos, bóvedas facetadas y la estereotomía de su arquitectura latente aun en Córdoba (Ver Figura 12).

Por otro lado, el edificio trata de no superar los 15 metros de altura, con la finalidad de no superar la escala de la Mezquita de Córdoba, la segunda más grande del mundo, después de la Meca.

Figura 12

Reinterpretación de la arquitectura islámica

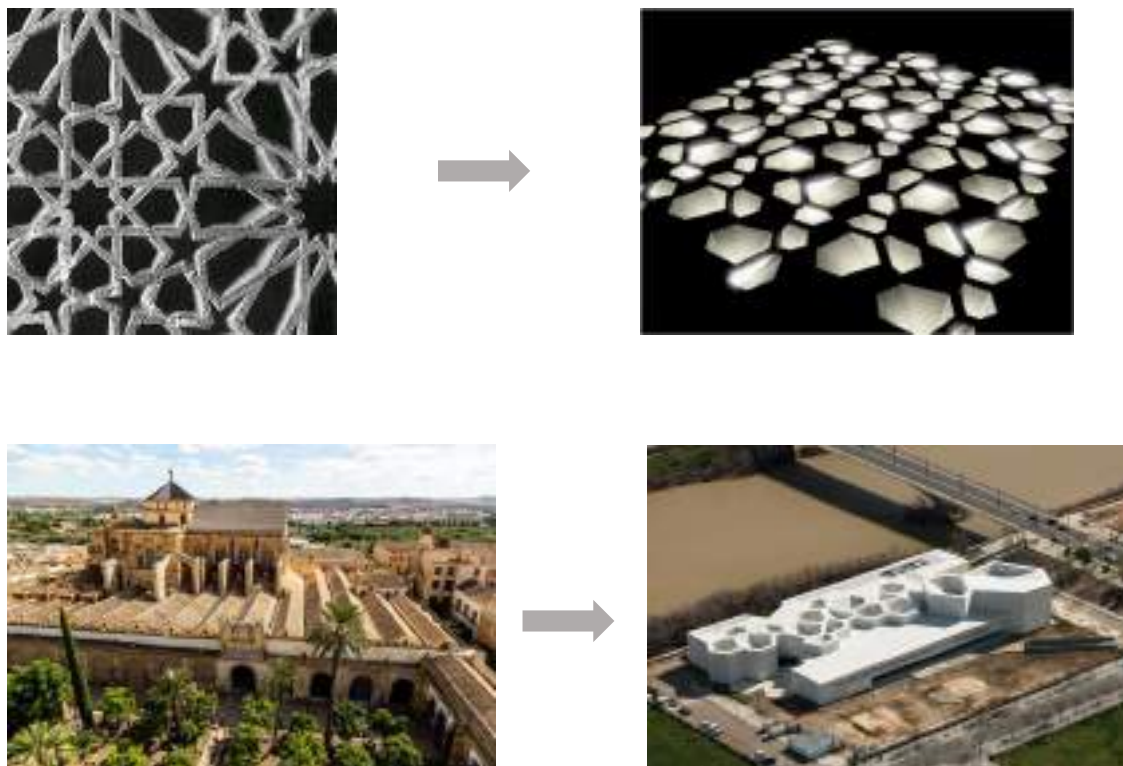

Nota. Obtenido y modificado de [www. Metalocus.es](http://www.Metalocus.es).

2.4.1.4. Características bioclimáticas

La orientación norte-sur del equipamiento permite que las fachadas este y oeste reciban la mayor cantidad de sol durante el día, sin embargo, estas son recibidas por celosías que reducen la incidencia solar, inundando el interior con luz tamizada, convirtiendo el espacio en un lugar más confortable e interesante. En el interior la iluminación indirecta se da mediante posos de luz, los cuales cumplen la función de iluminar los espacios de exposición (Ver figura 13).

Debido a su ubicación al borde del río Guadalquivir fue necesaria la creación de una barrera de vegetación, reduciendo de esta manera la incidencia de viento en el equipamiento.

Figura 13

Asoleamiento del Centro de Creación Contemporánea



Nota. Elaboración Propia.

2.4.1.5. Principios formales

La propuesta nace a partir de un sistema de patrones geométricos hexagonales, originando 3 tipos diferentes de salas de 150 m², 90 m² y 60 m². Estas figuras geométricas son utilizadas de manera secuencial en el conjunto y de esta manera, configurar un espacio único de exposición. Además, en el interior se concentra una serie de patios típicos de la tradición cordobesa, por medio de los cuales se iluminan las salas de exposición (Ver figura 14).

Figura 14

Concepción formal del Centro de Creación Contemporánea

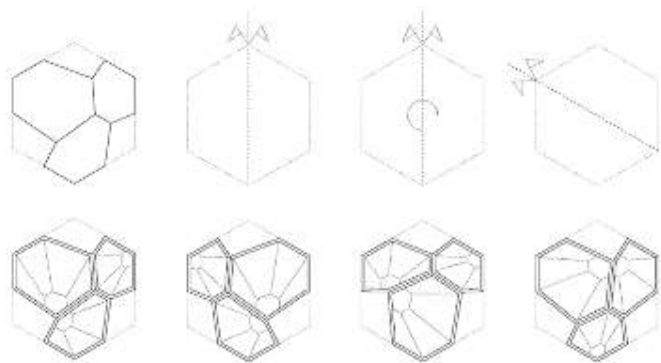

Los Espacios dinámicos ubicados a lo largo del techo y fachada dan lugar a una estructura con una multitud de escalas, que juega con la escalabilidad infinita del principio matemático del diagrama de Voronoi.

Nota. Obtenido de arquitecturaviva.com

2.4.1.6. Materialidad

Los materiales empleados son 2. En el interior, los espacios tienen terminaciones de hormigón pulido en piso muros y techos; en el exterior, se trabajó con paneles GRC con el fin de que todo el volumen muestre un lenguaje industrializado y estereotómico (Ver figura 15).

La fachada se construyó a partir de 12 tipos de paneles GRC blanco, configurado de 16 geometrías distintas de perforaciones tras los que se colocaron lámparas monocromáticas tipo LED con el objetivo de proyectar imágenes y textos, convirtiendo la fachada en la protagonista (Ver figura 15).

Figura 15

Vistas de interior, fachada y paneles GRC



Nota. Obtenido y Modificado de www.lightecture.com

2.4.1.7. Funcionalidad

El proyecto se divide en 3 niveles. El sótano, contiene espacios de servicio y mantenimiento; el primer piso, cuenta con 1 ingreso principal, 2 ingresos de servicio y se compone de espacios como vestíbulos, un salón de actos, talleres artísticos, tienda, cafetería, videoteca/biblioteca y una sucesión de módulos hexagonales resueltos como salas de exhibición y patios (Ver figura 16).

Figura 16

Primer nivel – Centro de Creación Contemporánea

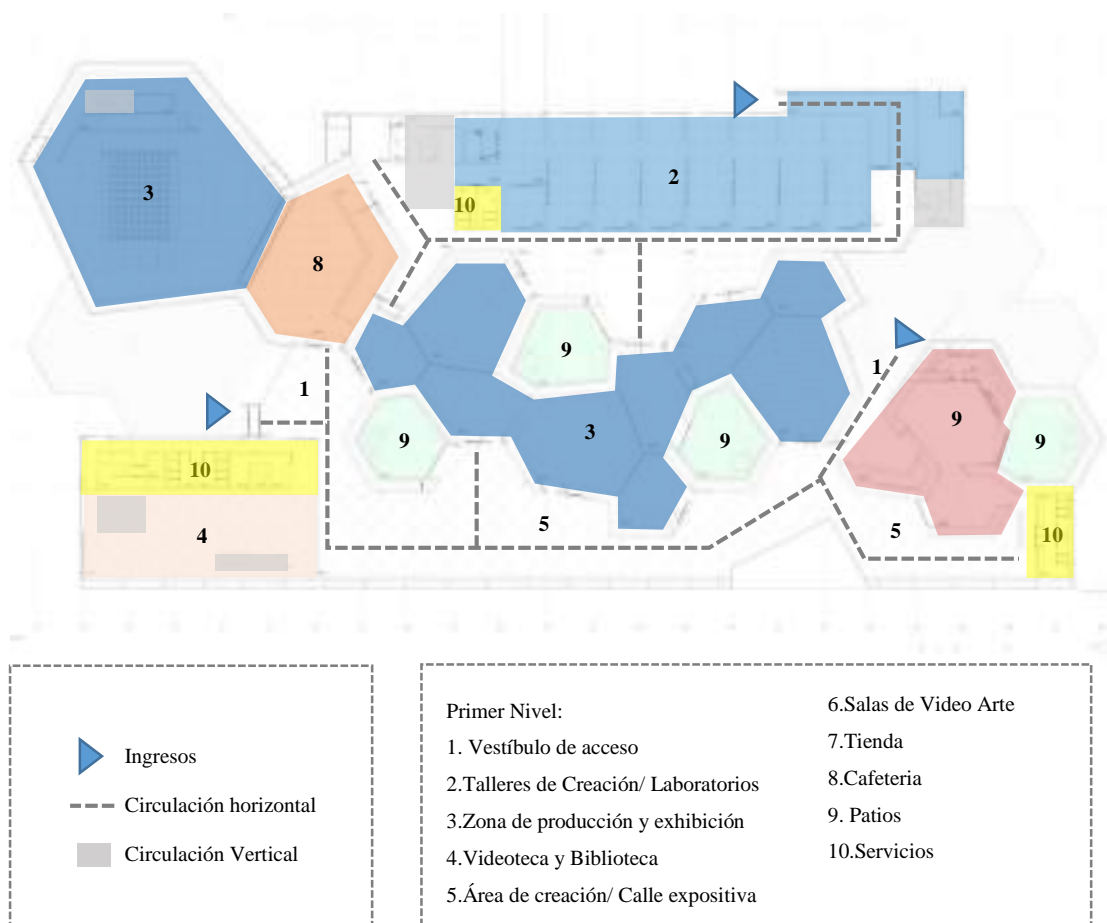

Nota. Obtenido y modificado de www.archidaily.mx

El segundo Nivel se encuentra formado por el área de administración, talleres/laboratorio y la videoteca/biblioteca todos estos espacios unidos a través de un puente que conecta las 2 zonas separadas (Ver Figura 17).

Figura 17

Segundo Nivel – Centro de Creación Contemporánea

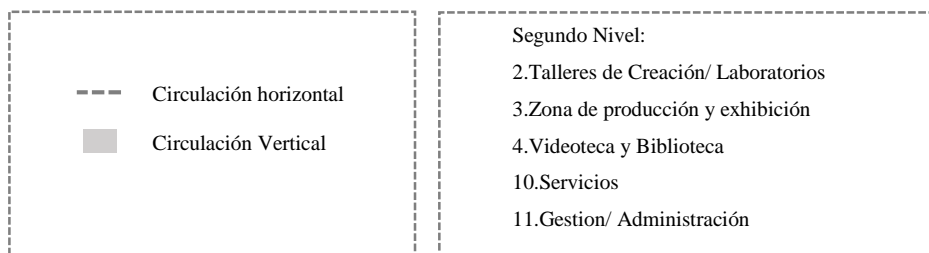
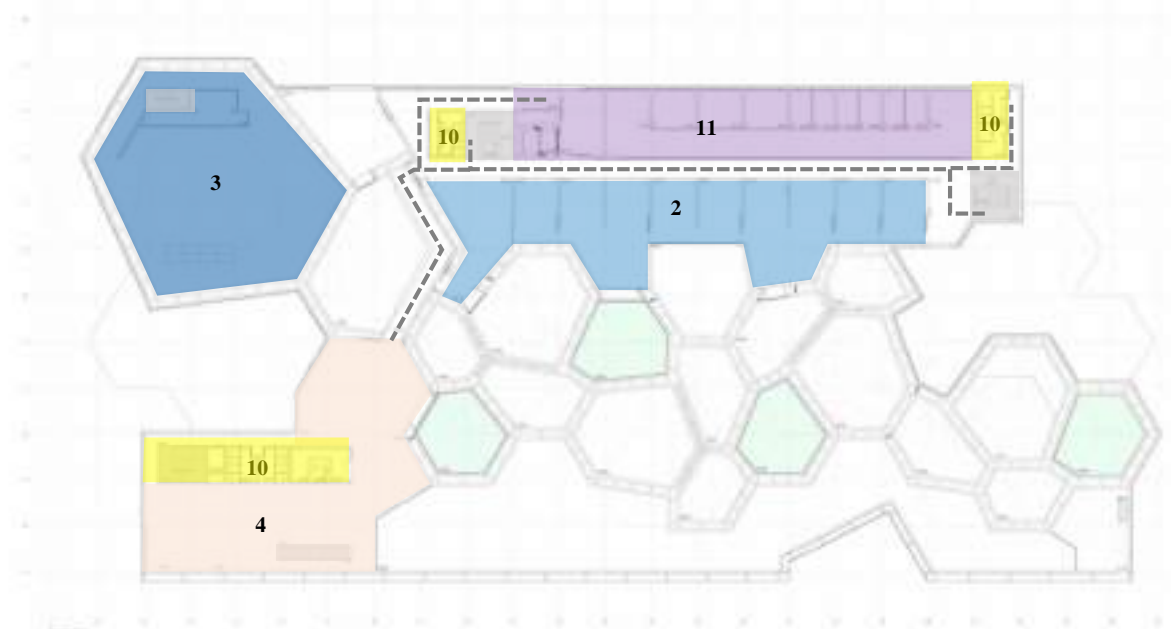

Nota. Obtenido y modificado de www.archidaily.mx

2.4.1.8. Conclusiones

- El proyecto estudiado nos brinda importantes claves de intervención en una ciudad histórica como lo es Córdoba. La toma de elementos arquitectónicos utilizados en la arquitectura cordobesa y reinterpretarlas para obtener un lenguaje moderno pero vinculado al contexto histórico.
- Otro punto importante es la utilización de elementos arquitectónicos que mejoren la calidad espacial no solo en el interior, sino también en el exterior, lograda por medio de una envolvente de celosías geométricas.
- La creación de un espacio central multifuncional bajo el cual todos los demás espacios se desarrollan y que varía dependiendo de la necesidad es un aporte importante para el funcionamiento de los nuevos equipamientos.
- Los vacíos interiores en la arquitectura son necesarios no solo para la iluminación y ventilación, sino, para crear un ambiente interior controlado y apartado del bullicioso exterior.

2.4.2. Teatro y Centro Cultural – Les Quinconces

- Arquitecto: Babin + Renaud
- Ubicación: Le Mans - Francia
- Uso: Cultura
- Año de Construcción: 2014
- Área: 28 198 m²

Figura 18

Vista exterior del Teatro y Centro Cultural – Les Quinconces



Nota. Obtenido de Archidaily.mx

2.4.2.1. Breve descripción

El proyecto fue concebido como un eje importante en la vida cultural de Le-Mans, funcionando como un condensador social y urbano gracias a las diferentes actividades emblemáticas que se realizan cada año.

2.4.2.2. Emplazamiento

Figura 19

Ubicación del Teatro y Centro cultural – Les Quinconces

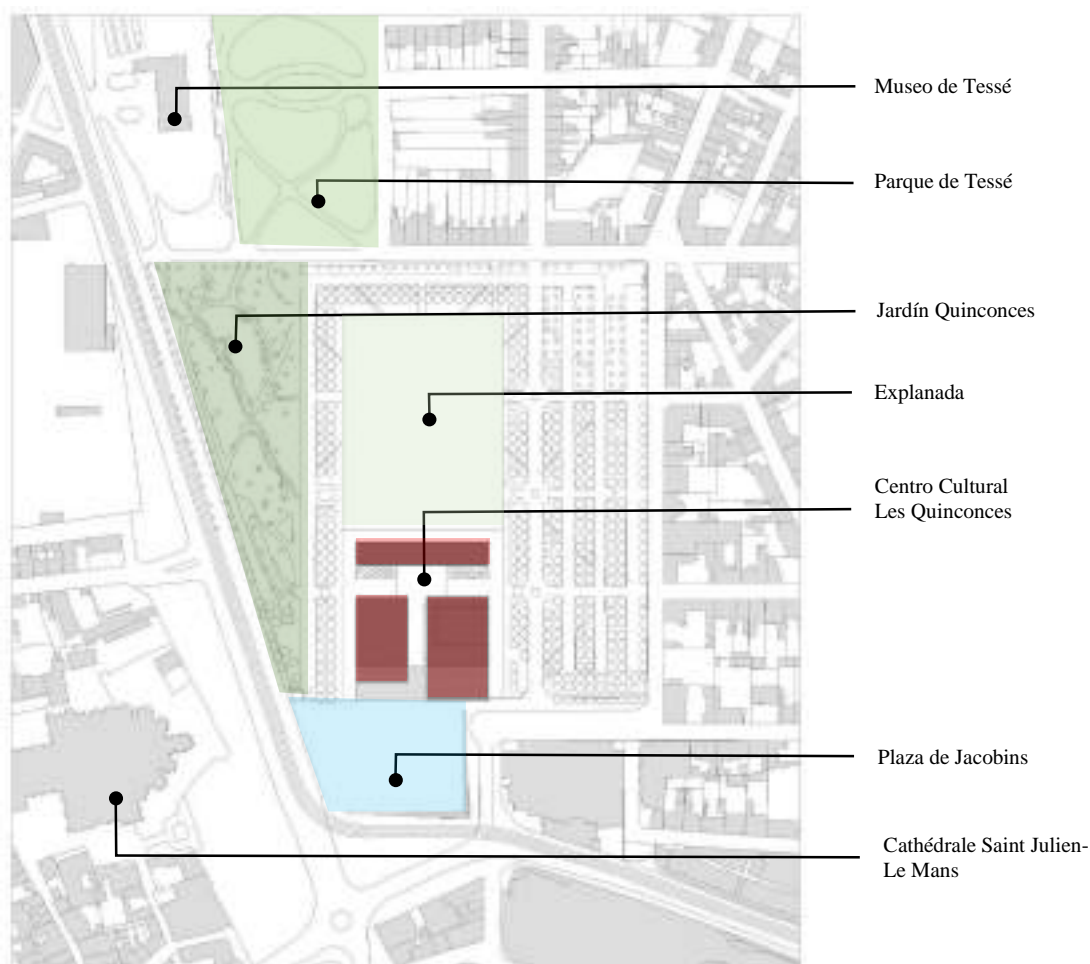

Nota. Obtenido de Archidaily.mx

2.4.2.3. Relación con el entorno

El edificio se encuentra inmerso en el centro histórico de Le-Mans, rodeado de arquitectura de estilo francés y próximo a la Catedral Saint Julien Le-Mans de estilo gótico, la propuesta se plantea como una respuesta sobria ante el entorno, respetando la pureza de sus formas sin alterar la imagen del lugar (Ver Figura 20).

Figura 20

Vista aérea de la Catedral de Saint Julien Le-Mans y el Centro Cultural

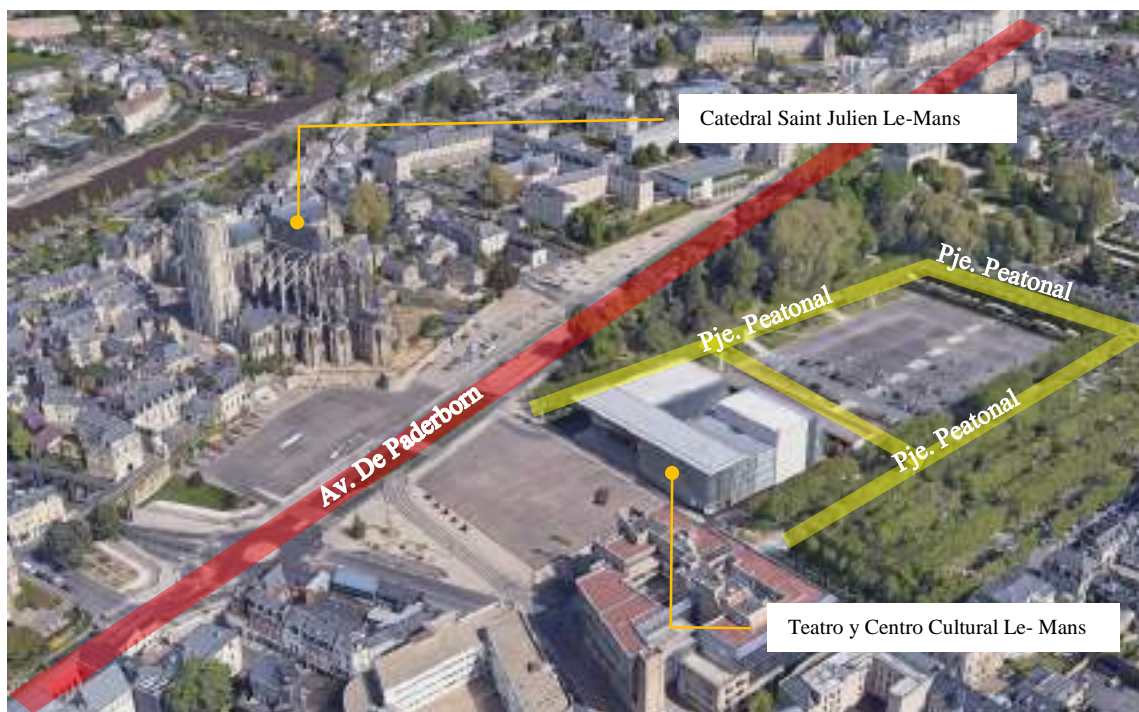

Nota. Obtenido de Google Earth.

La propuesta se encuentra próxima a la Avenida Paderborn, vía importante de la ciudad por la que transita el tranvía, medio de transporte público principal, además se encuentra rodeado de un pasaje peatonal arbolado que permite generar ingresos hacia el edificio por diferentes lugares (Ver Figura 19).

2.4.2.4. Principios formales

El proyecto desarrolla un estilo arquitectónico fundamentado en el contexto tanto abstracto como teórico. El concepto sostiene que un edificio debe ocupar un lugar adecuado en su entorno y debe perfeccionar nuevos tipos arquitectónicos derivados del análisis de cada programa.

La propuesta nace a partir de una retícula ortogonal que permite la modulación de espacios, en cuanto a dimensiones y formas, logrando así una configuración espacial ordenada y limpia.

En cuanto a su volumetría se compone de 2 elementos puros separados mediante un eje peatonal con el fin de articular 2 espacios públicos (Ver figura 21).

Figura 21

Ideograma Conceptual

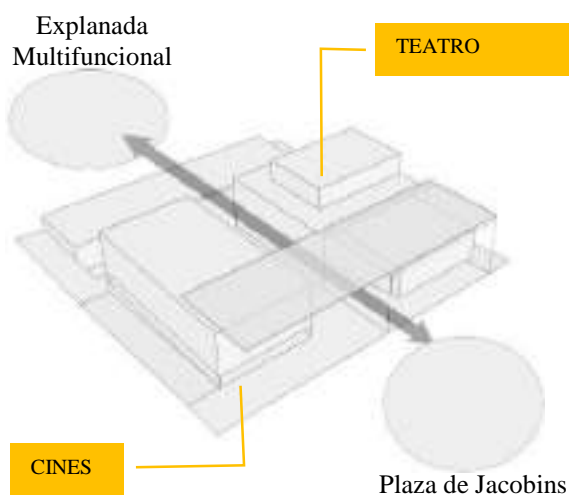

Nota. Obtenido de Google Earth, Archidaily.mx.

A pesar de ubicarse en un lugar con abundante patrimonio arquitectónico, el nuevo edificio consolida su modernidad sin caer en la monumentalidad ni ostentación volumétrica. Incorporando en el tejido geométrico del centro de la ciudad y sus dimensiones, presentando dos volúmenes sobrios bien definidos bajo una misma cubierta (Ver figura 22).

Figura 22

Imagen y esquema formal del Teatro y Centro Cultural Les Quinconces

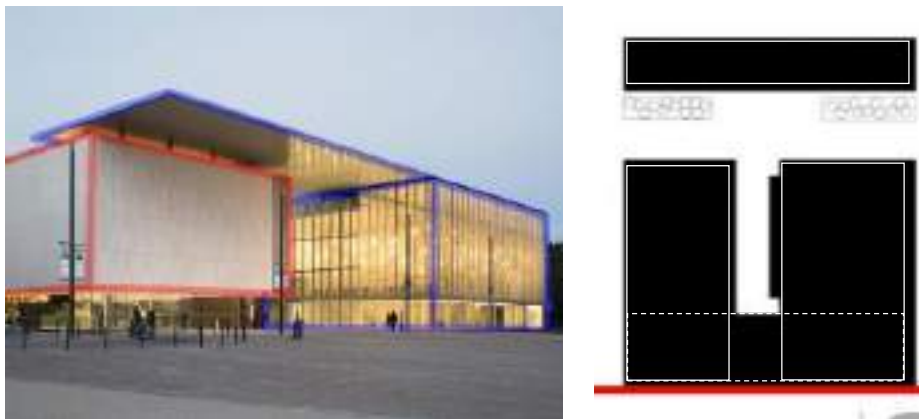

Nota. Obtenido de Google Earth, Archidaily.mx.

2.4.2.5. Materialidad

El teatro se encuentra en el lado derecho, envuelto en un muro cortina de cristal estriado vertical; a la izquierda, revestido con piedra blanca y celosías metálica, se encuentra el área de cines (Ver Figura 23).

Figura 23

Imagen de la materialidad de los componentes arquitectónicos del equipamiento



Nota. Obtenido de Google Earth, Archidaily.mx.

2.4.2.6. Funcionalidad

El funcionamiento del centro cultural Les Quinconces se ordena en base a una circulación central que une ambos espacios libres, tanto la plaza pública ubicada enfrente, como el espacio multifuncional al lado contrario, siendo el espacio mediador entre estos.

El proyecto se divide en 2 zonas importantes divididas por un camino central, que lleva hacia el balcón con vista a la explanada. Como se puede ver en la figura 24, en el volumen izquierdo se ubican las tiendas y cines, mientras que en el bloque derecho se encuentra el auditorio y sus espacios complementarios.

Figura 24

Diagrama de zonificación – Teatro y Centro Cultural Les Quinconces

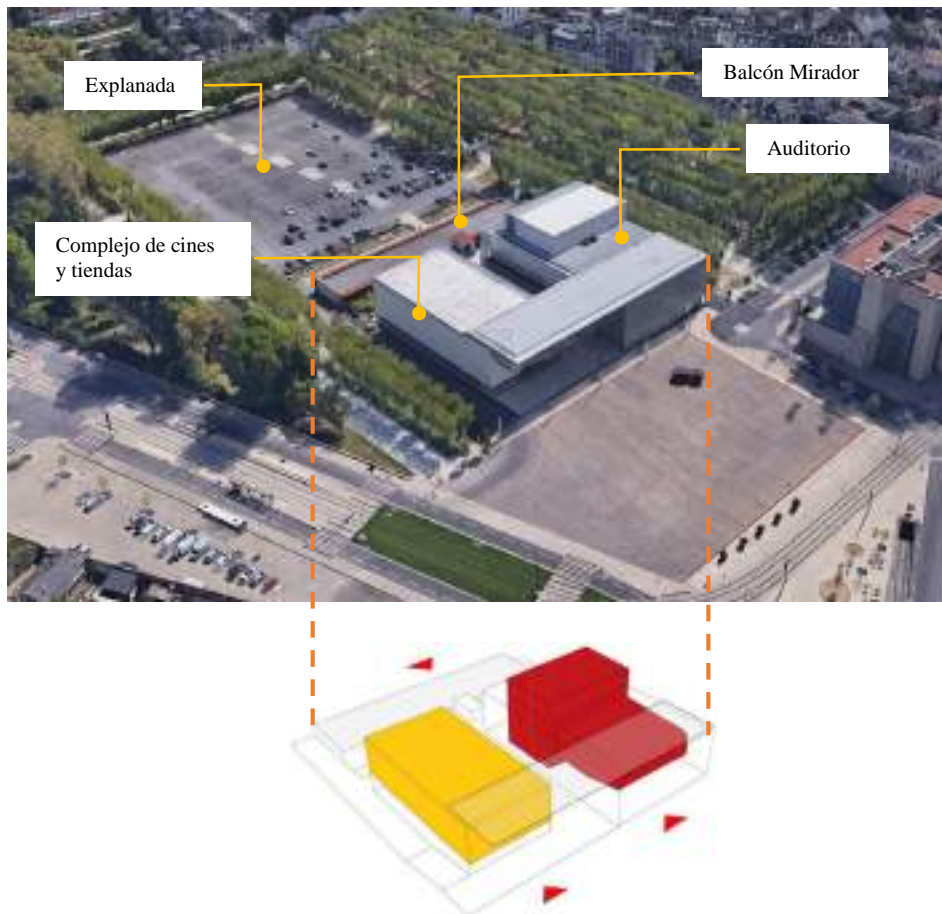

Nota. Obtenido y modificado de Google Earth y Archidaily.mx.

El equipamiento se divide en 6 niveles de los cuales los niveles de sótano -3 y-4 son estacionamientos. En el nivel de Sótano -2 se encuentran los cines y salas de exposición, además debajo del Teatro se ubican salas de ensayo, depósitos, vestidores un patio de acceso secundario junto a una zona de estar (Ver Figura 25).

Figura 25

Planta de Sótano -2 – Teatro y Centro Cultural Les Quinconces

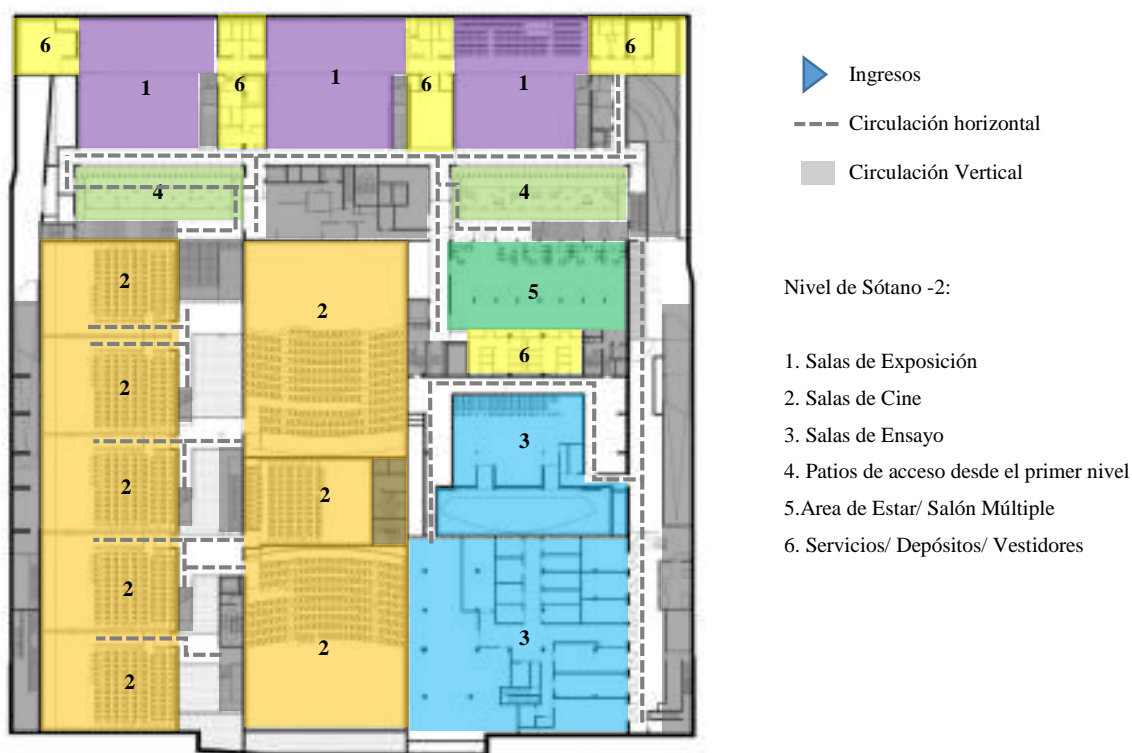

Nota. Obtenido y modificado de Archidaily.mx

El nivel de Semisótano -1 cuenta con varios ingresos secundarios en los lados laterales, también encontramos el hall y áreas de tienda de la zona de cine, 2 salas de cine, el auditorio y los puentes que servirán de ingreso hacia las salas de exposición (Ver Figura 26).

Figura 26

Planta de Semisótano - Teatro y Centro Cultural Les Quinconces

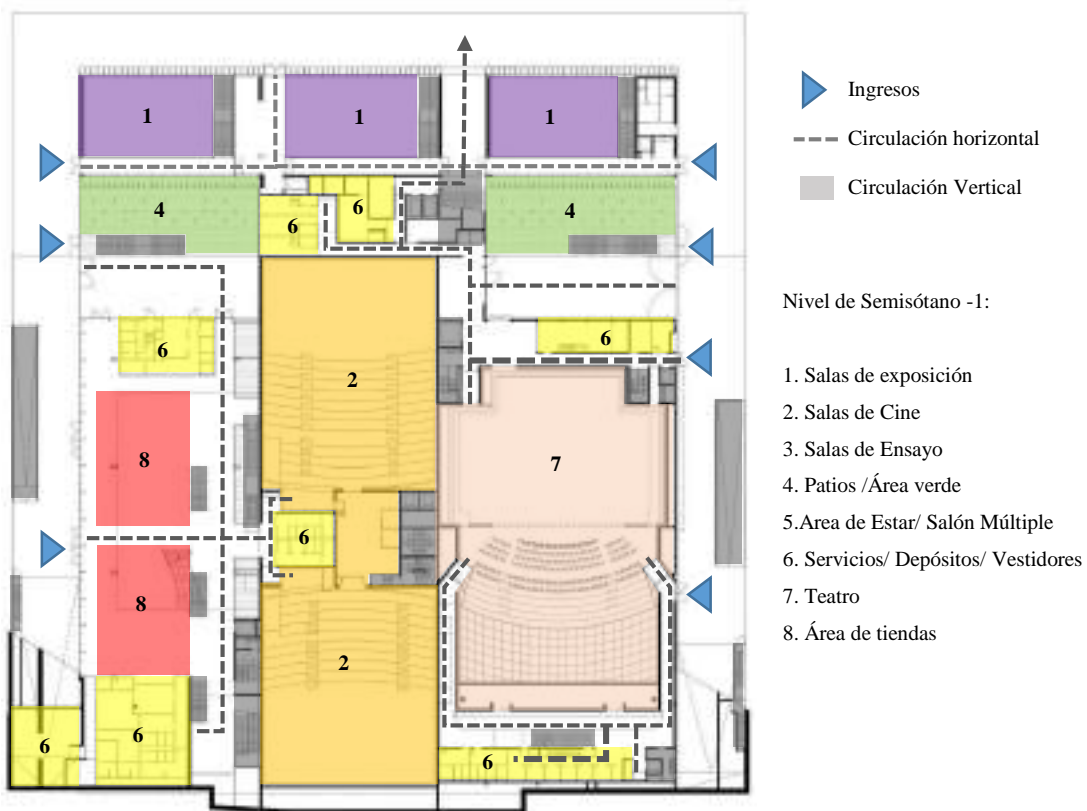

Nota. Obtenido y modificado de Archidaily.mx

En el primer nivel podemos encontrar el pasaje peatonal central en sentido vertical, el cual conecta la plaza principal con el balcón mirador y a través de unas gradas hacia la explanada posterior. Además, debido a esta división se generan 2 bloques, creando un equipamiento permeable. En cuanto a la zonificación, el primer bloque cuenta con restaurantes y tiendas que sirven a los espacios de cine ubicado en los niveles superiores, en el bloque derecho encontramos el auditorio, el cual es acompañado por espacios como el hall, una boletería y servicios (Ver Figura 27).

Figura 27

Primer nivel – Teatro y Centro Cultural Les Quinconces

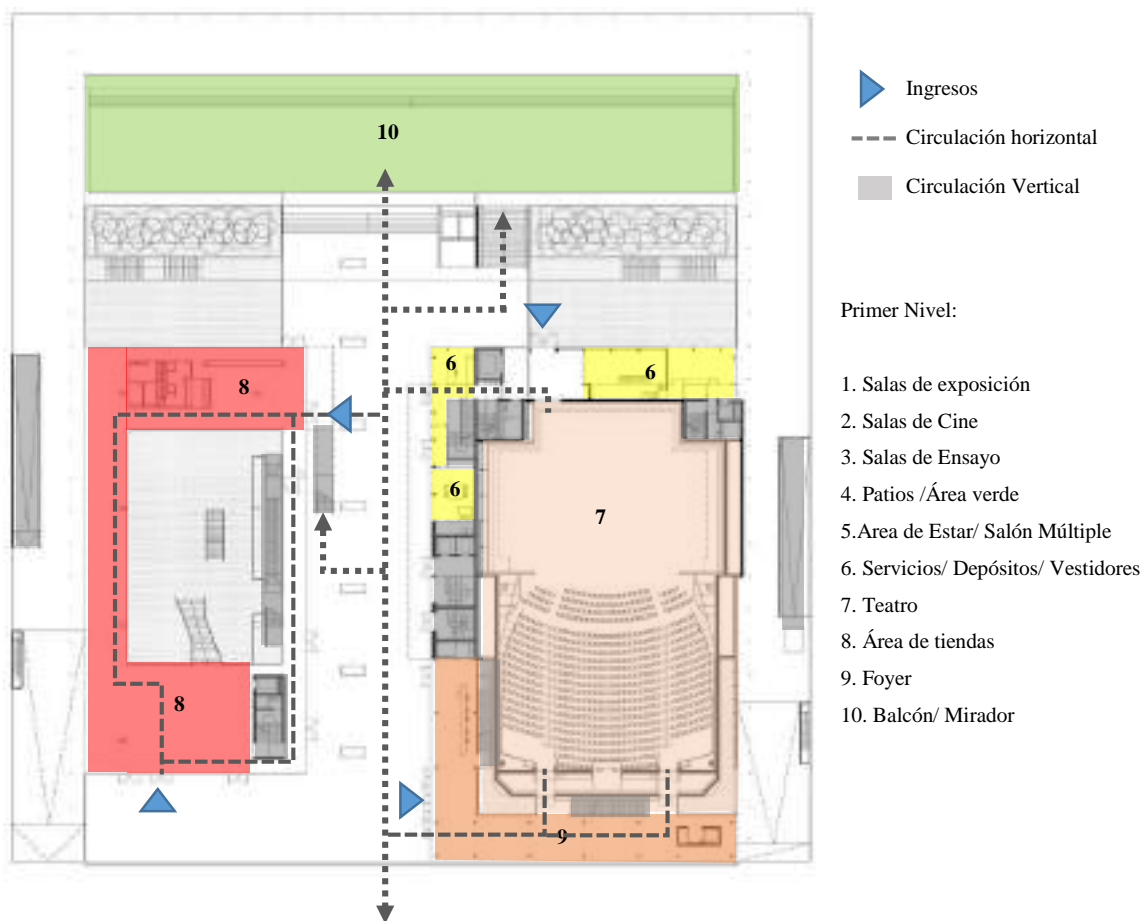

Nota. Obtenido y modificado de Archidaily.mx

El segundo nivel consta de 3 salas de cine conectadas con el primer nivel a través de 2 gradas independientes, una hacia el exterior y otra con el interior. En el segundo bloque se ubica el Teatro, relacionado con una cafetería, un área de comida, estarles y oficinas (Ver Figura 28).

Figura 28

Segundo nivel – Teatro y Centro Cultural Les Quinconces

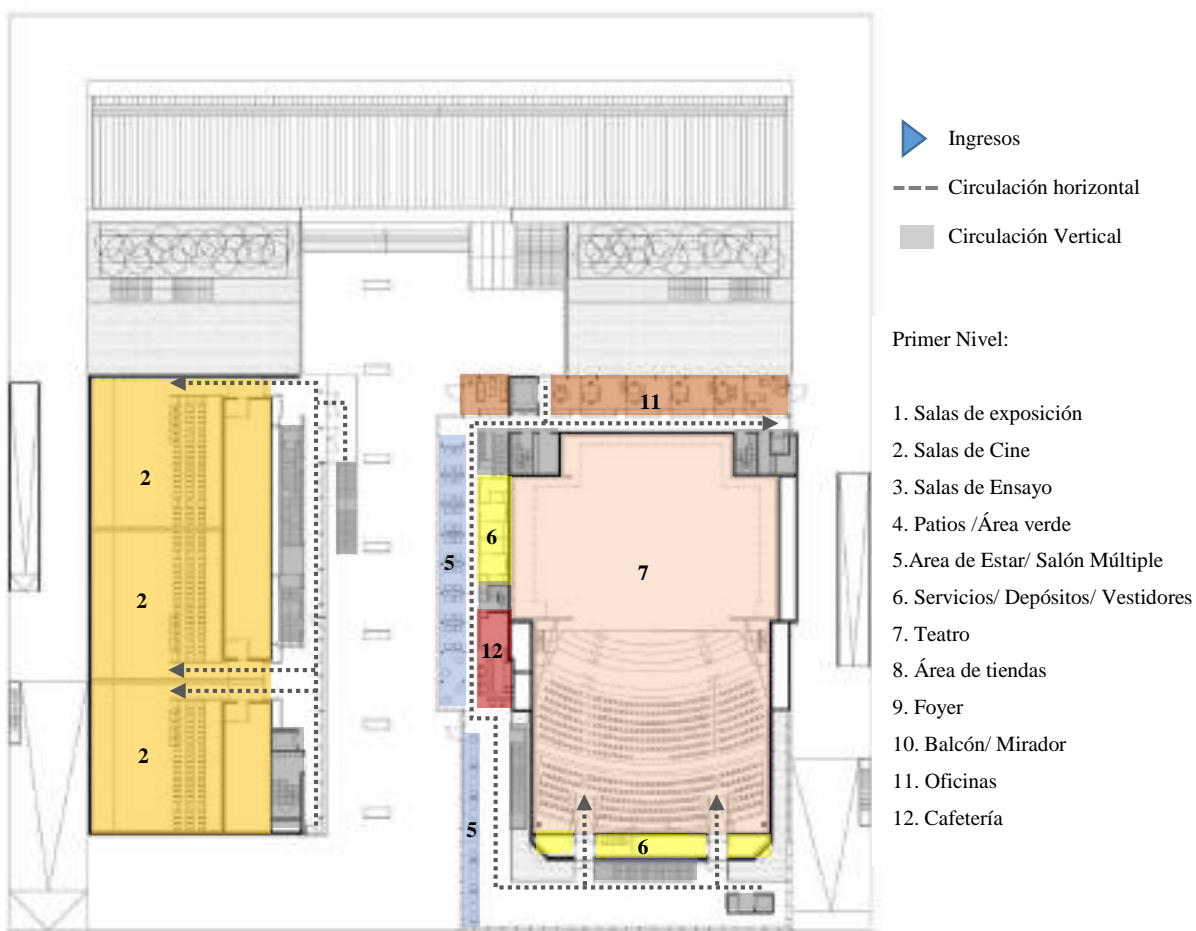

Nota. Obtenido y modificado de Archidaily.mx

2.4.2.7. Conclusiones

- Es importante empezar con una idea que permita cumplir con las premisas planteadas. La pureza de los volúmenes acompañada de una disposición sencilla, ordena el proyecto permitiendo la apropiación correcta de las actividades en el lugar.
- La forma del equipamiento nace de volúmenes originados de una retícula, lo que permite manejar volúmenes ordenados y en armonía, los cuales se levantan del suelo para crear ingresos o extender uno de sus lados para marcar espacios, la elección del vidrio como acabado permite darle una imagen moderna al equipamiento en contraste con su entorno.
- El equipamiento se ordena a través de una circulación central principal, que permite la integración de los espacios abiertos importantes como son la plaza pública y la explanada multifuncional, ordenando las demás actividades en este recorrido.
- Es importante destacar la inclusión de los espacios sociales, como áreas de estancia y mobiliario en el eje central, así como en el balcón mirador, entendiendo de esta manera que los espacios serán usados por la población y no por un pequeño número de usuarios, teniendo como premisa principal el disfrute del equipamiento y la ciudad.
- El equipamiento utiliza elementos arquitectónicos como celosías o aleros, cuya finalidad es proteger los espacios interiores de la incidencia solar.

2.4.3. *Centro Cultural Gabriela Mistral*

- Arquitecto: Cristian Fernández Arquitectos, Lateral arquitectura & diseño
- Ubicación: Santiago - Chile
- Uso: Cultura
- Año de Construcción: 2008
- Área: 44 000 m²

Figura 29

Vista exterior del Centro Cultural Gabriela Mistral



Nota. Obtenido de Archidaily.mx

2.4.3.1. Breve descripción

La historia de la antigua edificación nace en los años 70, el cual funciono como punto de encuentro social y artístico de la ciudad, pero que, eventualmente cambio de uso como sede de congresos y encuentros. Sin embargo, años después, el edificio fue parcialmente dañado a causa de un incendio que destruyó parte de la construcción. En consecuencia, en el año 2006, se propuso un concurso para la realización de un nuevo centro cultural para la ciudad de Santiago.

Es así que, en el año 2009 se proyecta el centro cultural bajo la premisa de recuperar la memoria de la antigua edificación, como punto cultural y de encuentro social para la ciudad.

2.4.3.2. Emplazamiento

Figura 30

Emplazamiento – Centro Cultural Gabriela Mistral



Nota. Obtenido y modificada de Google Earth

2.4.3.3. Relación con el entorno

El proyecto a nivel urbano, tiene el propósito de consolidar el barrio Lastarria como una nueva centralidad cultural y fortalecer la identidad del barrio. Además, su ubicación le permite ser parte de un recorrido cultural de museos y centros culturales, bibliotecas y universidades, logrando potenciar sus alrededores como un nuevo centro de desarrollo cultural para la ciudad.

Los arquitectos resuelven el proyecto fraccionando el equipamiento en 3 volúmenes pequeños con la finalidad de articular la nueva alameda corredor con el barrio Lastarria y el parque forestal, mediante la incorporación de conexiones peatonales como se puede ver en la figura 31.

Figura 31

Vista aérea del Centro Cultural Gabriela Mistral



Nota. Obtenido y modificada de Google Earth

2.4.3.4. Principios formales

➤ Concepto

El equipamiento busca la reinterpretación de la forma histórica del antiguo edificio, el cual se caracterizaba por una enorme cobertura que cubría el lote. La propuesta arquitectónica lo resuelve a través de dos conceptos: transparencia y fragmentación.

➤ Forma

El proyecto se conforma de 3 volúmenes irregulares separados, sin embargo, se unen a través de un volumen horizontal que funciona como cubierta, generando estancias techadas (Ver Figura 32)

Figura 32

Composición formal del Centro Cultural Gabriela Mistral



Nota. Obtenido y modificado de Archidaily.mx

2.4.3.5. Materialidad

El sistema estructural del proyecto es híbrido, se conforma de hormigón y acero, materiales que funcionan muy bien con las características del proyecto debido a su monumentalidad y escala.

El manejo de volados se logra de forma eficiente con las estructuras de acero. La fachada se cubre de acero corten a manera de celosía, junto con grandes columnas de hormigón que soportan el imponente edificio de triple altura.

Los materiales utilizados en exteriores e interiores son:

- Acero corten: Material utilizado como simbolismo a la anterior edificación existente, siendo utilizado en las fachadas como celosías.
- Madera: Utilizado por su calidez y propiedades acústicas.
- Muros cortina: Surgen como cajas de vidrio en el proyecto, permitiendo al observador saber que sucede en el edificio
- Hormigón

Figura 33

Vista interior y Exterior de la materialidad del Centro Cultural Gabriela Mistral



Nota. Obtenido de Archidaily.mx

2.4.3.6. Funcionalidad

En el nivel de sótano se ubican las salas de ensayo, vestidores, bodegas, administración, salas museo, salas de seminarios, un local comercial y el sótano del teatro (Ver Figura 34).

Figura 34

Planta de sótano – Centro Cultural Gabriela Mistral

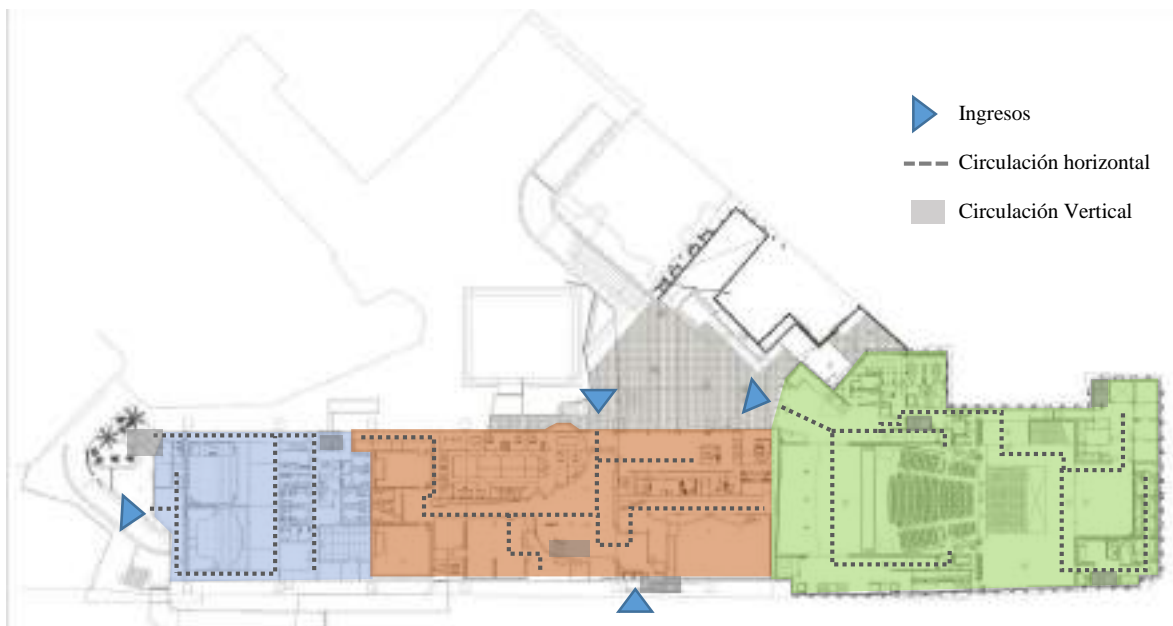

■ Centro de Documentación de las Artes Escénicas y la Música

- Salas de danza y música
- Vestidores
- Bodegas
- Sala de ensayo

■ Salas de Formación de las Artes Escénicas y la Música

- Administración
- Sala de seminarios 1
- Sala de seminario 2
- Museo de arte popular americano
- Museo de fotografía
- Local comercial 04

■ Sala de Audiencia

- Teatro (2000 personas)



Nota. Obtenido y modificado de Archidaily.mx

En el primer nivel se ubican los espacios como la sala sur, compuesta por una sala de música para conciertos con escenarios que permiten la instalación de un coro; sala norte, compuesta de una sala teatro para interpretaciones de danza o teatro con camarines grupales e individuales; boleterías, locales comerciales y teatro (Ver Figura 35).

Figura 35

Primer nivel – Centro Cultural Gabriela Mistral

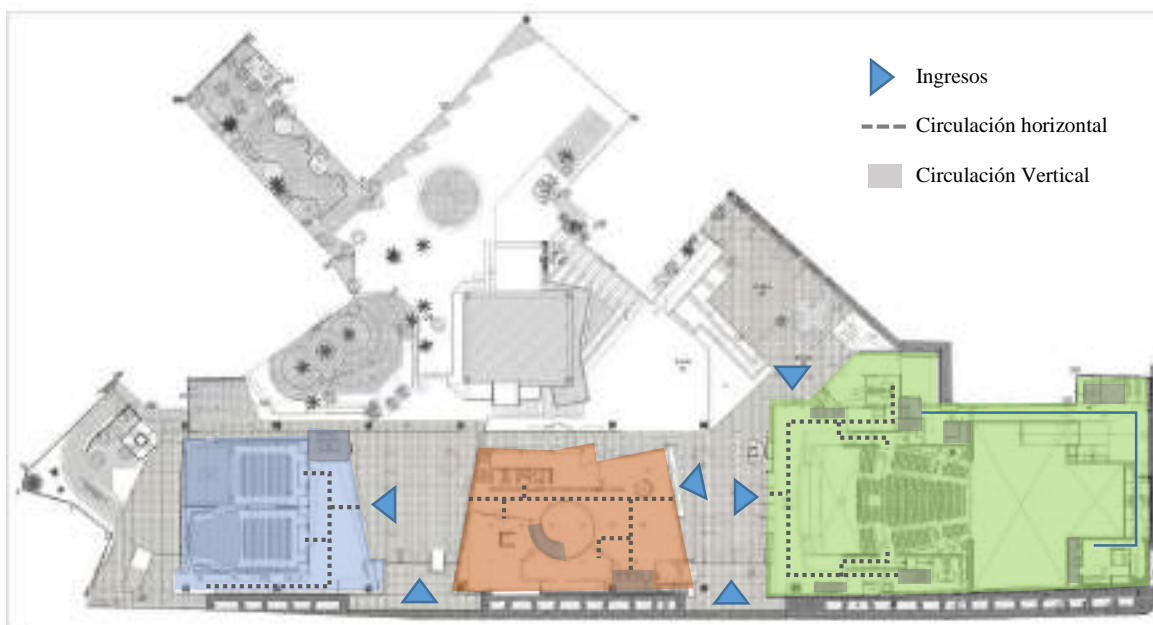

Centro de Documentación de las Artes Escénicas y la Música

- Sala Norte
- Sala Sur
- Foyer
- Baños

Salas de Formación de las Artes Escénicas y la Música

- Hall de ingreso
- Boleterías
- Local comercial 1
- Local comercial 2
- Local comercial 3

Sala de Audiencia

- Teatro (2000 personas)



Nota. Obtenido y modificado de Archidaily.mx

El segundo nivel del proyecto está compuesto del segundo nivel las áreas de control de las salas norte y sur, salas de ensayo, estudios de grabación y el palco del teatro (Ver Figura 36).

Figura 36

Segundo nivel – Centro Cultural Gabriela Mistral

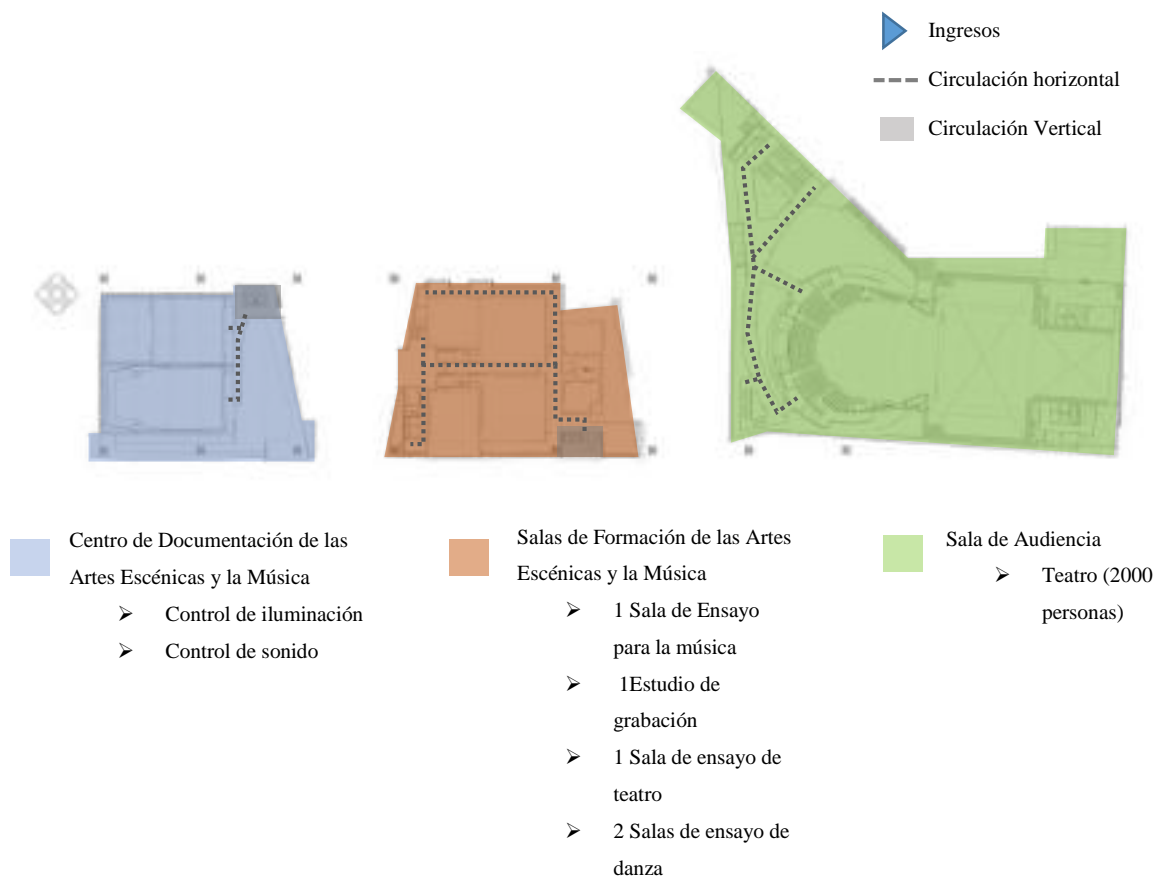

Nota. Obtenido y modificado de Archidaily.mx

El tercer nivel del proyecto está compuesto por la biblioteca y sus sub zonas, el área de palco del teatro y las áreas de oficina, camerinos y bodega de las salas de formación (Ver Figura 37)

Figura 37

Tercer nivel – Centro Cultural Gabriela Mistral

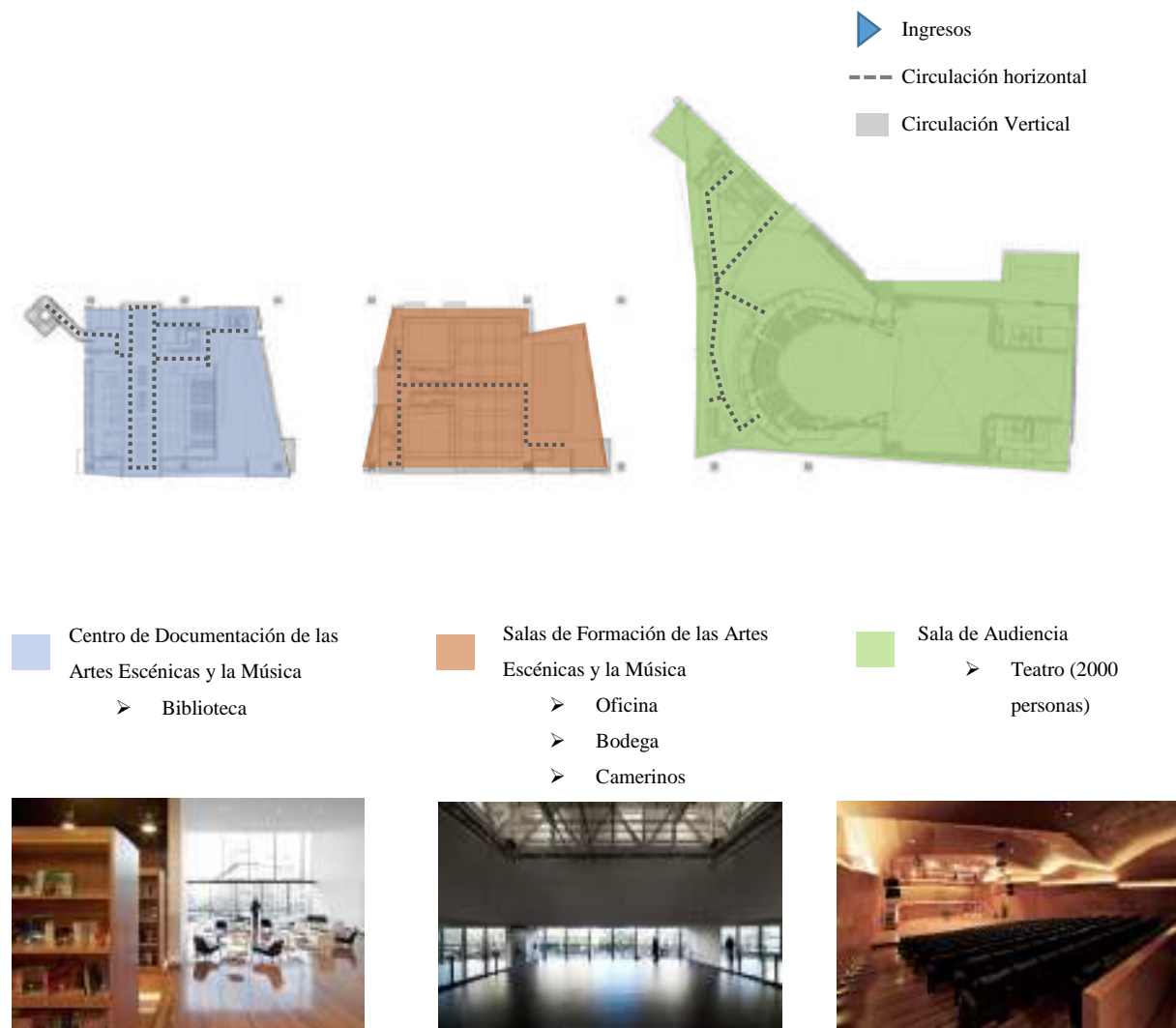

Nota. Obtenido y modificado de Archidaily.mx

2.4.3.7. Conclusiones

- El proceso inicial del proyecto parte de la idea de recuperar la memoria al lugar de intervención, mediante un edificio arquitectónico que retoma las características de la antigua edificación.
- Se establece una relación con el contexto urbano mediante espacios públicos, aperturas arquitectónicas y sendas peatonales con la finalidad de integrar los espacios públicos aledaños al equipamiento.
- Es importante destacar que el programa del proyecto tiene la premisa de alcanzar la mayor cantidad de usuarios, por lo cual, el equipamiento nunca estará vacío y siempre funcionará como un punto focal para la población.
- El proyecto busca integrarse a una red de equipamientos culturales consolidando un eje cultural educativo para la ciudad.
- La monumentalidad del proyecto, crea un equipamiento hito en el barrio de Lastarria, sin embargo, el uso de la materialidad logra minimizar esta característica a través de la utilización de paneles de acero corten y triples alturas.

2.4.4. *Biblioteca y Mediateca Dalarna*

- Arquitecto: ADEPT
- Ubicación: Höskolan Dalarna, Campus Falun, Suiza.
- Uso: Cultura
- Año de Construcción: 2014
- Área: 3000 m2.

Figura 38

Vista exterior – Biblioteca y Mediateca Dalarna



Nota. Obtenido de Arqa.com

2.4.4.1. Breve descripción

La biblioteca se proyecta en un área de 3000 m², siendo parte del campus de la universidad de Dalarna en Falun. El enfoque de los arquitectos se basó en generar una relación entre el edificio y la ciudad, resuelto en un espacio dinámico de actividades para los estudiantes y visitantes. Los espacios circundantes son estacionamientos y una plaza urbana, repartiendo los flujos peatonales de los visitantes, logrando optimizar los espacios públicos alrededor del edificio.

2.4.4.2. Emplazamiento

Figura 39

Emplazamiento –Biblioteca y Mediateca Dalarna



Nota. Obtenido y modificado de Google Earth.

2.4.4.3. Principios formales

La biblioteca parte del concepto de “espiral del conocimiento” y es resuelto siguiendo el terreno natural del lugar mediante una rampa ascendente en forma de espiral rodeando un atrio central el cual es el elemento más importante del edificio (Ver Figura 40).

Figura 40

Composición formal de la Biblioteca y Mediateca de Dalarna

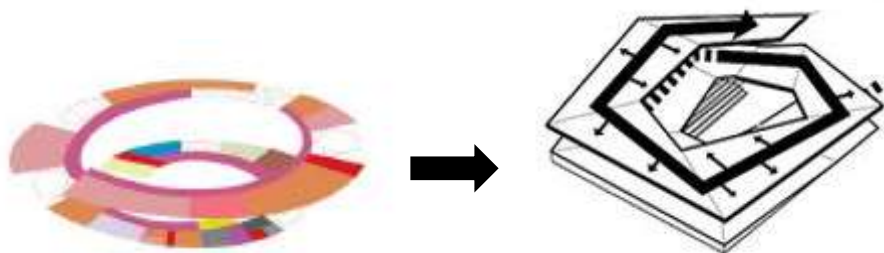

Nota. Obtenido y modificado de Archidaily.pe

2.4.4.4. Funcionalidad

EL funcionamiento interior se dispone de un recorrido acompañado por diversos espacios, permitiendo a los visitantes la posibilidad de situarse en el atrio central o retirarse a las zonas más privadas y tranquilas ubicadas a lo largo de la fachada. La disposición permite generar un balcón de vidrio con el fin de tener un dominio visual del hall central y generar espacios de lectura individual como colectivos (Ver Figura 41).

Figura 41

Funcionalidad de la Biblioteca y Mediateca de Dalarna

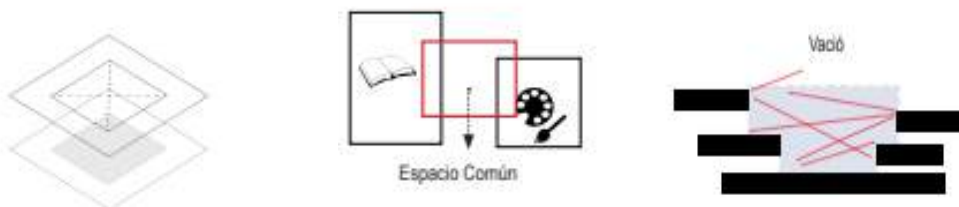

Nota. Obtenido de Moussavi, F. (2005). The function of style. Barcelona.

En el primer nivel cuenta con un ingreso principal y un ingreso de servicio. Está compuesto de un vestíbulo de ingreso, un gran hall a triple altura, guardería, áreas de mesas, Servicios, vestidores y áreas de depósito (Ver Figura 42).

Figura 42

Primer nivel – Biblioteca y Mediateca Dalarna

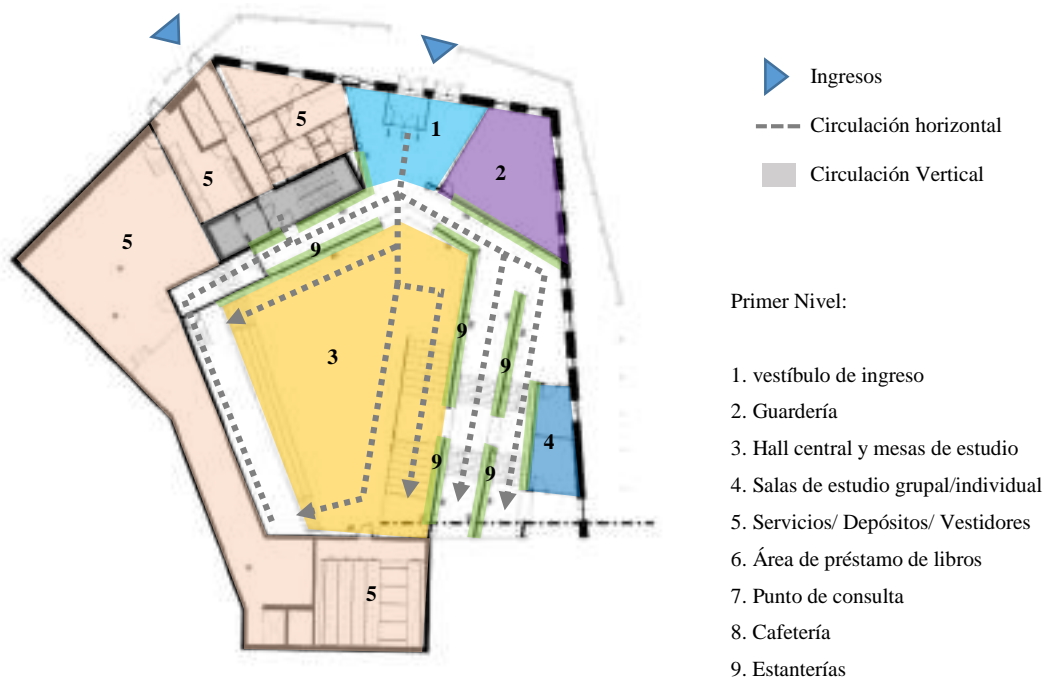

Nota. Obtenido y modificado de Archidaily.pe

En el segundo nivel encontramos 2 ingreso desde el exterior, un área de vestíbulo, lugares de lectura individual y colectiva, salas de trabajo con computadora y salas de estudio grupal e individual (Ver Figura 43).

Figura 43

Segundo nivel – Biblioteca y Mediateca Dalarna

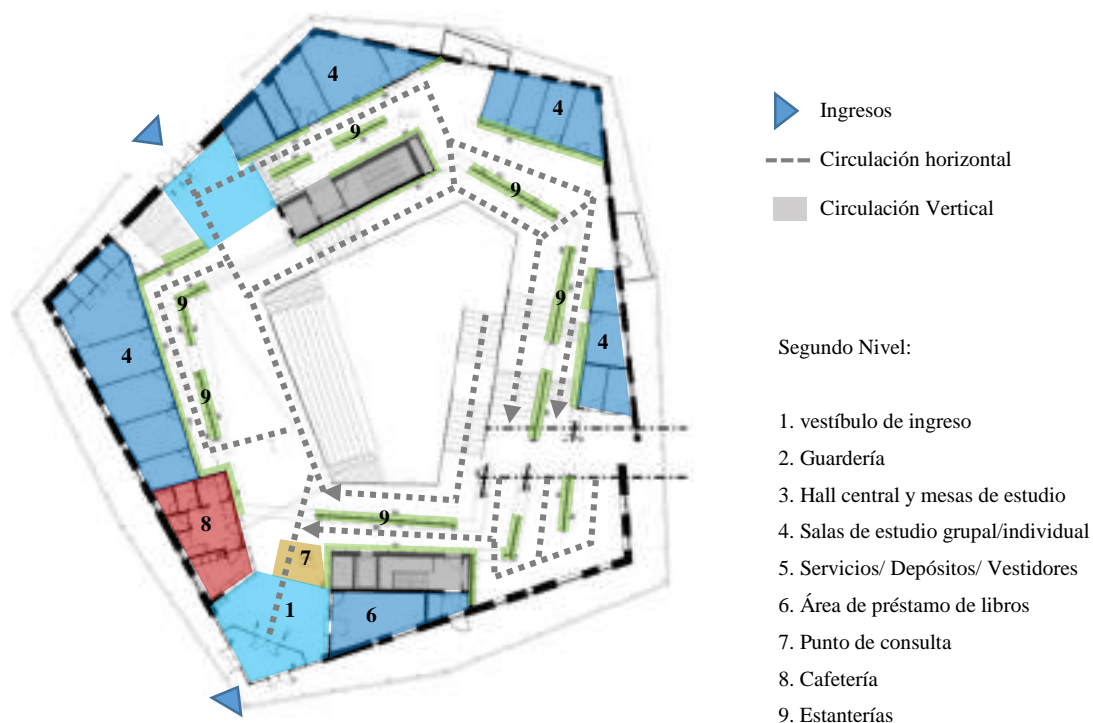

Nota. Obtenido y modificado de Archidaily.pe

El tercer nivel se encuentra compuesto por área de mesas de estudio colectiva e individuales orientadas hacia el vacío central, salas de estudio grupal e individual y salas de estudio con computadoras (Ver Figura 44).

Figura 44

Tercer nivel – Biblioteca y Mediateca Dalarna

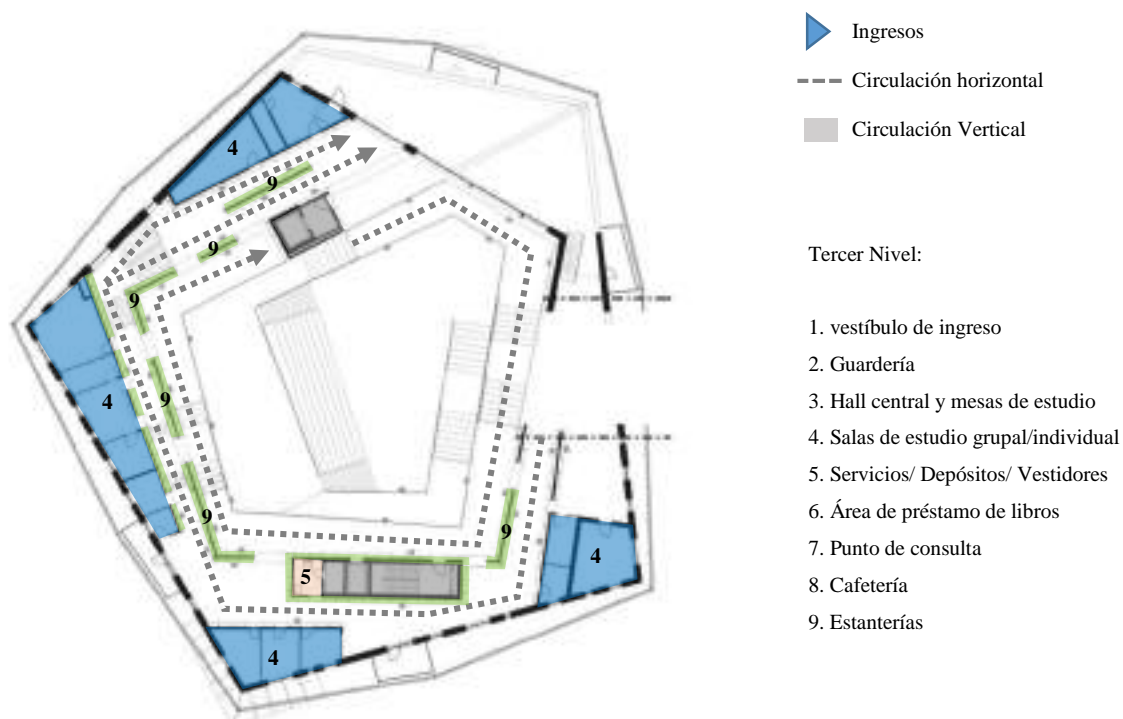

Nota. Obtenido y modificado de Archidaily.pe







2.4.4.5. Conclusiones

- Un punto resaltante en este proyecto es la integración de la biblioteca en el campus mediante la incorporación y distribución de áreas verdes fragmentadas creando un recorrido peatonal controlado y bien distribuido hacia espacios específicos.
- El proyecto busca crear un dominio de adentro hacia afuera; desde lo público, el hall central; semipúblico, el área de estantería, mesas de lectura individual y colectiva; y privada; las salas de estudio.
- La distribución de la circulación rodeando el vacío central es muy clara, pues se tiene un control visual de todo el edificio y al mismo tiempo este recorrido no es solo para caminar, sino que es acompañada de las áreas de estantería que te invitan a entrar a una segunda circulación interna o recurrir a la búsqueda de información en el mismo recorrido.
- La ubicación de las salas de estudio en los bordes de la fachada permite que estos espacios cuenten con una buena iluminación y ventilación natural.
- El vacío central no solo es un espacio común, sino se brinda la posibilidad de socializar mediante un anfiteatro de lectura acompañado por mesas de lectura y estanterías de consulta.
- La zonificación interna procura separar el área infantil y los servicios de las áreas de lectura situándolas en el primer nivel y alejándolas mediante una circulación secundaria.

2.4.5. Cuadro síntesis

Tabla 4





Cuadro Síntesis de referentes - 1

REFERENTE	CONCEPTOS	ESQUEMA
Centro de Creación Contemporánea de Córdoba	Contexto	<p>Reinterpretación de las características de los modelos islámicos como: las celosías, pavimentos, bóvedas facetadas y la estereotomía de su arquitectura.</p> 
	Forma	<p>Sistema de patrones geométricos hexagonales, originando 3 tipos diferentes de salas de 150 m², 90 m² y 60 m².</p> 
	Función	<p>Sucesión de módulos hexagonales resueltos como salas de exhibición y patios.</p> 
Teatro y Centro Cultural – Les Quinconces	Contexto	<p>La propuesta genera una calle central con el fin de conectar 2 espacios públicos y al mismo tiempo generar estares e ingresos que acompañen el recorrido</p> 
	Forma	<p>La propuesta nace a partir de una retícula ortogonal que permite la modulación de espacios, en cuanto a dimensiones y formas, logrando así una configuración espacial ordenada y limpia.</p> 
	Función	<p>El proyecto se divide en 2 zonas. En el lado izquierdo se ubican las tiendas y cines, mientras que en el bloque derecho se encuentra el auditorio y sus espacios complementarios.</p> 

Nota. Elaboración propia.

Tabla 5

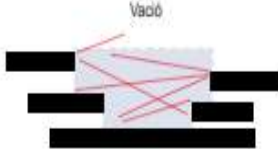
Cuadro síntesis de referentes - 2

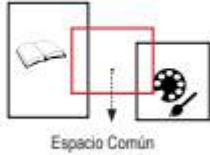
REFERENTE	CONCEPTOS	ESQUEMAS
	Contexto Los arquitectos resuelven el proyecto fraccionando el equipamiento en 3 volúmenes pequeños con la finalidad de articular la nueva alameda corredor con el barrio Lastarria y el parque forestal, mediante la incorporación de conexiones peatonales.	
Centro Cultural Gabriela Mistral	Forma El proyecto se conforma de 3 volúmenes irregulares separados, sin embargo, se unen a través de un volumen horizontal que funciona como cubierta, generando estancias techadas.	
	Función El proyecto se divide en 3 zonas separadas: centro de documentación, salas de formación y teatro	
	Espacial La disposición permite generar en balcón de vidrio con el fin de tener un dominio visual del hall central a triple altura y generar espacios de lectura individual y colectivos en el recorrido.	
Biblioteca y Mediateca Dalarna	Forma Parte del concepto de "espiral del conocimiento"	
	Función Se dispone de un recorrido acompañado por diversos espacios, permitiendo a los visitantes la posibilidad de situarse en el atrio central o retirarse a las zonas más privadas y tranquilas ubicadas a lo largo de la fachada	

Nota. Elaboración propia.

Capítulo III
MARCO REAL

3.1. Antecedentes

3.1.1. La ciudad

3.1.1.1. Ubicación regional. Límites provinciales y distritales

El departamento de Arequipa, como se puede ver en la figura 45, se encuentra ubicado en el sur del país, cuenta con una superficie de 63 345.39 km², representando el 4.9 % del territorio nacional. Está conformada por 8 provincias: Arequipa, Camaná, Caravelí, Caylloma, Condesuyos, Islay y La Unión (SINEACE, 2020).

Límites departamentales:

- Norte: Apurímac, Ayacucho y Cuzco.
- Este y Sureste: Moquegua y Puno.
- Oeste y Noroeste: Océano Pacífico e Ica.

Figura 45

Ubicación geográfica y delimitación a diferentes escalas territoriales - Regional



Nota. Elaboración Propia.

La provincia de Arequipa tal y como se observa en la figura 46, tiene una extensión de 10 430.12 km², se encuentra ubicada dentro del departamento de Arequipa. Cuenta con 29 distritos, uno de ellos el Cercado de Arequipa en el cual se ubica el centro histórico (Martel, R., Campuzano, A., 2020).

Limites distritales:

- Por el Norte y Noroeste con Alto Selva alegre y Miraflores.
- Por el Este con Mariano Melgar y Paucarpata.
- Por el Oeste con Yanahuara y Sachaca.
- Por el Sur y Sureste con Hunter y José Luis Bustamante y Rivero.

Figura 46

Ubicación geográfica y delimitación a diferentes escalas territoriales - Distrital



Nota. Elaboración Propia.

3.1.1.2. Perfil histórico de la ciudad

3.1.1.2.1. Periodo Prehispánico.

La ocupación de Arequipa se dio aproximadamente 6000 a.C., fue el espacio de ocupación de grupos nómadas dedicados a actividades primarias de supervivencia como a la recolección y la caza. Con el paso del tiempo se inició una etapa de sedentarización, donde surgen las primeras colonias (Neira, M., et al, 1990).

Entre los 500 d.C. hasta los 1000 d.C. en los valles del Río Chili y sus sub cuencas, empiezan a formarse nuevos centros, creados por los Tiwanaku, así también como los Kasapatac en Hunter, Pillo en Socabaya, Wari en Uchumayo (Aspilicueta, 2013).

Durante 1000 d.C. hasta 1350 d.C., los Tiwanaku y Wari sufrieron un colapso tanto político como religioso, surgiendo nuevos grupos étnicos como “Churajon”, basada en una fuerte economía agrícola y una gran adaptación al desierto, fue así como a través del tiempo lograron una gran expansión construyendo grandes andenerías y canales de irrigación, abarcando su poderío por todo el borde del Río Chili (Aspilicueta, 2013).

Existieron varios grupos que se establecieron en la ciudad de Arequipa, uno de estos fueron los Yarabaya, los cual, se asentaron en lo que es actualmente el “Barrio Tradicional de San Lázaro”; otros fueron los Chimbos que se ubicaron al margen izquierdo del Río Chili; y los Collaguas que se desarrollaron en el desierto en base a una economía agraria (PLAMCHA, 2017).

Arequipa por su ubicación estratégica, amplios terrenos agrícolas, las cuales ya estaban perfectamente construidas previo a la llegada de los incas, se convirtió en un punto de interés importante, motivo por el cual se asentaron en sectores como Yumina, Socabaya, Caylloma, Yanahuara, Umacollo, Paucarpata construyendo una serie de ciudades, tambos y terrazas agrícolas (PLAMCHA, 2017).

A finales del siglo XV esta región fue incorporada al imperio incaico por el inca Cápac Yupanqui para ser parte del Kuntisuyo debido a la gran importancia económica del lugar, por tal motivo, los incas empezaron a establecerse con la finalidad de conectar la sierra alta y la costa (PLAMCHA, 2017).

3.1.1.2.2. Periodo Colonial (Siglo XVI, XVII y XVIII).

Previamente a la fundación de “Villa Hermosa”, los españoles recorrieron y conocieron el valle de Arequipa desde el año 1537, con el fin de enviar informes a Francisco Pizarro para repartir las tierras entre los conquistadores (Martel, R., Campuzano, A., 2020).

Años más tarde, por mandato de Francisco Pizarro, el teniente gobernador Gabriel Garcí Manuel de Carbajal funda “Villa Hermosa” el 15 de agosto de 1540. Como se muestra en la figura 47, la ciudad fue formada al margen izquierdo del Rio Chili adoptándose una traza cuadrículada ortogonal, compuesta por 49 manzanas en total, con una longitud de 875 metros de norte a sur y 850 metros de longitud de este a oeste (Gutiérrez, 1992).

Figura 47

Traza del damero fundacional 1540

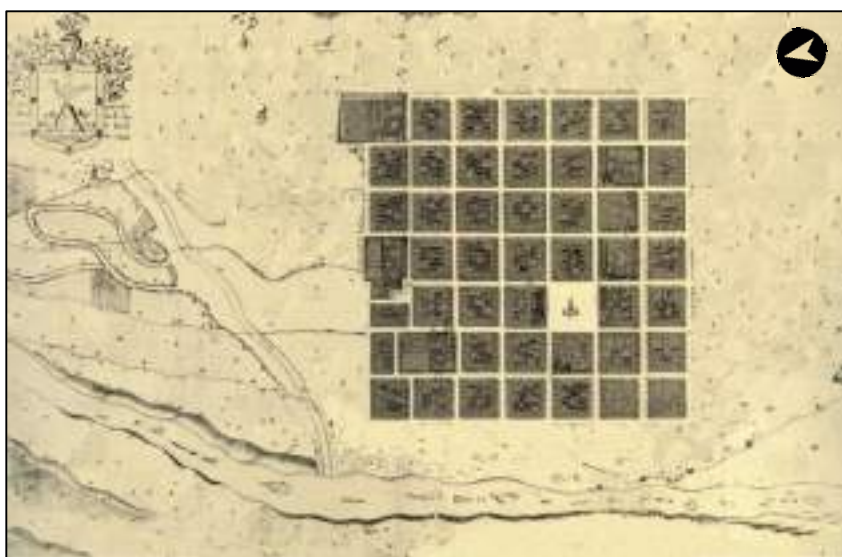

Nota. Tomada y Modificada de www.arequipatradicional2.blogspot.com.

La delimitación de la traza fundacional se dio de la siguiente manera:

- Por el Norte con los Jirones Ayacucho y Puente Grau.
- Por el Este con los Jirones San camilo y Consuelo.
- Por el Oeste con los Jirones Cruz Verde y Villalba.
- Por el Sur con los Jirones San Camilo y Consuelo.

En el siglo XVII debido a los cataclismos de 1600, 1604 y 1687, la ciudad sufre incontables daños debido a la precariedad de las primeras edificaciones, lo que conllevó a modificar las tecnologías para la construcción de los nuevos edificios. Por tal motivo, la ciudad tuvo que reconstruirse en varias ocasiones, empezando a hacer uso de toda la trama original suscitando el crecimiento hacia la periferia y la ocupación de zonas que aún eran usadas como huertos y chacras, es así que, la traza fundacional de la ciudad se consolida y ocupa completamente (Gutiérrez, 1992).

En este periodo empiezan a surgir los principales hitos de la ciudad como la construcción del Puente Bolognesi, a inicios de siglo; la construcción del convento de la iglesia la Recoleta, a mediados de siglo; la ocupación del margen del río Chili; y la creación del Tambo Ruelas, antes llamado tambo de las Velázquez, como lugar de intercambio y comercio (Vargas, 2020).

Con la expansión de la ciudad las nuevas edificaciones se ven influenciadas por la arquitectura barroca como se puede observar en la figura 48. Además, se consolidan tipologías que hoy en día son típicas en la ciudad, como las viviendas en torno a un patio. En paralelo, se empezó a usar las bóvedas de sillar en las edificaciones civiles, evitando los ornamentos, parapetos y pináculos que eran muy usados en esa época, de este modo se empezó a formar un nuevo paisaje urbano colonial en la ciudad (Martel, Campuzano, 2020).

Figura 48

Claustro del Colegio de la Compañía hoy convertido en Centro Comercial y Cultural

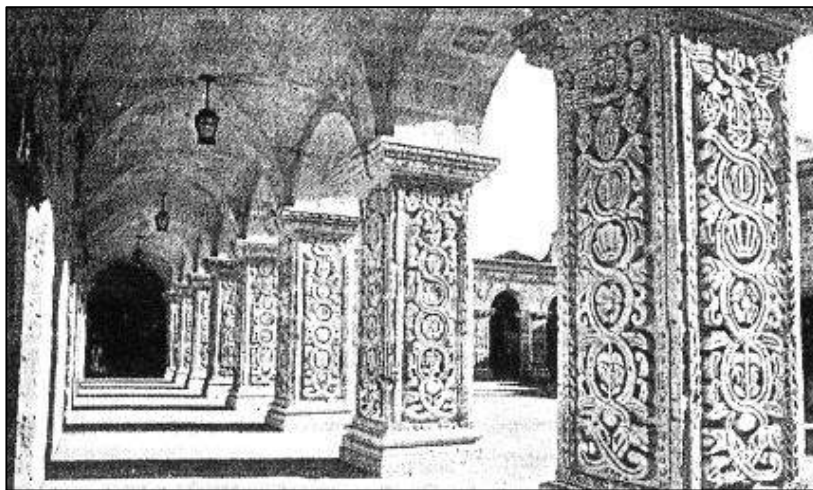

Nota. Tomada de Evolución Urbana de Arequipa, Ramón Gutiérrez, 1992.

En la primera etapa del siglo XVIII, se produce el crecimiento hacia la periferia; en dirección hacia el norte, el Barrio de San Lázaro; hacia el este Santa Marta, consolidando nuevos sectores barriales entorno a la plazoleta (Ver Figura 49).

Figura 49

Traza del damero fundacional 1787



Nota. Tomada y Modificada de www.arequipatradicional2.blogspot.com.

Luego del terremoto de 1784, gran parte de la arquitectura de la ciudad fue destruida, motivo por el cual tuvo que ser nuevamente reconstruida, aun así, edificaciones de gran valor como la Casa de la Moneda y la Casa Tristán se conservaron intactas.

3.1.1.2.3. Periodo Republicano (Siglo XIX).

Este periodo inicia producto de la independencia. Época en la que Arequipa fue designada como departamento por el decreto del 26 de mayo de 1822. En esta época Arequipa empieza a emerger en el sur como nuevo eje hegemónico en el país debido a aportación comercial y política, vinculadas con inmigrantes europeos principalmente ingleses (Gutiérrez, 1992).

Gutiérrez (1992) explica que entre 1830 y 1850 surge el urbanismo moderno en la ciudad, influenciados por estilos europeos, además, también se desarrollaron obras como la reconstrucción del puente Bolognesi y la construcción de la Alameda Pardo.

A mediados de siglo se crea la apertura a tingo, la formación de Miraflores y a la vez se empezaron a formar las casas quintas en los suburbios de la ciudad (Ver Figura 50).

Figura 50

Plano de Arequipa y sus alrededores de Eugenio Drouilly levantado en 1881



Nota. Tomada de Evolución Urbana de Arequipa, Ramón Gutiérrez, 1992.

Gutiérrez (1992) define el periodo de 1868 hasta 1940 como la etapa de la ‘nueva ciudad’ debido a tres sucesos importantes; la reconstrucción de la ciudad debido al terremoto de 1868, la construcción del Ferrocarril (1871) como un medio de articulación entre la costa y la sierra; y la guerra con Chile.

3.1.1.2.4. Periodo Moderno (Siglo XX).

En 1940, Manuel Prado Ugarteche, presidente en ese entonces, designa delegaciones para la elaboración de planes reguladores en varias ciudades del país, por ende, ese mismo año se crea el Plan Regulador de Arequipa donde se generan planes de expansión con el afán de modernizar la ciudad. Se emplean nuevos conceptos urbanísticos utilizados en Europa, es así que surgen nuevos barrios como IV Centenario y Selva alegre, inspirado en la ciudad radial (Ver Figura 51).

Figura 51

Plan Regulador de Arequipa – Alberto Rivero 1940



Nota. Tomada de www.wordpress.com.

La arquitectura en el siglo XIX empieza a tomar otro rumbo, ya no siguen los cánones neoclásicos, sino eclécticos e historicistas. Los estilos que empiezan a ganar popularidad son el Neogótico, Art Decó, Art Nouveau, Estilo Buque y también el estilo Neocolonial (Ríos, G. 2010).

La figura 52 muestra como en la segunda mitad del siglo XX, la ciudad empieza a sufrir un incremento poblacional causada por la migración de zonas alto andinas, desbordando la capacidad de la ciudad y generando el crecimiento hacia la periferia. En este periodo, la ciudad de Arequipa comienza a sufrir la degradación del centro histórico, apareciendo zonas tugurizadas en las quintas, tambos y barrio obrero (Martel, Campuzano, 2020).

Figura 52

Crecimiento urbano de la ciudad de Arequipa 1944-1997

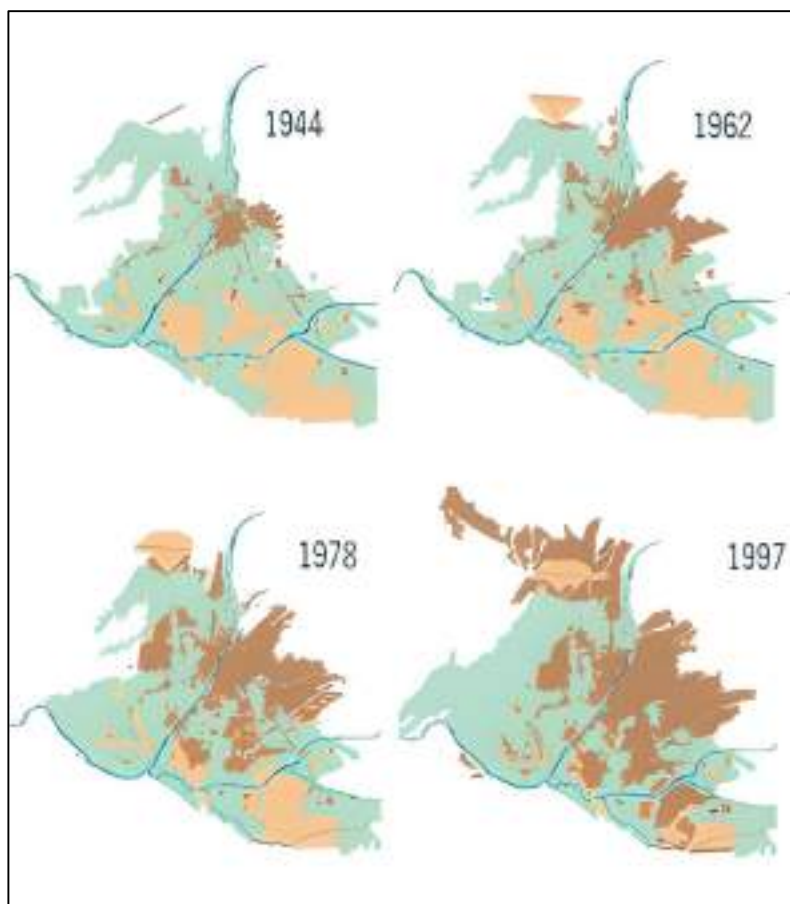

Nota. Tomada del Plan Maestro del Centro Histórico de Arequipa (PLAMCHA), 2017.

3.1.1.3. Población

3.1.1.3.1. Número de habitantes en la provincia de Arequipa

El departamento de Arequipa cuenta con una población de 1 382 730 habitantes, equivalente al 4.7% de la población del país, ubicándose en el área urbana 1 268 941 habitantes equivalente al 91.8% y en el área rural 113 789 habitantes equivalente al 8.2%. Además, entre los años 2007 y 2017, la población aumento en 271 964 personas, lo que indica una tasa de crecimiento anual de 2,4% (INEI, 2017).

La provincia de Arequipa es la que cuenta con el mayor número de habitantes con 1 080 635 personas, lo que equivale al 78,1% del total, seguido por Caylloma con 86 771 habitantes equivalente al 6,3% (Ver Figura 53).

Figura 53

Población en la provincia de Arequipa y colindantes

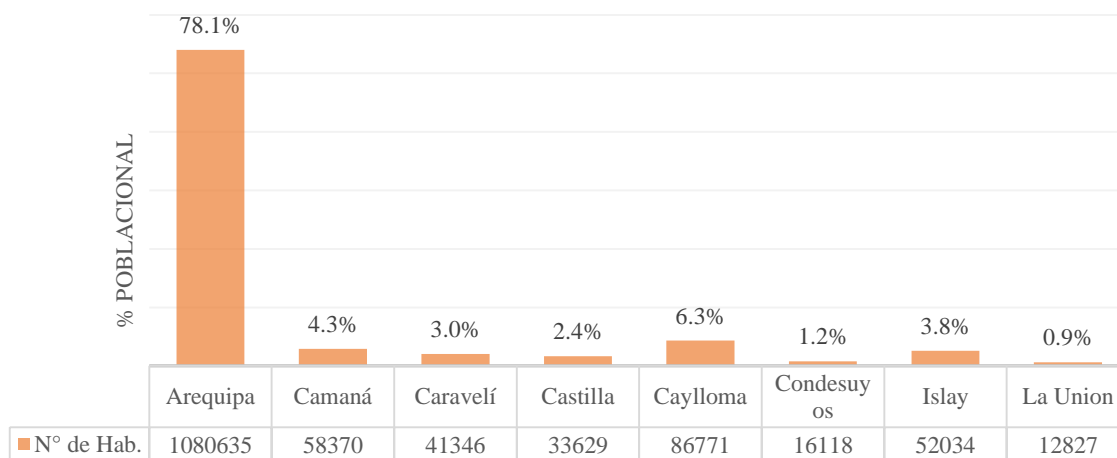

Nota. Adaptada del Instituto Nacional de Estadísticas e Informática (INEI), 2017.

En cuanto a la comparación de los censos del año 2007 y el 2017, nos muestran que la provincia de Arequipa obtuvo el mayor crecimiento poblacional urbano en el departamento con 227 985 personas. Por otro lado, en las áreas rurales sucedió todo lo contrario, las cuales presentaron un decrecimiento del 40.4% equivalente a 17 112 personas al año 2017.

3.1.1.3.2. Número de habitantes en el distrito de Arequipa

La provincia de Arequipa se divide en 29 distritos, de los cuales, el distrito de Arequipa es el 9° más habitado de la ciudad, con una población de 55 437 habitantes (Ver Figura 54).

Figura 54

Población del distrito de Arequipa y distritos colindantes

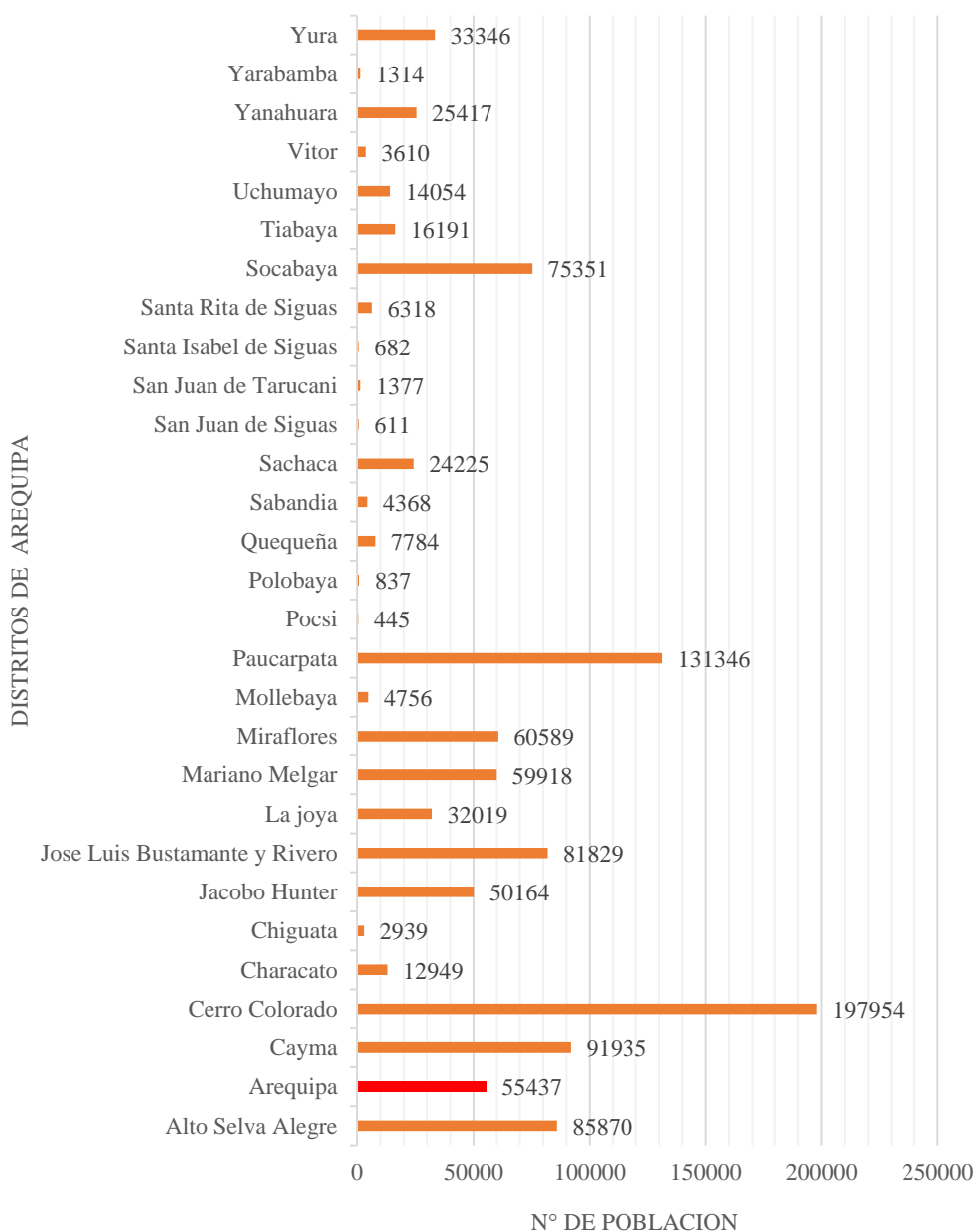

Nota. Adaptada del Instituto Nacional de Estadísticas e Informática (INEI), 2017.

3.1.1.3.3. Tasa de Crecimiento en el distrito de Arequipa

Arequipa, a diferencia de los demás distritos de la ciudad, desde hace años viene sufriendo la pérdida de su población debido principalmente a factores económicos y sociales vinculados con el centro histórico. Como se puede observar en la figura 55, la población del distrito de Arequipa tuvo un decrecimiento de 21 772 habitantes desde el año 1993 hasta el año 2017.

Figura 55

Evolución poblacional en el distrito de Arequipa

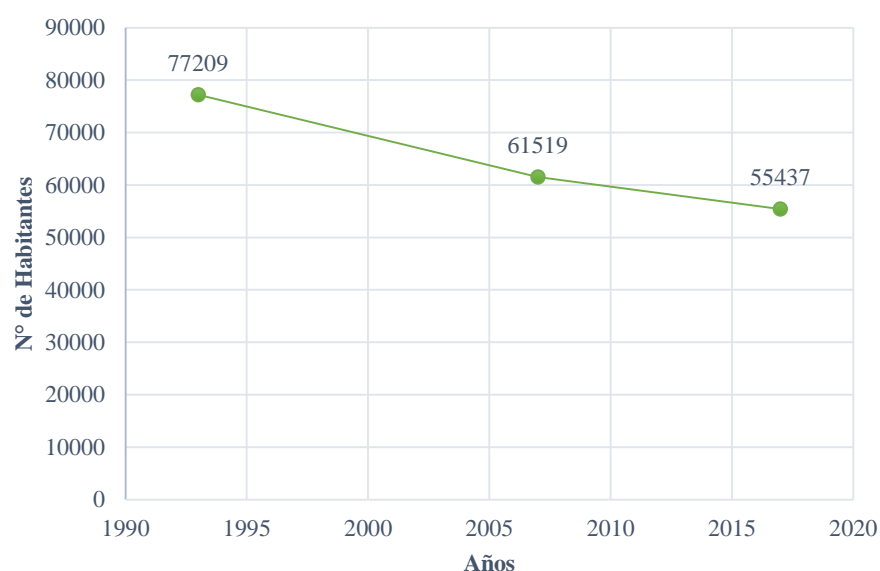

Nota. Adaptada del Instituto Nacional de Estadística e Informática (INEI), 2017.

3.1.1.3.4. Edad y sexo en la provincia de Arequipa

El número de hombres y mujeres en la provincia de Arequipa está dividido de la siguiente manera: el 51.7% equivalente a 559,191 mujeres y el 48.3% equivalente a 521 434 hombres (Ver Figura 56).

Figura 56

Porcentaje de hombres y mujeres en la provincia de Arequipa

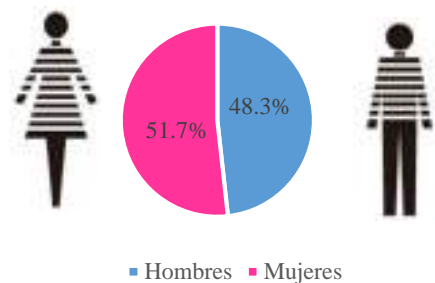

Nota. Adaptada del Instituto Nacional de Estadísticas e Informática (INEI), 2017.

La Figura 57 describe la cantidad de población según edades cada 04 años, llegando a la conclusión que las edades con mayor presencia en la provincia van entre los 20 - 24 años con un 9.28%, seguida por las edades entre 25 - 29 años con un 8.72%, ambos representando el 18 % de la población total de la provincia.

Figura 57

Pirámide poblacional según edad y sexo en la provincia de Arequipa

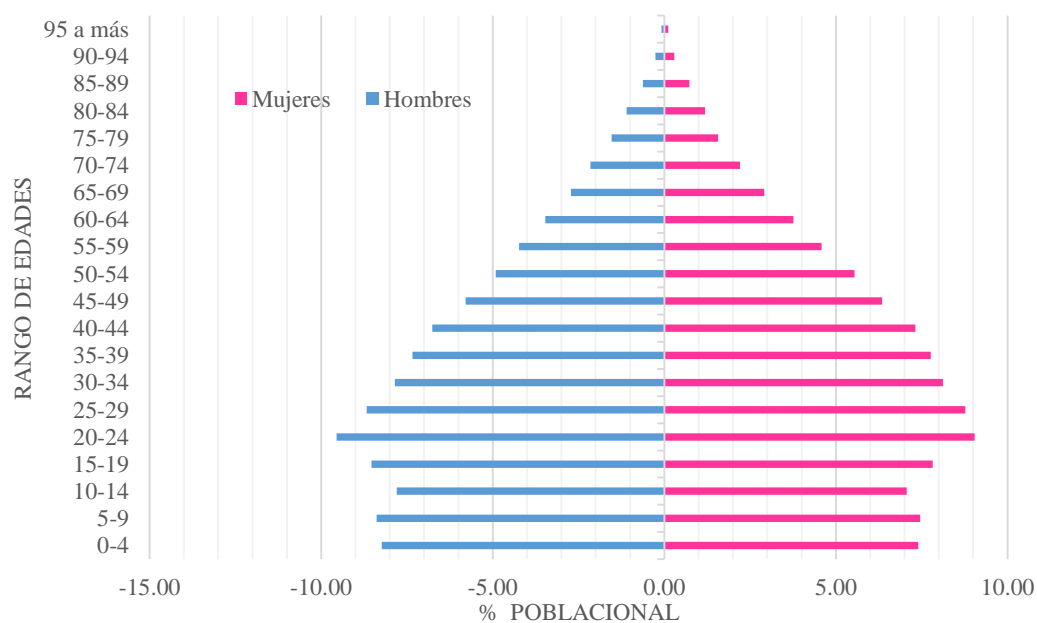

Nota. Adaptada del Instituto Nacional de Estadísticas e Informática (INEI), 2017.

3.1.1.3.5. Perfil socioeconómico

Según MINCETUR (2020), la región Arequipa contribuye con el 4.8% del PBI del país. En el caso de la región Arequipa, según los indicadores económicos, el PBI de la ciudad de Arequipa es equivalente al 74,2% de la región.

Arequipa a lo largo de los años se mantuvo constante en la tasa de reducción de pobreza, sin embargo, en el año 2020 se generó un retroceso en el índice de pobreza de 11 años, debido a las restricciones impuestas por la crisis sanitaria ocasionada por el COVID-19 (CCIA, 2021).

Según la CCIA (2021), en el año 2020 debido a la crisis sanitaria por el COVID-19, la tasa de pobreza se incrementó en 2.2% en relación al 2019, lo que equivale a 732 mil personas más en pobreza extrema (Ver Figura 58).

Figura 58

Porcentaje de Nivel socioeconómico en la región Arequipa

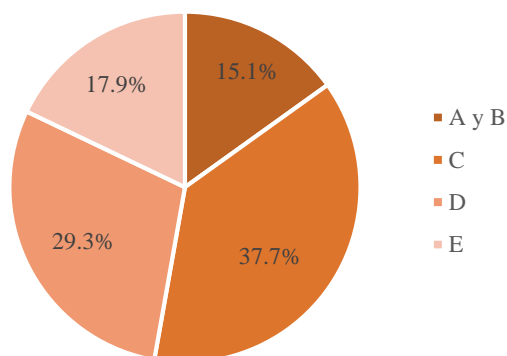

Nota. Adaptada de Cámara de Comercio e Industria de Arequipa (CCIA), 2021.

Según el MTPE (2019) en Arequipa existían 1 050 543 personas en edad de trabajar (PET), de los cuales 733 799 son población económicamente activa (PEA) y 316 744 son población económicamente inactiva (PEI). En caso de la PEA el 96.6% es población económicamente activa ocupada, y el 3.4% es población económicamente activa desempleada (Ver Figura 59).

Figura 59

Población en edad de trabajar (PET) por condición de actividad

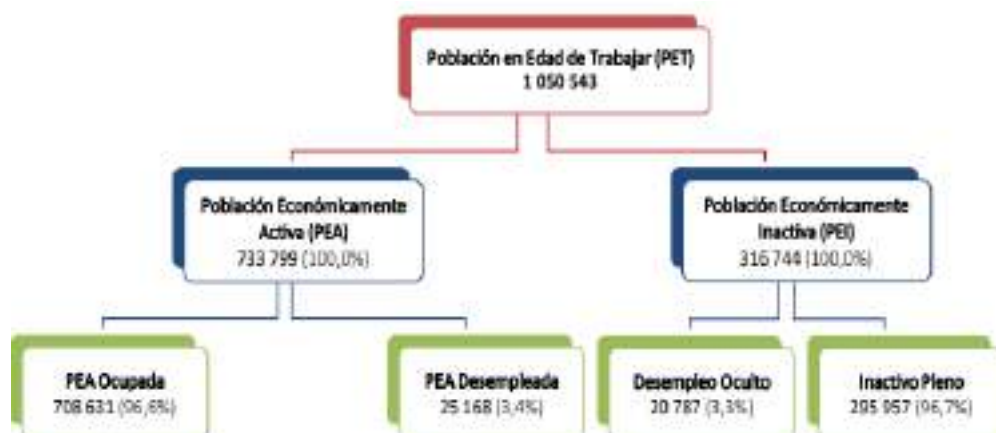

Nota. Tomada del Instituto Nacional de Estadísticas e Informática (INEI) –Encuesta Nacional de Hogares sobre Condiciones de Vida y Pobreza, 2019.

Como se puede ver en la figura 60 la tasa de desempleo en jóvenes de 15-29 años sufrió un aumento en el año 2019 del 1% con respecto al año anterior, mientras que el número de adultos desempleados disminuyó en 5 % (MTPE, 2019).

Figura 60

Tasa de desempleo en jóvenes y adultos, 2007 -2019



Nota. Tomada del Instituto Nacional de Estadísticas e Informática (INEI) –Encuesta Nacional de Hogares sobre Condiciones de Vida y Pobreza, 2019.

Según el INEI (2017) en el país el 16.8% de jóvenes de 15 a 24 años no estudian ni trabajan. Además, en Arequipa el porcentaje de “NiNis” es similar con el 15.8%, siendo Arequipa el treceavo departamento del país en tener un mayor porcentaje de “NiNis” (Ver Figura 61).

Figura 61

Departamentos con mayor porcentajes de “Ninis”

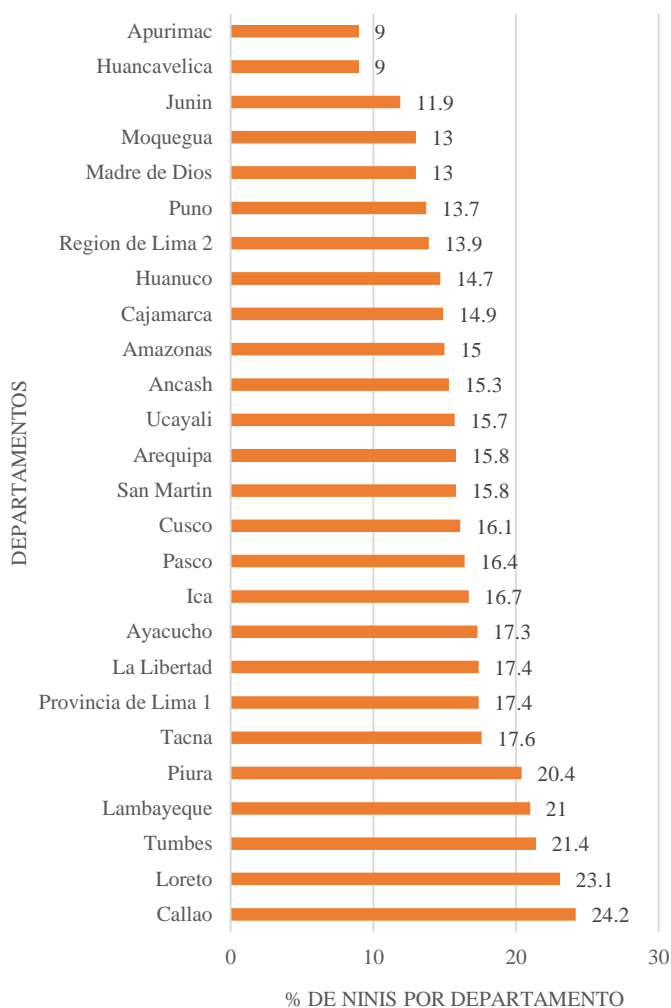

Nota. Adaptada del Instituto Nacional de Estadísticas e Informática (INEI) – Encuesta Nacional de Hogares (ENAHOG), 2017.

3.1.1.3.6. Nivel educativo

De acuerdo a GREA (2017), en la provincia de Arequipa se encontraban matriculados 280,462 alumnos, de los cuales el 19.39% son de nivel inicial, el 36.53% son de nivel primaria, el 29.38% son de nivel secundario, el 1.93% son de nivel básico alternativa, el 0.32% de educación básica especial, el 3.97% son de educación técnico productiva y el 8.47% son de educación superior no universitaria (Ver Tabla 6).

Tabla 6

Número de alumnos en la provincia de Arequipa

Niveles Educativos	Provincia de Arequipa
Inicial	54,387
Primaria	102,456
Secundaria	82,396
Básica Alternativa	6,846
Básica Especial	907
Técnico Productiva	11,139
Superior No Universitaria	23,761
Total	280,462

Nota. Adaptada de la Dirección Regional de Educación Arequipa – Padrón de Instituciones Educativas, 2017.

Según MINEDU (2017) el número de matriculados en carreras de formación artística en el nivel de educación superior no universitaria (SNU) era de 610 alumnos, lo que equivale al 2.6% del total de matriculados en este nivel, mientras que en el año 2016 era de 564, siendo el nivel que presenta mayor crecimiento con un aumento del 11.5% (Ver Figura 62).

Figura 62

Tendencia de matrículas y variaciones porcentuales

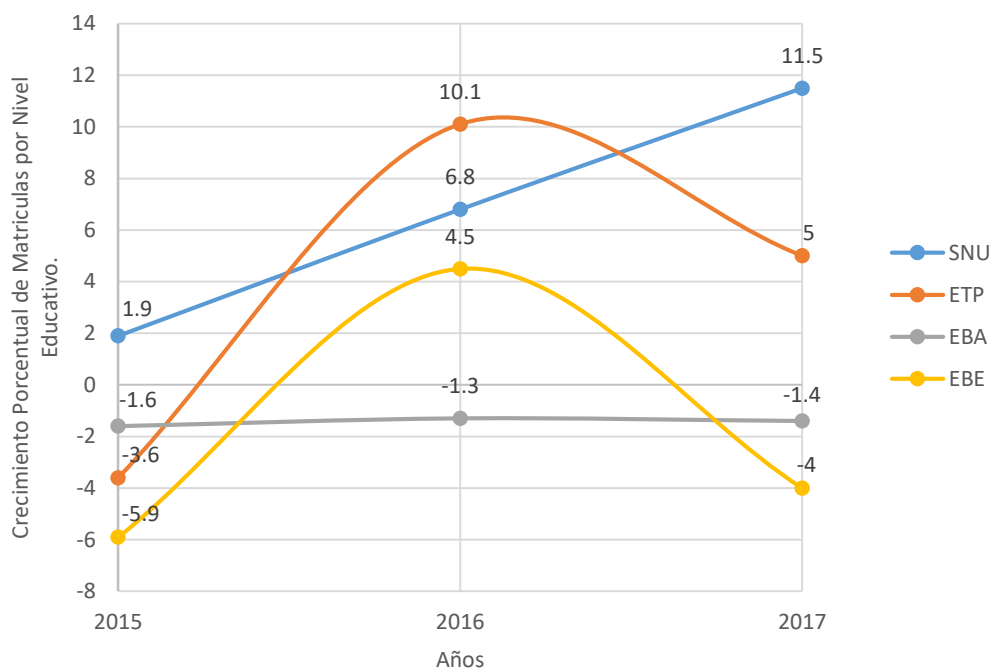

Nota. La figura muestra la comparación de la tendencia de matrículas de los niveles de Educación Básica Alternativa (EBA), Educación Básica Especial (EBE), Educación Técnica Productiva (ETP) y Superior no Universitaria (SNU). Adaptada de los Resultados del Censo Educativo 2017: Matricula, Docentes, Recursos y Local Educativo Resultado del Censo de DRE y UGEL, 2017.

3.1.1.3.7. Asistencia a actividades culturales

Según ENAPRES (2019), el porcentaje de población que asistió a algún servicio cultural se dio de la siguiente manera: el mayor porcentaje de visitantes fue de jóvenes de 14 a 29 años con el 31.3%, el 29.4% por adultos de 30 a 44 años, el 27.7% por adultos de 45 a 64 años y el 11.7% por personas de 65 años a más (Ver Figura 63).

Figura 63

Número de población que asistió a alguna actividad cultural en Arequipa

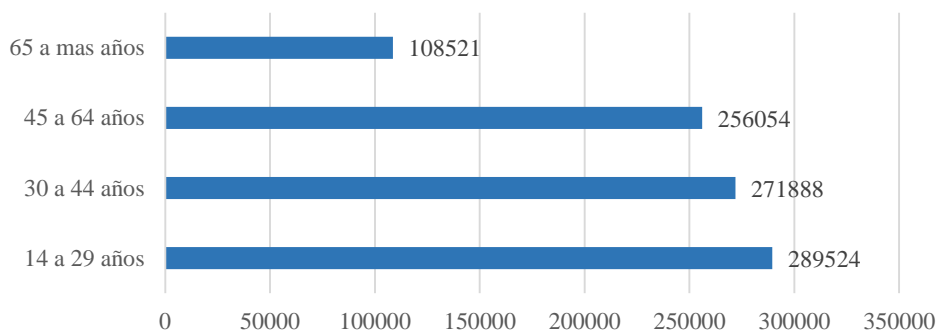

Nota. Adaptado de la Encuesta Nacional de Programas Presupuestales (ENAPRES), 2019.

Cabe destacar que según ENAPRES (2019)

Las actividades culturales más concurridas son las siguientes:

En primer lugar, los espectáculos musicales con un total de 369 386 personas, siendo los jóvenes de 14 a 29 años los de mayor porcentaje con un 42.3%, seguido por adultos de 30 a 40 años con el 33.1%, los siguen las edades de 45 a 64 años y 65 a más, con 19.8% y 4.9% respectivamente (Ver Figura 64).

Figura 64

Número de población que asistió a espectáculos musicales en Arequipa

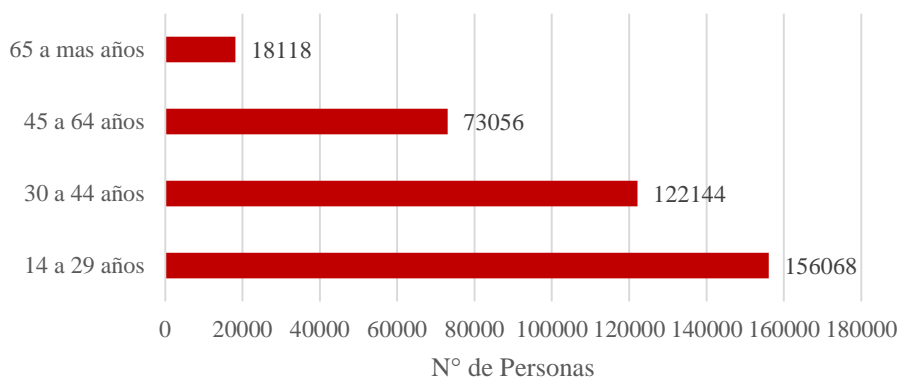

Nota. Adaptada de la Encuesta Nacional de Programas Presupuestales (ENAPRES), 2019.

En segundo lugar, los espectáculos de danza con un total de 311,407 personas. La figura 65 nos muestra que el mayor porcentaje de asistencia se da por jóvenes de 14 a 29 años con el 37.9%, los adultos de 30 a 44 años con el 28.1%, adultos de 45 a 64 años con el 22.4% y los adultos de 65 años a mas con el 11.7%.

Figura 65

Número de población que asistió a espectáculos de danza en Arequipa

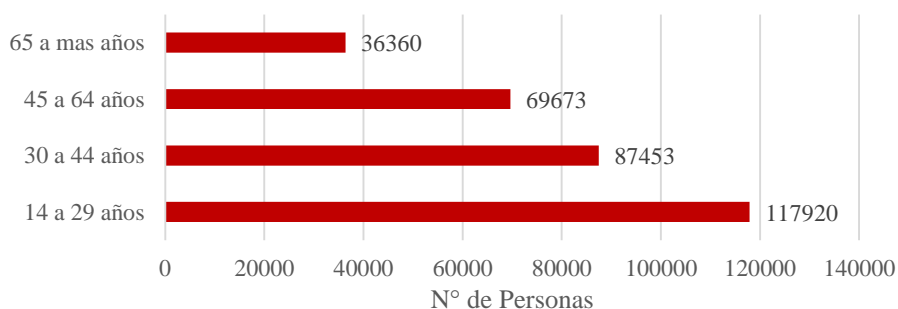

Nota. Adaptada de la Encuesta Nacional de Programas Presupuestales (ENAPRES), 2019.

En tercer lugar, las exposiciones de fotografía y pintura con un total de 230,295 personas. Como se puede observar en la figura 66, los jóvenes de 14 a 29 años son los que mayormente asisten a este tipo de actividad cultural con el 43.4%, seguido por adultos de 45 a 64 años con el 24.7%, adultos de 30 a 44 años con el 23.7% y los 65 años a mas con el 8.2%.

Figura 66

Numero de Población que asistió a exposiciones de fotografía y pintura en Arequipa

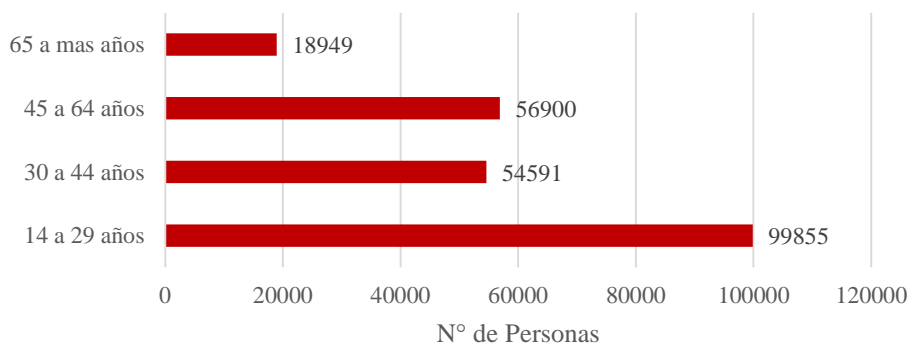

Nota. Adaptada de la Encuesta Nacional de Programas Presupuestales (ENAPRES), 2019.

En cuarto lugar, los espectáculos de teatro con una asistencia de 159,712 personas. Como se puede ver en la figura 67 el mayor porcentaje fue de jóvenes de 14 a 29 años con el 41.9% de asistentes, seguido por adultos de 30 a 44 años con el 30.8%, adultos de 45 a 64 años con el 21.3% y con un mínimo porcentaje de asistencias las personas de 65 años a más con solo el 6.1%.

Figura 67

Número de población que asistió a espectáculos de teatro en Arequipa

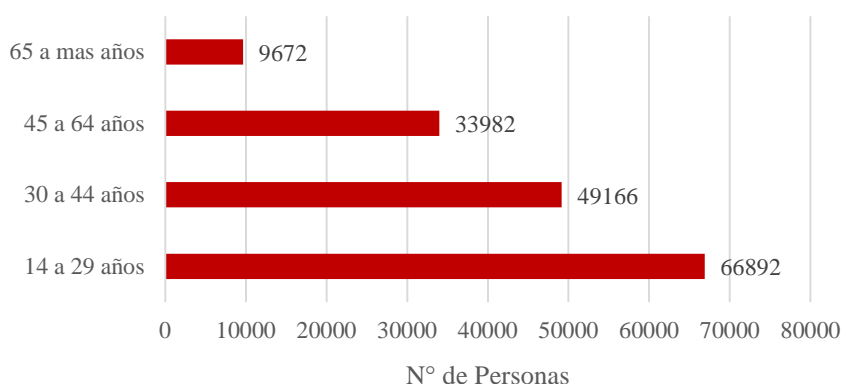

Nota. Adaptada de la Encuesta Nacional de Programas Presupuestales (ENAPRES), 2019.

Las ferias y exposiciones son importantes para dar a conocer productos y servicios, atraen un gran número de gente tanto local como visitante lo que convierte a estas actividades en una fuente de ingresos económicos, además de fomentar la cultura y dinámica social. En nuestra ciudad las ferias o eventos más visitados son la feria del libro, ferias artesanales y las festividades locales tradicionales (ENAPRES, 2019).

Para empezar, la actividad más concurrida son los festivales locales tradicionales donde asistieron en total 661,429 personas. Como se puede ver en la figura 68, los adultos de 30 a 44 años son los que mayor porcentaje de asistencia tienen con el 30.2%, le siguen los jóvenes de 14 a 29 años con 29.4%, adultos de 45 a 64 años con el 27.8% y los adultos de 65 a más con el 12.6%.

Figura 68

Número de población que asistió a festivales locales tradicionales en Arequipa

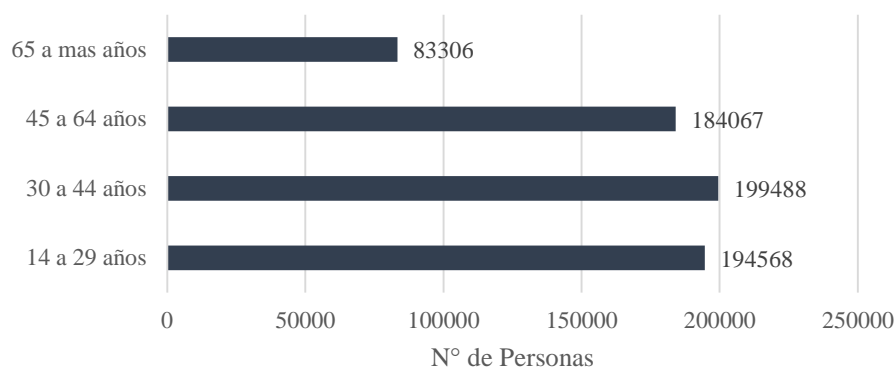

Nota. Adaptada de la Encuesta Nacional de Programas Presupuestales (ENAPRES), 2019.

La segunda actividad más visitada son las ferias artesanales con un total 333,182 personas donde el mayor número de asistentes fueron jóvenes de 14 a 29 años con el 32.5% seguida por adultos de 30 a 44 años con el 28.2% (Ver Figura 69).

Figura 69

Número de población que asistió a ferias artesanales en Arequipa

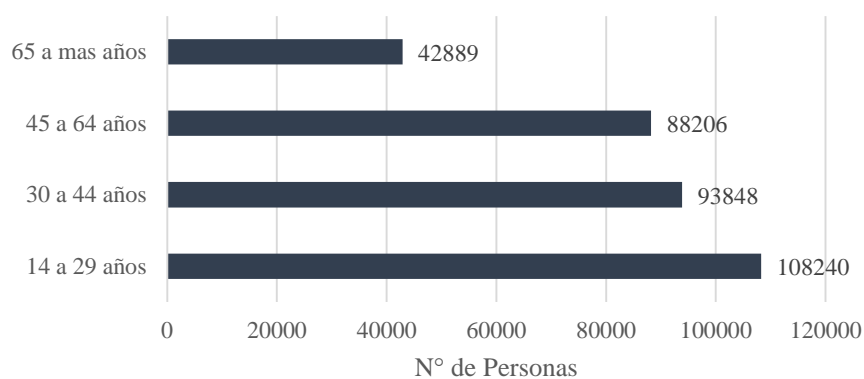

Nota. Adaptada de la Encuesta Nacional de Programas Presupuestales (ENAPRES), 2019.

La tercera actividad más visitada es la feria del libro con un total de 239,214 personas. La figura 70 nos muestra que el mayor porcentaje de asistentes es del 44.0%, los cuales son jóvenes entre 14 a 29 años, seguido por los adultos de 30 a 44 con el 25.9%.

Figura 70

Número de población que asistió a ferias del libro en Arequipa

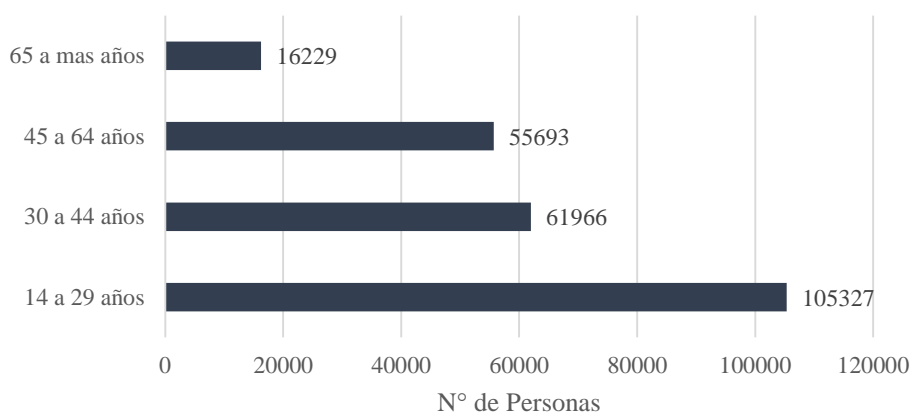

Nota. Adaptada de la Encuesta Nacional de Programas Presupuestales (ENAPRES), 2019.

3.1.2. Los actores sociales vinculados al proyecto

3.1.2.1. La institución promotora o beneficiaria del proyecto y su rol en la ciudad.

3.1.2.1.1. Ministerio de Cultura (MINCUL)

Este ministerio fue creado en el gobierno de Alan García Pérez el 21 de julio del 2010 por medio de la ley N° 29565. La función de este ministerio es establecer estrategias para la conservación y protección del patrimonio cultural de la nación, material e inmaterial; fomentar las expresiones artísticas y reconocer a las personas que aporten al desarrollo cultural del país, todo esto con la finalidad de fortalecer la identidad cultural en beneficio de la ciudadanía.

3.1.2.1.2. Municipalidad Provincial de Arequipa (MPA)

Esta institución tiene la función de coordinar, organizar y administrar los ingresos económicos para desarrollar acciones en beneficio de la comunidad. También tiene la tarea de hacerse cargo de cuestiones administrativas, culturales y sociales en el rango provincial. Además, de es responsable de aprobar planes de desarrollo urbano, normar y regular el servicio de transporte urbano mediante leyes y reglamentos para el desarrollo integral de la provincia.

3.1.2.1.3. Municipalidad Distrital de Arequipa

Institución encargada en funciones normativas, reguladoras y fiscalización de temas como la organización del uso de suelo, protección y conservación del medio ambiente, incentivar la participación ciudadana, servicios sociales y públicos.

3.1.2.1.4. Gerencia del Centro Histórico de Arequipa

Es el ente encargado de velar por el patrimonio arquitectónico, inspeccionar y hacer cumplir las normativas en el centro histórico de la ciudad. Además, se encarga de trabajar en conjunto con las municipalidades distritales y ministerios, así como con universidades, en el tema de capacitación de jóvenes sobre la protección del patrimonio cultural.

3.1.2.2. La institución promotora o beneficiaria del proyecto en el contexto local.

Tabla 7

Matriz de Actores

Tipo	Actores	Rol en el proyecto	Recursos/ tipo de inversión	Expectativa/Interés
Publico	Ministerio de Cultura (MINCUL)	-Preservación del patrimonio cultural de la nación. - Autorización de obras que no atenten contra el patrimonio.	- Permisos pertinentes para la ejecución de una obra en el centro histórico de la ciudad.	- Preservación del Centro Histórico y Zona de Amortiguamiento del Centro Histórico de la ciudad
Publico	Municipalidad Provincial de Arequipa (MPA)	-Gestionar obras de infraestructura - Responsable de la planificación física urbanística del distrito.	- Gestionar Programas y proyectos en el centro histórico	- Mejorar la calidad de vida de la población arequipeña.
Publico	Municipalidad distrital de Arequipa	- Fiscalizar - Aprobación de nuevos proyectos en el distrito de Arequipa.	- Brindar información del terreno y normativas, así como los permisos para la ejecución de nuevas obras	- Se obtendrá un mejoramiento del distrito, atrayendo turismo y nuevos residentes al centro de la ciudad.
Publico	Gerencia del Centro Histórico de Arequipa	- Hacer cumplir las disposiciones y normas respecto a la ejecución de obras en el Centro Histórico.	- Otorgar licencia de obra en el centro histórico	- Preservación del centro histórico
Organización sin fines de lucro (ONG)	Asociación de Defensa y Protección de Arequipa (ASDEPROAR)	- Velar porque los nuevos proyectos cumplan las normas que protegen el centro histórico.	- Gestionar Programas y proyectos en el centro histórico	- Tiene entre sus fines defender el patrimonio del centro histórico de la ciudad de Arequipa.
Instituciones privadas	Banca Privada	- Promover la inversión.	- Económica	- Rentabilidad económica
Sociedad	Población en General	- Velar por la preservación del legado patrimonial del centro histórico de la ciudad. - Asistencia a eventos y clases impartidas en el Centro Cultural de Bellas Artes.	- Participación ciudadana - Dar a conocer su cultura	- Responsabilidad social. - Aprender una actividad nueva para el desarrollo personal.

Nota. Elaboración Propia.

3.1.3. Criterios para el Análisis Vocacional de la Propuesta

3.1.3.1. Ubicación y descripción lugar de intervención

El lugar de intervención está ubicado dentro de la zona de amortiguamiento del centro histórico de Arequipa, colindando directamente con la zona monumental de la ciudad, zonas barriales y zonas industriales.

Según el Plan Maestro del Centro histórico de Arequipa 2017-2027 (PLAMCHA, 2017) el territorio delimitado se divide en 17 sectores de tratamiento, bajo la premisa de regular las intervenciones acordes a las características espaciales de cada sector (Ver Figura 71).

Figura 71

Sectores de tratamiento del centro historio de Arequipa



Nota. Adaptada del Plan Maestro del Centro Histórico de Arequipa (PLAMCHA). 2017.

Para el análisis urbano se contempla como área de estudio el sector denominado ST-07 La Estación, en el cual se encuentra ubicado el Barrio Inglés. La delimitación de este sector se encuentra comprendido por la Av. Salaverry como delimitación norte, la Estación del ferrocarril por el este, la Av. Miguel Forga por el sur y la Av. Parra por el oeste como se observa en la Figura 72.

Figura 72

Delimitación del área de investigación - Sector macro

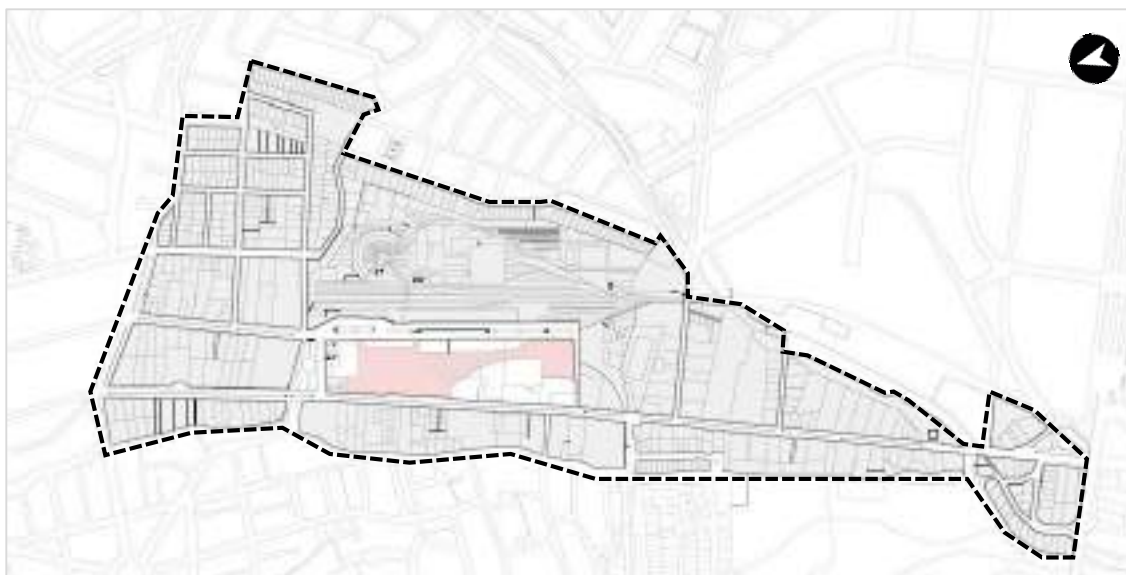

Nota. Elaboración propia.

El Barrio Inglés será el centro del análisis, sectorizando su entorno para un mayor entendimiento como se puede ver en la figura 73.

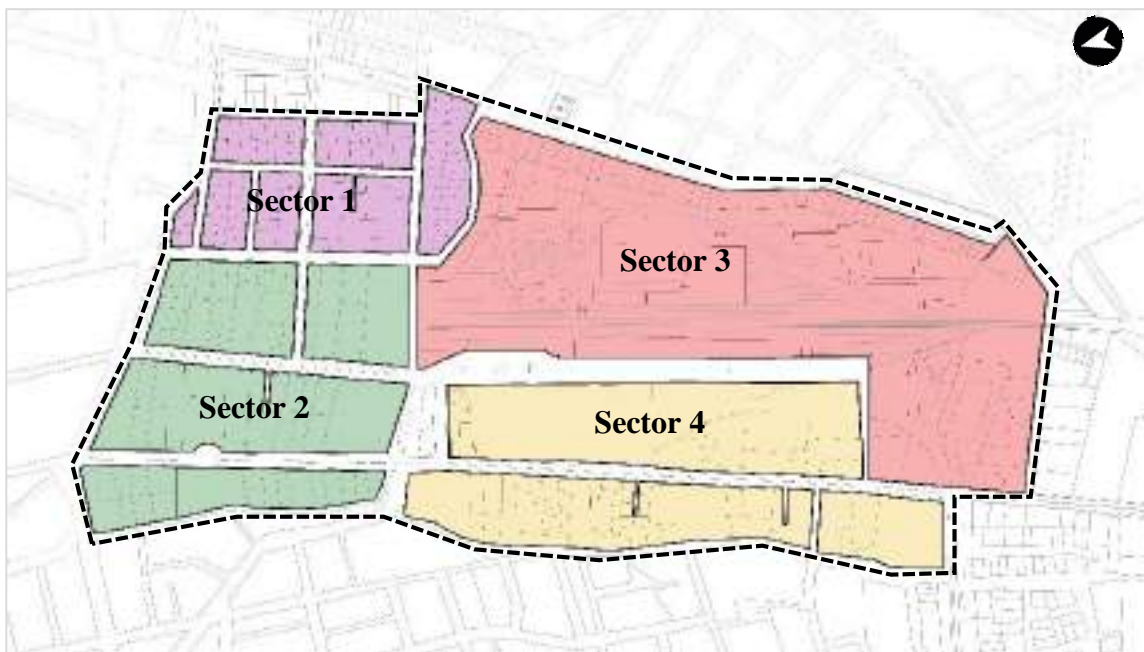
Figura 73*Delimitación del área de investigación – Sector meso**Nota.* Elaboración propia.**3.1.3.2. Otros factores de localización de la propuesta**

En la ciudad de Arequipa existen barrios históricos que actualmente se encuentran en proceso de cambio, el aumento del uso comercial en el centro de la ciudad origina una disminución en su número de residentes, que buscan un lugar sin las desordenadas dinámicas que actualmente aquejan a la ciudad.

Los barrios seleccionados como posibilidades de intervención (Figura 74) son: el barrio de San Lázaro, el Barrio La Recoleta y el Barrio Inglés, todos ellos presentan características y problemas similares.

Figura 74

Sectores de tratamiento del centro histórico de Arequipa



Nota. Elaboración propia

3.1.3.3. Matriz Operativa Locacional

Para la elección del lugar de intervención se escogieron barrios históricos cercanos al centro de la ciudad, que comparten ciertas cualidades y características, conocer y valorar estas características nos ayudará a la implementación de una mejor propuesta. Las cualidades tomadas en consideración para el análisis son las siguientes:

Cualidades generales:

Accesibilidad: Es el grado de conectividad del lugar con respecto a la ciudad, es importante contar con vías que permitan la circulación vehicular y peatonal hacia la propuesta, la cercanía a vías de categoría metropolitana tendrá una mayor valoración.

Área y Perímetro: Consiste en la forma del terreno, puede ser regular o irregular, en el caso del proyecto un terreno de gran área y de forma regular se considera una mayor valoración.

Topografía: Se refiere al relieve del terreno, entre más accidentado sea el terreno el costo de intervención será mayor, los terrenos planos o con ligeras pendientes serán mayor valorados.

Zonificación: Es el uso normativo del lugar, esto nos ayuda a determinar la compatibilidad de las actividades a plantear, en el caso de la investigación los usos culturales o recreativos se considera una mayor valoración.

Cualidades específicas:

Relevancia histórica: Por la cercanía al centro de la ciudad los barrios preservan cierto valor histórico será importante conocerlo para usarlo como medio de la revitalización planteada.

Situación de la vivienda: Sera preciso conocer la situación de la vivienda, las cantidades, roles y dinámicas, esto no permitirá conocer el impacto de la intervención en un ámbito urbano.

Usos y actividades culturales y educativas: Es importante el estudio de equipamientos cercanos que puedan dinamizar al proyecto, el uso de cultura y educación permitirán una mejora en el funcionamiento de la propuesta, los lugares con mayor concentración de equipamientos educativos y culturales obtendrán una mayor valoración.

Paisaje: Se refiere a la percepción de los visitantes y residentes del lugar, conocer estas características nos ayudan a la integración de la propuesta en su entorno.

3.1.3.4. Matriz Locacional.

Tabla 8

Matriz locacional – Cualidades Generales

BARRIOS HISTORICOS DE AREQUIPA						
	BARRIO INGLÉS		LA RECOLETA		SAN LÁZARO	
Ubicación						
CUALIDADES GENERALES						
Accesibilidad	Cercano a vías metropolitanas y colindante con vías colectoras.	5	Cercano a vías metropolitanas y colindante con vías locales.	2	Cercano a vías metropolitanas y colindante con vías locales.	4
Área	36 000 m ²	4	10 00 m ²	2	18 000 m ²	3
Topografía	Perímetro rectangular con ligera pendiente	5	Perímetro irregular,	2	Perímetro irregular	2
Zonificación	Zona de Recreación Pública	5	Residencial de Alta Densidad	3	Residencial de Media Densidad	3

Nota. Elaboración propia.

Tabla 9

Matriz locacional – Cualidades específicas

CUALIDADES ESPECIFICAS						
Relevancia Histórica	Barrio tradicional de Arequipa, presencia de un entorno histórico industrial y doméstico significativo.	4	Barrio tradicional de Arequipa, presencia de un entorno histórico religioso y domestico significativo.	4	Barrio tradicional de Arequipa, presencia de un entorno histórico domestico significativo	5
Situación de la Vivienda	Vivienda consolidada en ciertos sectores del lugar, en cambio otros sectores se evidencia el desplazamiento de la vivienda a causa del comercio.	3	La vivienda se evidencia desplazada por la actividad comercial, aún existen agrupaciones de vivienda dispersa.	3	Vivienda consolidada en ciertos sectores del lugar, en cambio otros sectores se evidencia el desplazamiento de la vivienda a causa del comercio.	3
Usos-actividades Culturales	Se encuentra cercano a museos de importancia y equipamientos culturales menores.	4	Se encuentra alejado moderadamente de equipamientos culturales.	2	Es el más próximo al centro histórico, cercano a equipamientos culturales.	4
Usos-actividades Educativas	Se encuentra cercano a instituciones educativas de diversos tipos; Universidades, Institutos y Colegios.	4	Se encuentra cercano al colegio e instituto de la Recoleta.	2	Se encuentra cercano a instituciones educativas de diversos tipos; Universidades, Institutos y Colegios.	4
Paisaje	Presenta un paisaje histórico singular por la presencia de casonas de estilo inglés.	4	Presenta un paisaje histórico característico de la ciudad por el predominio del sillar como material de construcción.	4	Presenta un paisaje histórico característico de la ciudad por el predominio del sillar como material de construcción.	5
Total Cualidades Generales y Especificas	38		24		33	

Nota. Elaboración propia.

3.2. Condiciones Físicas del Sector

3.2.1. Territorio

3.2.1.1. Orografía, topografía y relieves

Arequipa está conformada por costa y sierra, consta de una accidentada fisiografía debido a la cordillera de los andes, con desniveles de hasta 6000 metros de altura y con una irregular topografía (Ver Figura 75).

Figura 75

Vista aérea de Arequipa



Nota. Obtenida de Google Earth.

La costa está formada de una gran planicie árida y desértica, pero que es cortada por cerros y quebradas secas. Por otro lado, la sierra es muy accidentada, formada de empinadas laderas, grandes nevados, volcanes, valles y cañones de más de 2000 m. de profundidad.

La cordillera volcánica está formada por:

- Chachani con 6075 m.
- Misti con 5825 m.
- Los Frailes con 5777 m.
- Pichupichu con 5515 m.
- Sumbay con 5298 m.

3.2.1.2. Topografía

La zona de análisis presenta una topografía heterogénea con un ángulo de inclinación nort-sur de 7 grados, sin embargo, hacia el oeste presenta una topografía pronunciada en dirección al río Chili y hacia el este una torrentera con una pendiente pronunciada (Ver Figura 76).

Figura 76

Topografía del área de análisis y contexto inmediato

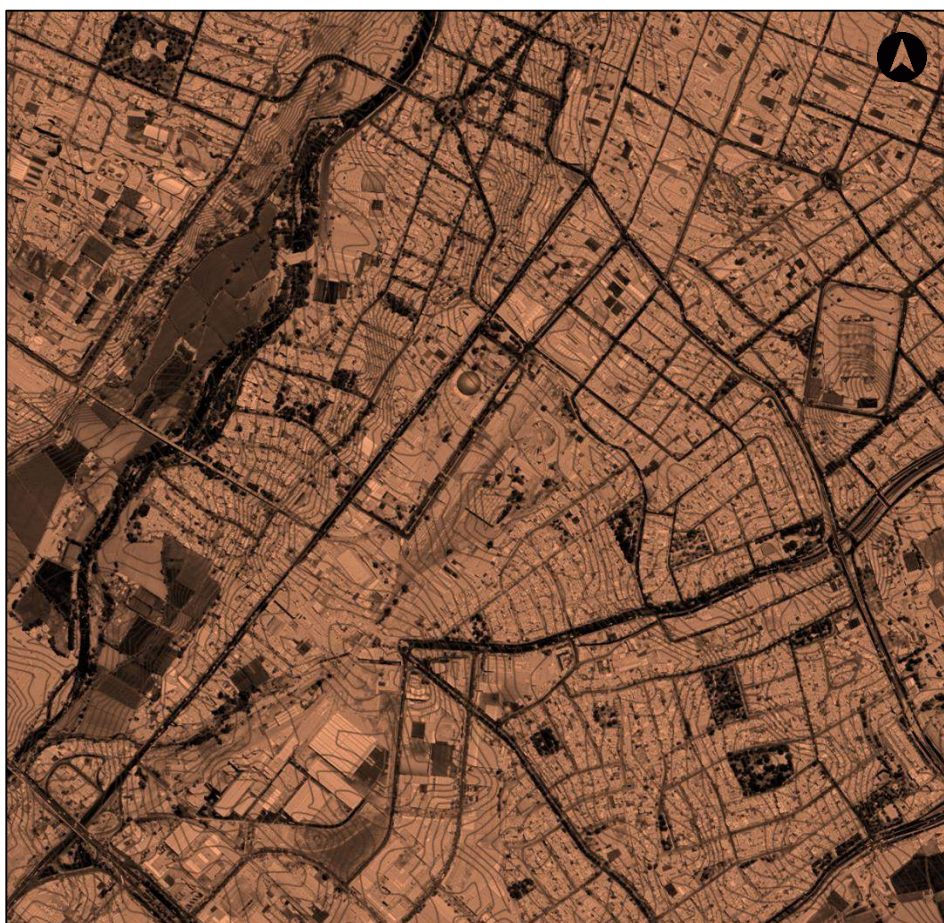

LEYENDA

CURVAS DE NIVEL		DELIMITACION DEL AREA DE ESTUDIO		DELIMITACION DEL TERRENO	
-----------------	---	----------------------------------	---	--------------------------	---

3.2.1.3. Geología

Según la Microzonificación sísmica, los suelos de la Zona C, donde se emplazará el proyecto, presenta una característica geotécnica bastante errática que varían entre 1.0 y 2.5kg/cm² de capacidad portante (Ver Figura 77).

Figura 77

Características del suelo de la ciudad de Arequipa

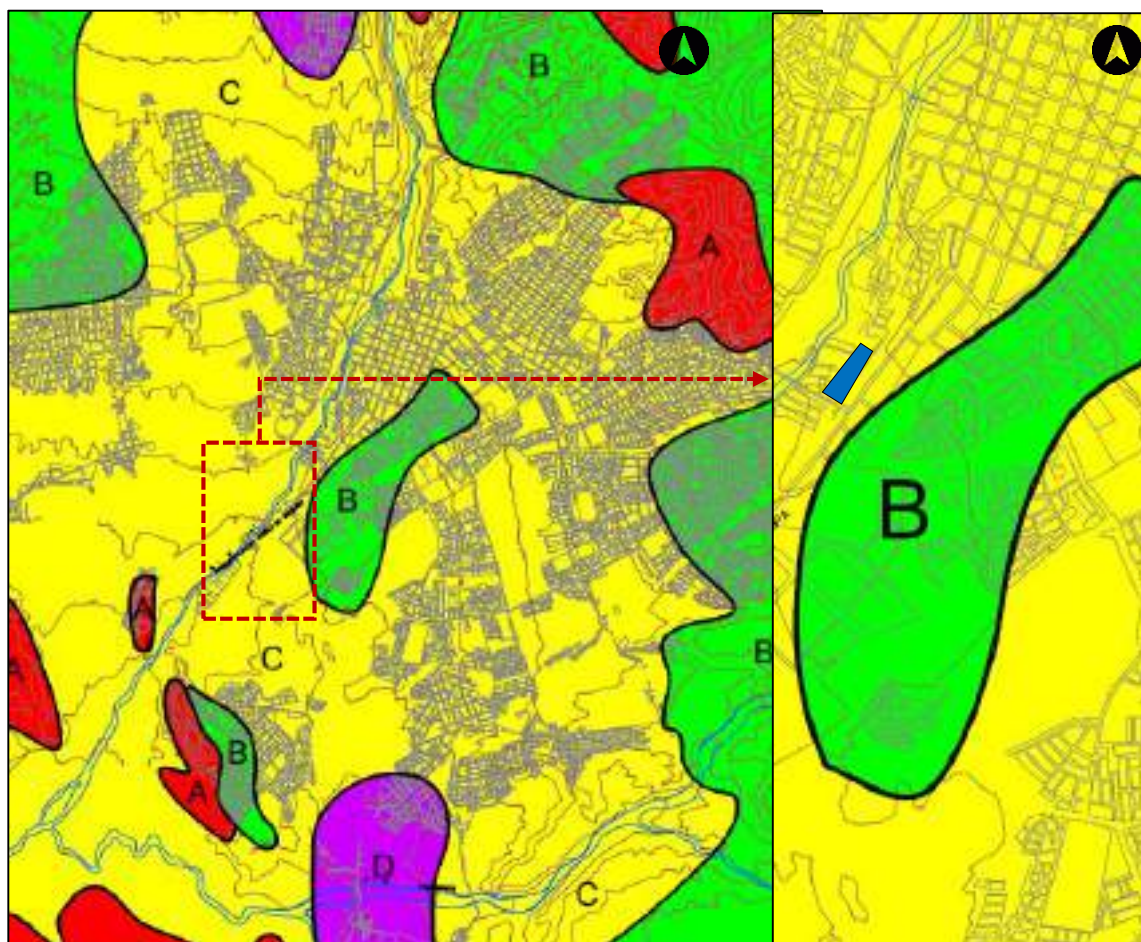

LEYENDA

ZONA A	■	ZONA B	■	ZONA C	■	ZONA D	■	ÁREA DE INTERVENCIÓN	■
--------	------------------------------------	--------	--------------------------------------	--------	---------------------------------------	--------	---------------------------------------	----------------------	-------------------------------------

Nota. Tomada de Microzonificación Sísmica de la Ciudad de Arequipa, Universidad Nacional de Ingeniería – UNI. Proyecto Libro Digital, Lima 2011. Editor Víctor López Guzmán.

3.2.1.4. Sismología

La ciudad de Arequipa se caracteriza por ser una ciudad vulnerable debido a su alta actividad sísmica. Según el mapa de peligros de Arequipa el área de análisis e intervención presenta un Riesgo medio (Ver Figura 78).

Figura 78

Mapa de escenario de riesgo sísmico en Arequipa

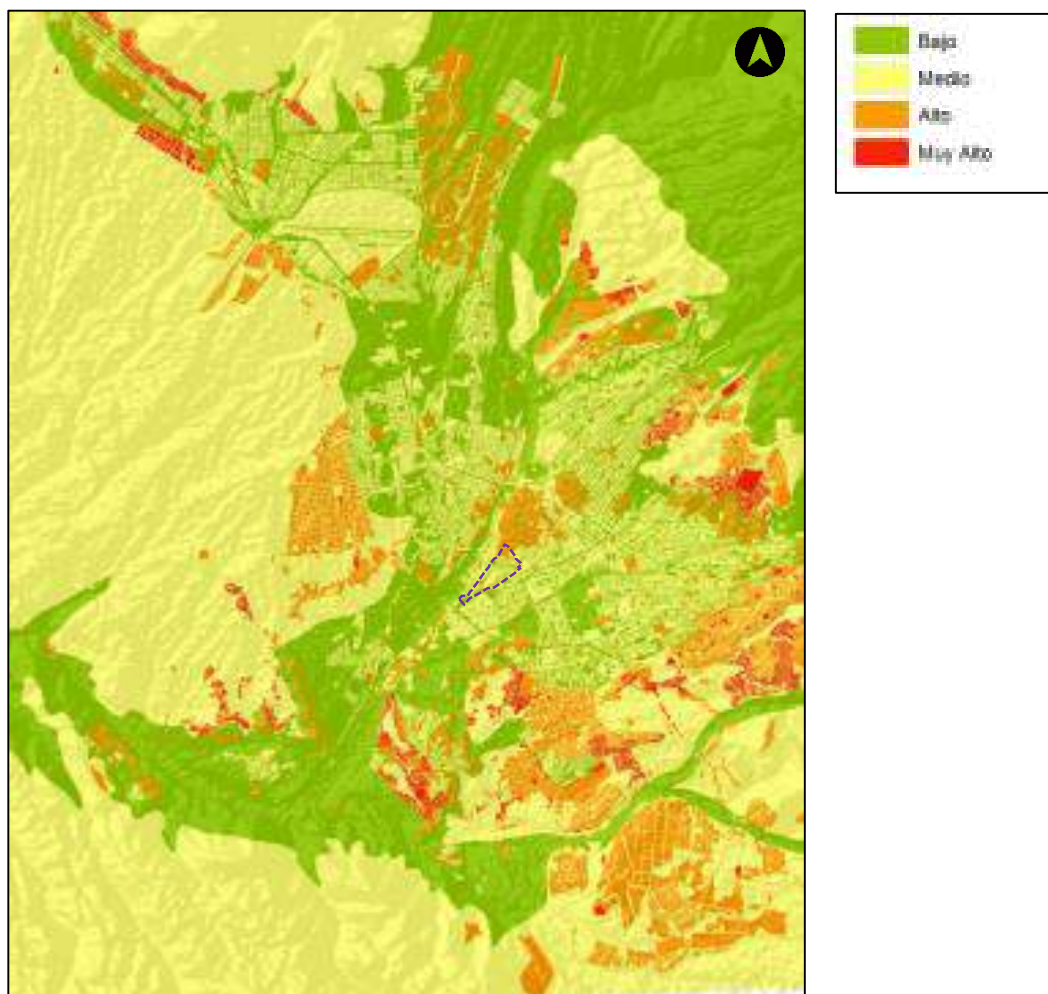

LEYENDA	
DELIMITACION DEL AREA DE ESTUDIO	

Nota. Tomada del Instituto Municipal de Planeamiento (IMPLA)

3.2.1.5. Vegetación

En el área de análisis se identificaron algunas especies de árboles como: Ficus, Molle, Palmeras, Jacarandas, Buganvillas, Fresnos, Dracenas, Álamo negro, Álamo blanco y Morera (Ver Figura 79).

Figura 79

Vegetación encontrada en el área de estudio



Nota. Elaboración propia.

3.2.2. Clima

3.2.2.1. Componentes meteorológicos

3.2.2.1.1. Temperatura

El promedio de temperatura en la región Arequipa varía dependiendo de la estación, siendo la temperatura más alta de 23.2°C en el mes de octubre y la más baja con 6.9°C en el mes de Julio (Ver figura 80).

En el caso del centro histórico se produce una isla de calor, generada por la incidencia solar y por los materiales que absorben y reflejan la radiación, ocasionada también por la escasa vegetación en el centro histórico. Todas estas circunstancias producen un aumento en la temperatura y evaporación de la humedad del ambiente (Llanque,2004).

Figura 80

Grafica explicativa de la temperatura en Arequipa



Nota. Tomada de SENAMHI, 2022.

3.2.2.1.2. Vientos

Los meses en los que se producen los vientos con mayor intensidad son de septiembre a abril, por otro lado, los vientos más intensos se producen en noviembre con una velocidad máxima de 10.8 km/h (Ver Figura 81).

La dirección del viento varía cada 6 meses, del 17 de abril al 16 de octubre viene del norte, con 52% de porcentaje máximo el 28 de junio. Durante los siguientes 6 meses del 16 de octubre al 17 de abril viene del sur, con 57% de porcentaje máximo el 1 de enero (Ver Figura 81).

Figura 81

Velocidad y dirección promedio del viento en Arequipa

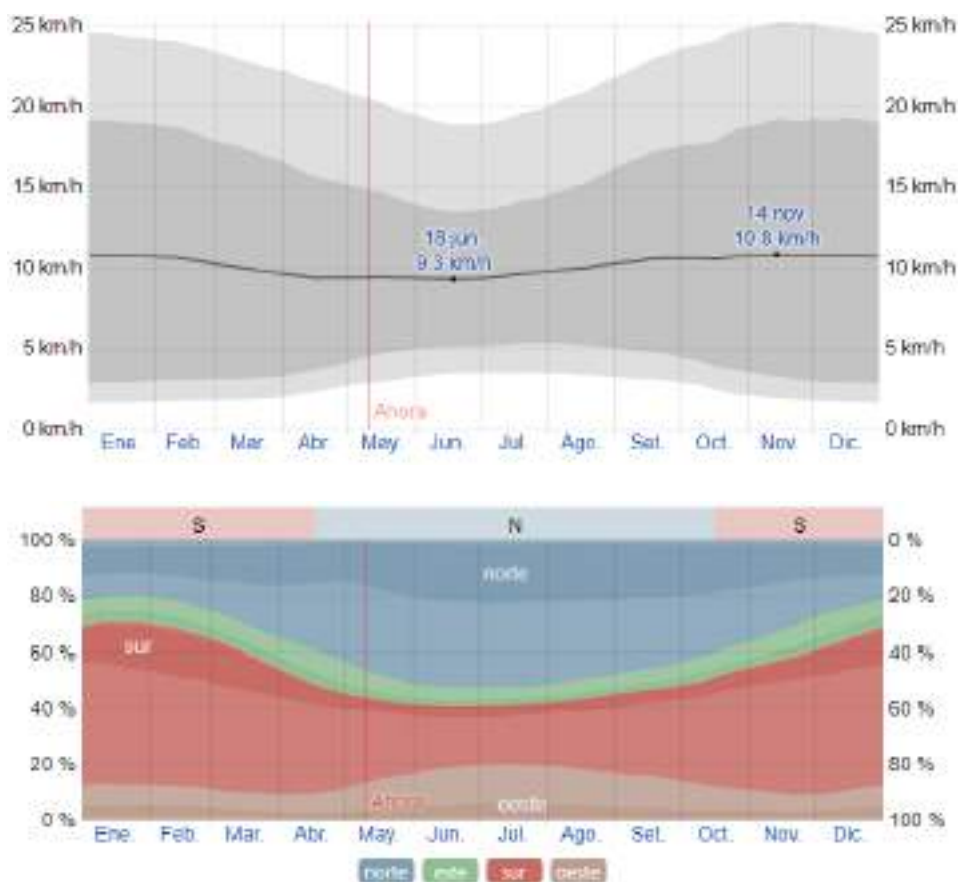

Nota. Tomada de www.Weatherpark.com

3.2.2.2. Humedad

La humedad en la región Arequipa no varía de forma notable, ya que permanece con un porcentaje relativo de julio a septiembre con un 44% de humedad al medio día. En los meses de enero a marzo la humedad es de 16% con mayor intensidad por la mañana y noche (Ver Figura 82).

Figura 82

Esquema y 3D de la humedad relativa en la ciudad de Arequipa

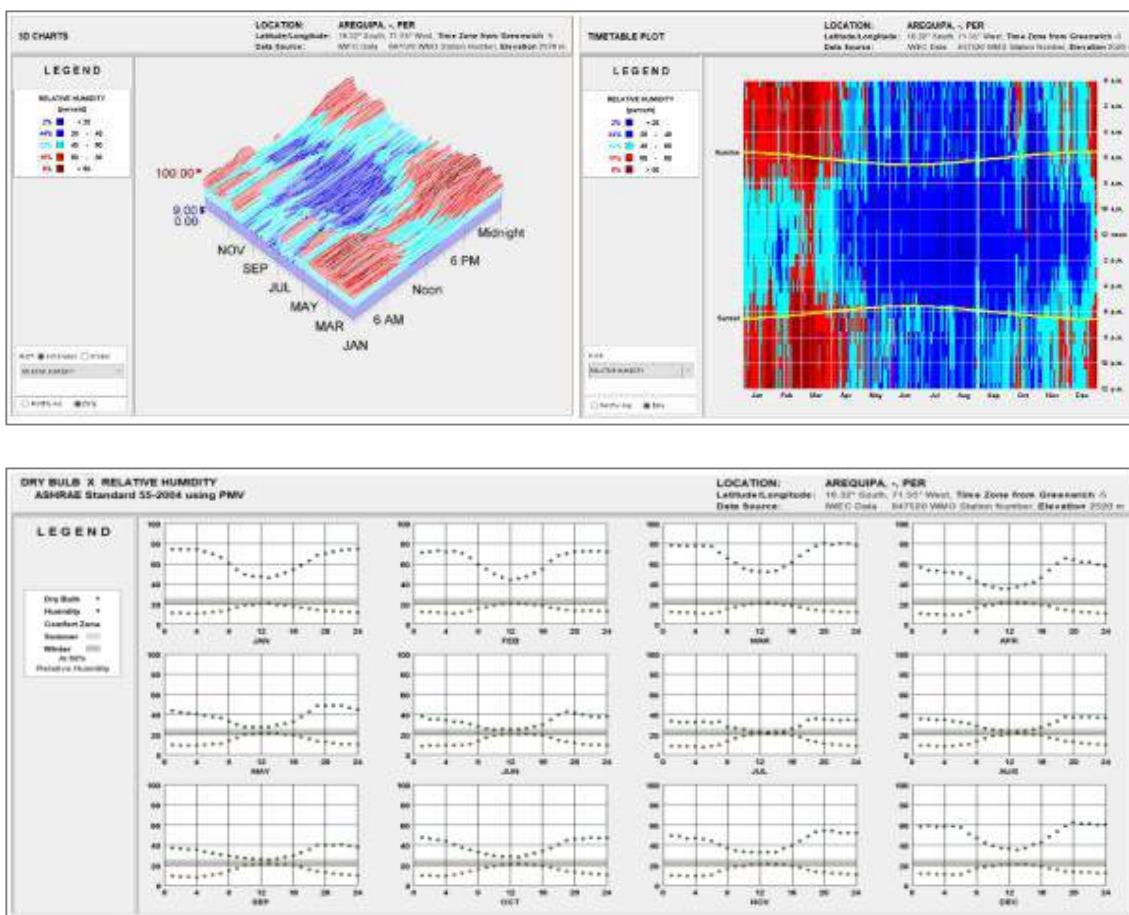

Nota. Tomada de Climate Consultant 6.0 Software actualizado 12 de marzo del 2022.

3.2.2.3. Radiación

La radiación de la región Arequipa es una de las más altas del país, siendo las horas 10:00 am hasta 1:00 pm las horas de mayor incidencia (Ver Figura 83).

Figura 83

Índice de radiación ultravioleta por meses en Arequipa

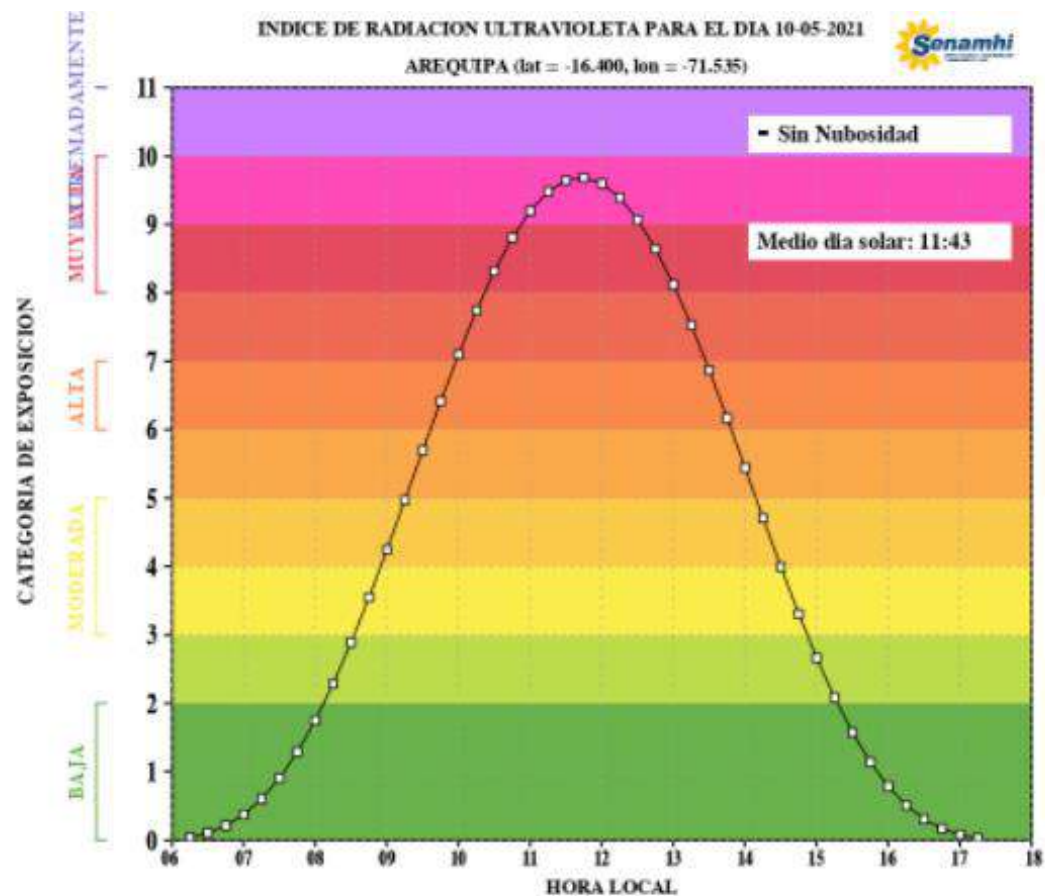

Nota. Tomada de SENAMHI.

3.2.3. Paisaje urbano- imagen

3.2.3.1. Aspectos Generales del entorno mediato

El paisaje urbano del área de estudio se caracteriza por tener casonas de valor patrimonial junto con edificaciones discordantes que alteran la imagen monumental. Además, los barrios se encuentran cerca de áreas industriales y comerciales.

Figura 84

Imagen urbana del área de estudio – Av. Parra



Nota. Elaboración propia.

Figura 85

Imagen urbana del área de estudio - Av. Tacna y Arica



Nota. Elaboración propia

Figura 86

Imagen urbana del área de estudio – Pje. Bernardo Alcedo y Pje. Martineti



Nota. Elaboración Propia

Figura 87

Imagen urbana del área de estudio –Calle Los Naranjos



Nota. Elaboración propia.

Figura 88

Imagen urbana del área de estudio – Av. Salaverry y Av. Mariscal Cáceres



Nota. Elaboración propia.

Figura 89

Imagen urbana del área de estudio – Calle Bonifaz



Nota. Elaboración propia.

Figura 90*Imagen urbana del área de estudio –Calle Angamos**Nota. Elaboración propia.*

Figura 91

Imagen urbana del área de estudio – Calle Manzanitos



Nota. Elaboración propia.

3.3. Actividades Urbanas

3.3.1. Servicios públicos

3.3.1.1. Agua y desagüe

Según datos de Osinergmin el 90% de hogares en la ciudad registran acceso al servicio de agua potable, en el caso del área de estudio existe un 96% de predios con conexión de agua potable. El abastecimiento del Agua potable se da a través de la planta de tratamiento de agua de la Tomilla II.

3.3.1.2. Servicio de energía eléctrica

Según Osinergmin el 95% de hogares registran acceso al servicio de energía eléctrica, teniendo una media de consumo de 106kWh al mes, en el caso del área de estudio existe un 95% de predios que cuentan con conexión de energía eléctrica (Ver Figura 92).

Figura 92

Dotación de servicios

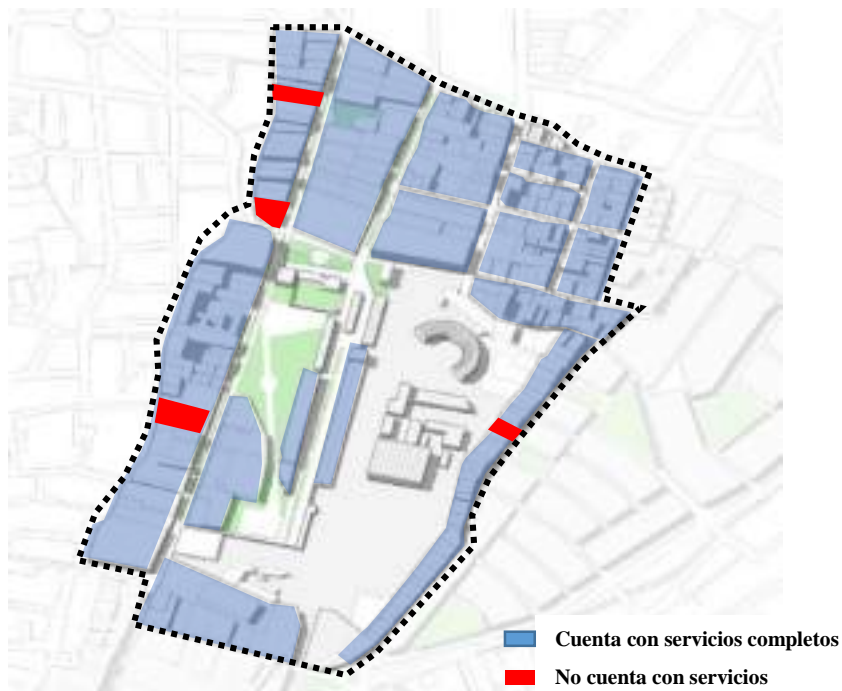

Nota. Elaboración propia.

3.3.2. Equipamiento urbano

El predominio de equipamientos dentro del sector son las instituciones orientadas a la educación con un total de 9 equipamientos entre universidades, institutos y colegios. Seguido del uso religioso con iglesias y comunidades religiosas y por último el uso cultural, con solamente 2 equipamientos, el museo Mario Vargas Llosa y el Museo de Arte Contemporáneo.

Tabla 10

Equipamientos educativos

EQUIPAMIENTOS EDUCATIVOS		
N°	USO	NOMBRE
1	Universidad	Universidad Tecnológica del Perú
2	Universidad	Universidad Tecnológica del Perú
3	Universidad	Universidad Autónoma San Francisco
4	Instituto	Instituto del Sur
5	Instituto	CODELCA
6	Colegio	Colegio Jean Piaget
7	Colegio	Colegio CEDEU
8	Colegio	Colegio Jean Baptista-Lamarck
9	Colegio	Colegio Santa María Mazarello

Nota. Elaboración propia.

Tabla 11

Equipamientos culturales

EQUIPAMIENTOS CULTURALES		
N°	USO	NOMBRE
1	Museo	Museo Mario Vargas Llosa
2	Museo	Museo de Arte Contemporáneo
3	Centro Cultural	TEATRANDO
4	Iglesia	Iglesia Adventista del Séptimo Día
5	Iglesia	Iglesia Bautista Nueva Vida
6	Iglesia	Iglesia San Isidro Labrador
7	Comunidad	Comunidad Católica JAHDA
8	Comunidad	Comunidad Católica SHEMA
9	Comunidad	Comunidad Católica

Nota. Elaboración propia.

Figura 93

Equipamientos urbanos, educativos, culturales y religiosos



UTP Av. Tacna y



UTP Av. Parra



ISUR



Colegio JEAN PIAGET



MUSEO MVLL



MAC Arequipa



Iglesia SEPTIMO DIA



Iglesia SAN ISIDRO

Nota. Elaboración propia

3.3.3. *Dinámica del espacio público*

Según Chehade, (2019) El espacio público, necesario en todas las ciudades, promueve el encuentro ciudadano, permite la interacción social y la creación de lazos identitarios entre una comunidad. Actualmente en el área de investigación la carencia de espacios públicos de calidad es evidente, siendo el Parque Melgar el espacio público principal dentro del conjunto urbano.

Figura 94

Espacio público y áreas verdes



Nota. Elaboración propia.

3.3.3.1. Análisis del sistema de espacios públicos

La problemática encontrada en el sector es el siguiente:

- El sector cuenta con espacios fundamentales para la vida pública dentro de los barrios aledaños, como son el Parque del Tren, Parque Simón Bolívar y Parque de la Madre, siendo el Parque Melgar el único espacio público principal en el conjunto urbano.
- Las vías como espacio público no permiten un correcto desplazamiento entre sectores, fragmentando el conjunto urbano, siendo necesario un tratamiento que permita la integración del sector
- Actualmente la mayor utilización del espacio público se da a consecuencia de las zonas comerciales, sin un rol o actividad predominante, esto genera un desorden en las dinámicas, así como, una pobre oferta de actividades que puedan generar una mayor utilización del espacio público.
- Las zonas de vegetación y áreas verdes en su mayor parte se encuentran ubicadas en bermas centrales de vías, siendo inutilizables como espacios de recreación para los transeúntes.

3.3.4. Vialidad y transporte

3.3.4.1. Infraestructura vial

Para realizar el análisis vial se tomaron en cuenta las vías importantes presentes en el área macro de estudio, según su catalogación estas cumplen diferentes funciones en el desplazamiento vehicular dentro de la ciudad (Ver Figura 95).

Figura 95

Infraestructura vial



La siguiente leyenda señala los espacios destinados a usos dentro del análisis de secciones viales



Nota. Elaboración propia.

3.3.4.1.1. Avenida Venezuela

Es una vía catalogada como Via Expresa, forma parte del primer anillo vial que permite el control de vehiculos provenientes de la periferia hacia el centro de la ciudad. Tiene una seccion vial de 24m de los cuales 14m estan destinados a la calzada, 3m a la zona de estacionamiento temporal, 3m a la vereda y 4m a la berma central (Ver Figura 96).

Figura 96

Sección vial de la Av. Venezuela

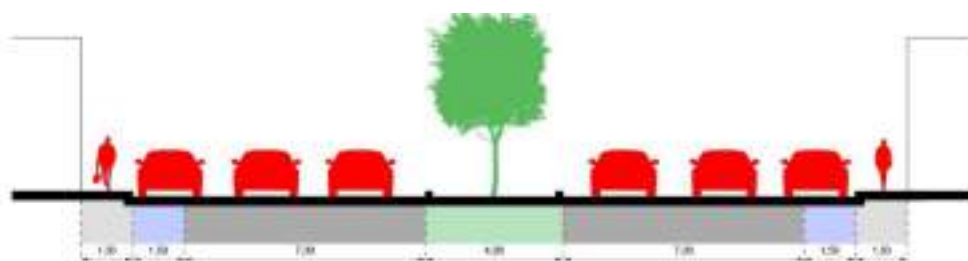

Nota. Elaboracion propia.

3.3.4.1.2. Avenida Vidaurrazaga

Es una vía catalogada como Vía Colectora interdistrital que permite el conducto del tránsito hacia vías de mayor catalogación. Tiene una sección vial de 23.5m de los cuales 15m están destinados a la calzada, 1m a la zona de estacionamiento, 4m a la vereda y 3.5m a la berma central (Ver Figura 97).

Figura 97

Sección vial de la Av. Vidaurrazaga

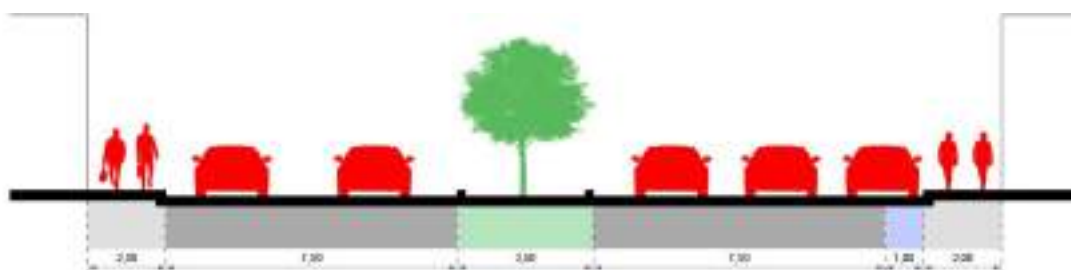

Nota. Elaboracion propia.

3.3.4.1.3. Avenida Parra

Es una vía catalogada como Vía Arterial que permite la interrelación entre el centro y la zona sur-oeste de la ciudad. Tiene una sección vial de 19.5m de los cuales 14m están destinados a la calzada, 4.5m a la vereda y 1m a la berma central (Ver Figura 98).

Figura 98

Sección vial de la Av. Parra

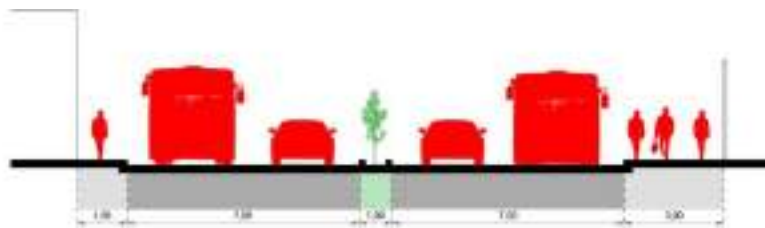

Nota. Elaboración propia.

3.3.4.1.4. Puente Simón Bolívar

Está catalogado como Vía Local debiendo ser su función la de proveer el acceso a los predios. Tiene una sección vial de 5m de los cuales 2.35m son destinados al tránsito vehicular y 2.65m al tránsito peatonal mostrado en la Figura 99.

Figura 99

Sección vial del puente Simón Bolívar



Nota. Elaboración propia.

3.3.4.1.5. Avenida Salaverry

Es una vía catalogada como Vía Arterial que permite la interrelación entre el centro y la zona sur-oeste de la ciudad, forma parte del anillo vial de la zona monumental. Tiene una sección vial de 30m de los cuales 15.50m están destinados a la calzada, 5.7m a la zona de estacionamiento, 3.6m a la vereda y 5.7m a la berma central (Ver Figura 100).

Figura 100

Sección vial de la Av., Salaverry

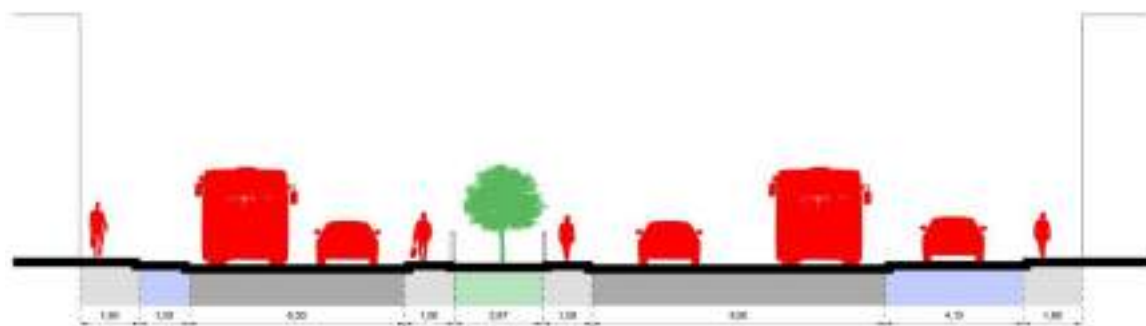

Nota. Elaboración propia.

3.3.4.1.6. Avenida Miguel Forga

Es una vía catalogada como Via Expresa, forma parte del segundo anillo vial que permite el control de vehiculos provenientes de la periferia hacia el centro de la ciudad. Tiene una seccion vial de 60m de los cuales 31m estan destinados a la calzada, 3m a la zona de estacionamiento temporal, 5m a la vereda y 21m a las bermas central y laterales (Ver Figura 101).

Figura 101

Sección vial de la Av. Miguel Forga

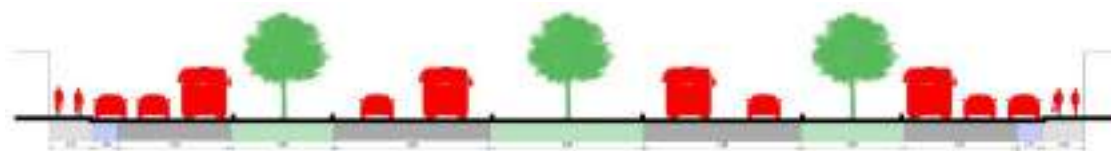

Nota. Elaboración propia.

3.3.4.2. Análisis del sistema vial

Figura 102

Análisis vial del área de estudio

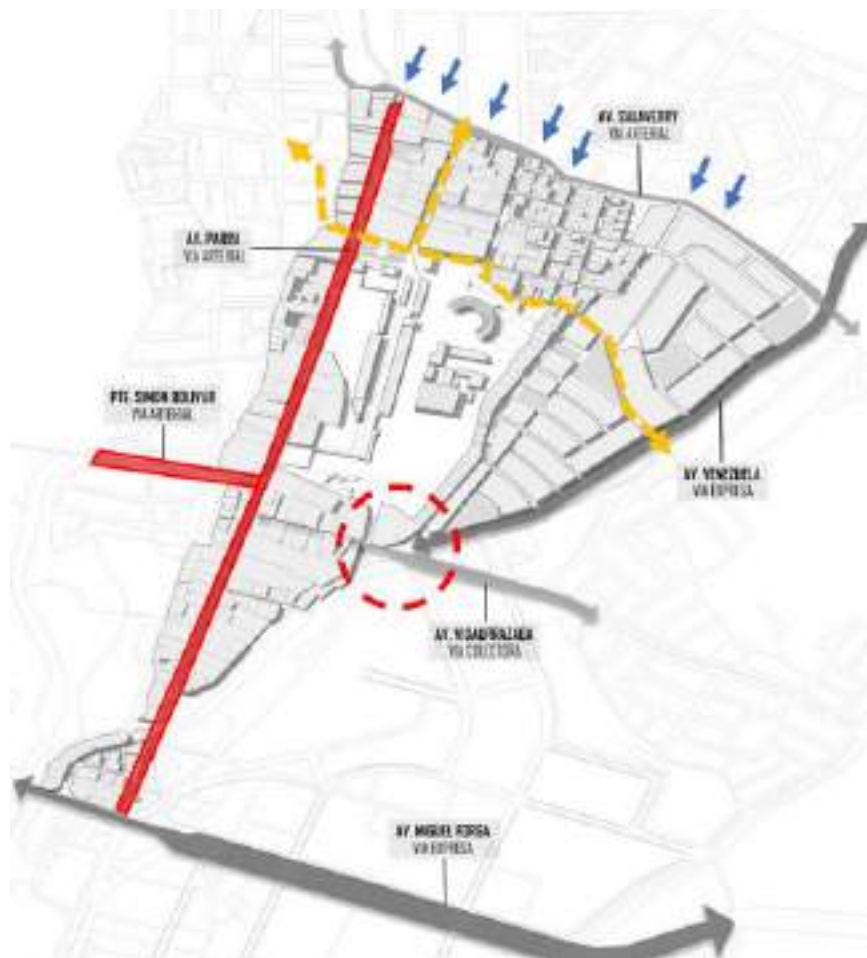

Leyenda	Análisis	Conflictos	Soluciones
	La vía no tiene una sección continua dificultando el tránsito vehicular.	Perdida de la conexión urbana entre el sector de estudio y el centro de la ciudad.	Reestructuración de la vía y desviación de vehículos privados por medio de anillos viales.
	La sección de vía no es suficiente para el volumen de circulación vehicular	Provoca la aglomeración de transporte público y privado.	Generar vías alternas que permitan la disminución del tránsito vehicular.
	La continuidad de la vía se interrumpe drásticamente.	Se origina un conflicto vehicular debido al encuentro de vías	Proponer intercambios viales que permitan la conexión entre vías de diferente categorización.
	Los flujos vehiculares y categorización de vías fragmentan el conjunto urbano.	La fragmentación de conjunto urbano	Reordenamiento de los sentidos vehiculares y re categorización de vías cercanas a zonas residenciales.

Nota. Elaboración propia.

3.3.5. Otras actividades

3.3.5.1. Usos de suelo

Este análisis busca resaltar los diferentes conflictos y superposiciones de actividades presentes en el sector. La zona de investigación al encontrarse cerca al centro de la ciudad como a zonas industriales presenta una mezcla de usos y actividades siendo un escenario hostil para el correcto desarrollo de la vivienda.

Realizado el análisis se pudieron evidenciar los siguientes usos de acuerdo su ocupación territorial; El uso Industrial (39%), Comercial (31%), Residencial (18%), Educación (7%) y los usos de Hospedaje, Religioso y Cultura con (1%) cada uno (Ver Figura 103).

Figura 103

Gráfico de uso de Suelos

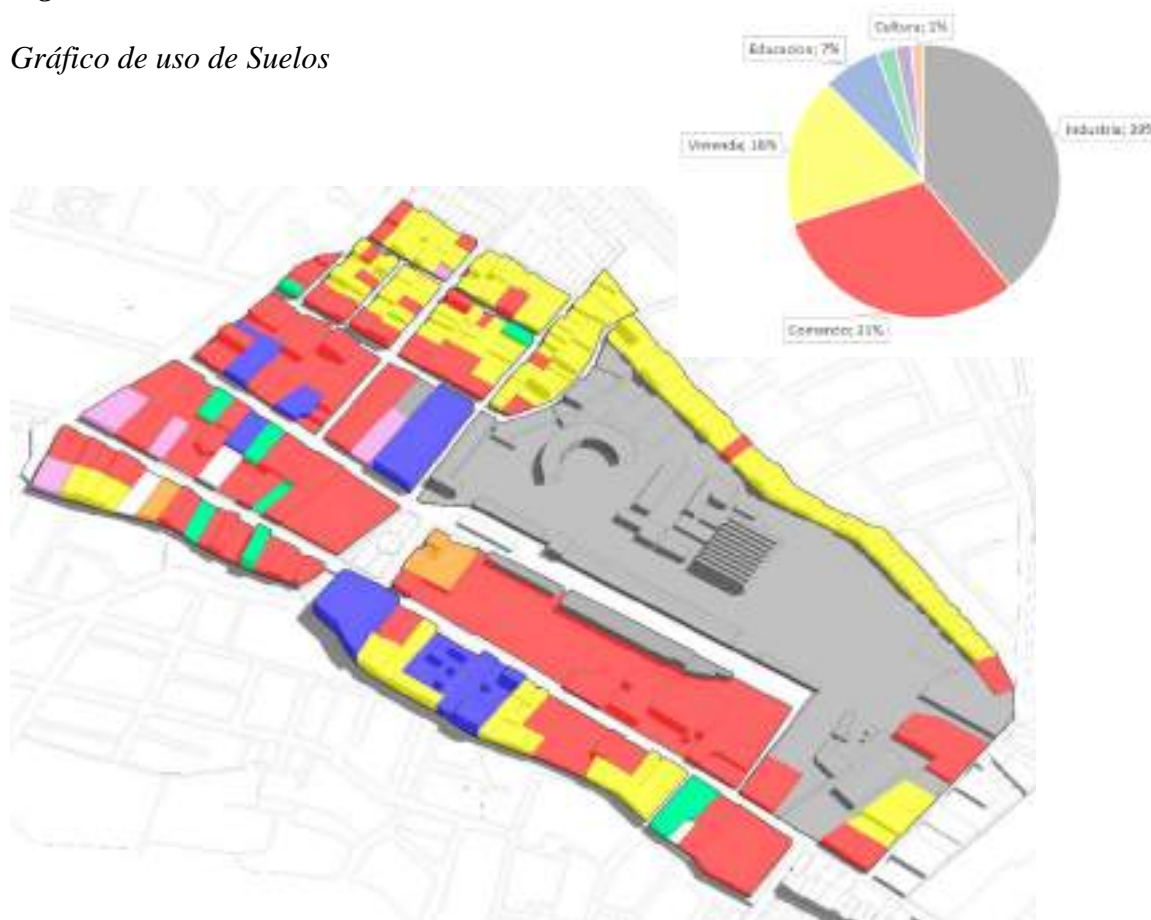

Nota. Elaboración propia.

3.3.5.1.1. Sector 1 - Barrio María Isabel

En este primer sector es notoria el predominio de la vivienda y ubicado en las vías de mayor circulación las actividades comerciales, como son la Calle Quiroz, y la Av. Salaverry, estos comercios están orientados a la venta de materiales y acabados de construcción, siendo un tipo de comercio no compatible con el carácter residencial del sector (Ver Figura 104).

Figura 104

Descripción de usos en el sector de estudio 1

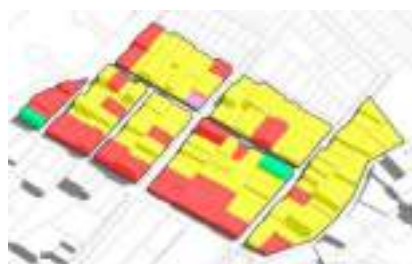

- Residencial
- Comercio
- Hospedaje
- Religioso



Nota. Elaboración propia.

3.3.5.1.2. Sector 2 – Barrio Inglés, Av. Tacna y Arica, Av. Parra.

En el sector 2 se evidencia la ausencia de vivienda, ocasionada principalmente por la densificación del comercio, educación y hospedajes en el lugar producto de las dinámicas actuales del sector, siendo uno de los lugares más propensos al deterioro. El Barrio Inglés se encuentra inmerso en esta problemática (Ver Figura 105).

Figura 105

Descripción de usos del sector de estudio 2



- Residencial
- Comercio
- Hospedaje
- Religioso
- Educación
- Industria
- Baldío



Nota. Elaboración propia.

3.3.5.1.3. Sector 3- Av. Parra, Ex Patio Puno, Av. Tacna y Arica

El sector número 3 evidencia varios usos, entre vivienda, comercio, educación, cultura, hospedaje e industria, la presencia de la Av. Parra, Patio Puno, Av. Tacna y Arica carentes de un rol bien definido, ocasiona la aparición de varios tipos de uso y actividades, siendo un escenario hostil para el desarrollo de la vivienda, obligándola a pasar a un segundo plano (Ver Figura 106).

Figura 106

Descripción de usos en el sector de estudio 3



Nota. Elaboración propia.

3.3.5.1.4. Sector 4 – La estación de Ferrocarril de Arequipa, Barrio Obrero

El sector 4 se caracteriza por la presencia de la Estación del Ferrocarril, una gran área urbana actualmente sin un uso público, un espacio ajeno a su contexto, se observa también al barrio obrero, lugar donde predomina la vivienda, pero aislado del sector general.

Figura 107

Descripción de usos en el sector de estudio 4



Nota. Elaboración propia.

3.3.5.2. Altura de edificación

El estudio de alturas de edificación busca señalar los niveles predominantes presentes en el sector. Podemos apreciar que es una zona de baja densidad donde predominan las edificaciones de 1 y 2 niveles, se puede notar también la presencia de edificaciones de 3 niveles en su mayoría de uso residencial.

Realizado el análisis se pudieron evidenciar las siguientes alturas de edificación, de acuerdo a su ocupación territorial; Edificaciones de 1 nivel (56%), de 2 niveles (34%), de 3 niveles (8%), y de 4 niveles el (2%) (Ver Figura 108).

Figura 108

Identificación de predios según altura de edificación

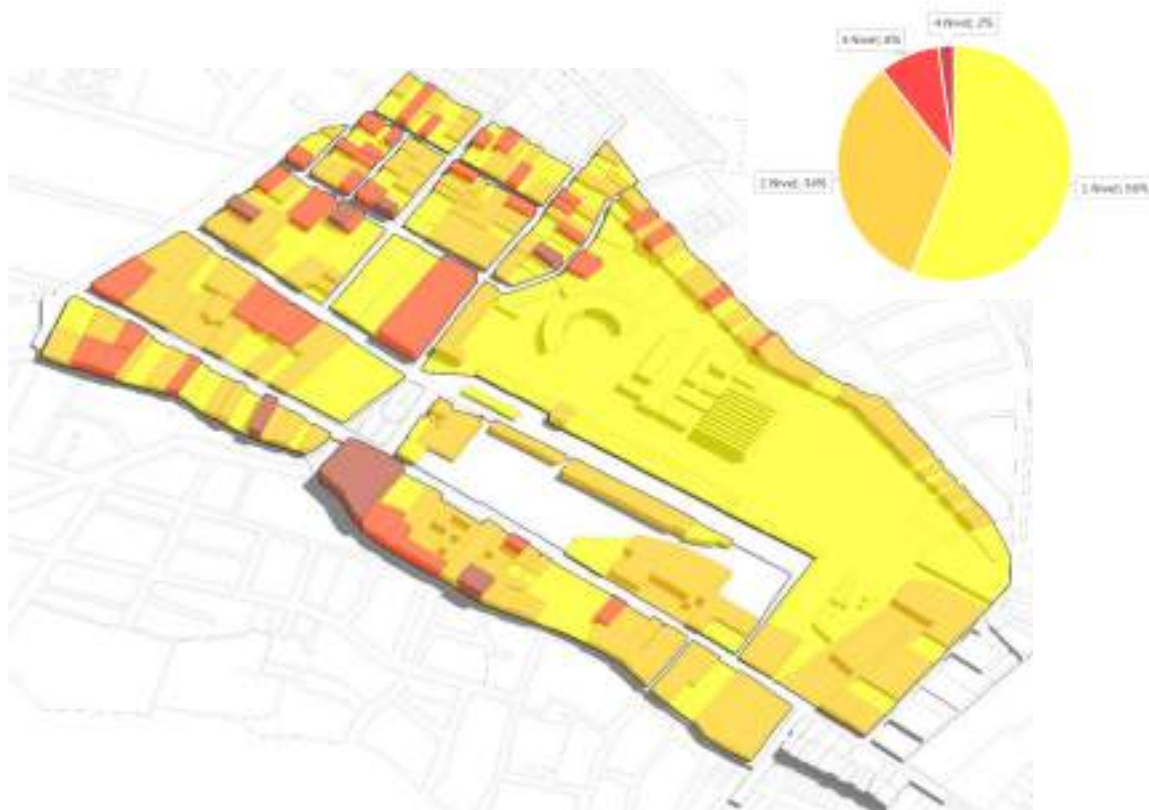

Nota. Elaboración propia.

3.3.5.2.1. Sector 1 – Barrio María Isabel

En el primer sector predominan las edificaciones de 2 niveles, mayoritariamente de uso residencial. Se puede notar también la presencia de edificaciones de 3 niveles, en su mayoría destinados al uso residencial, alejados de las vías de predominio comercial (Ver Figura 109).

Figura 109

Descripción de alturas en el sector de estudio 1



Nota. Elaboración propia.

3.3.5.2.2. Sector 2 – Barrio Inglés, Av. Tacna y Arica, Av. Parra

En el segundo sector el predominio también es de las edificaciones de 2 niveles, este sector es donde se ubican mayoritariamente las casonas de estilo inglés que le dan el nombre al barrio, siendo su altura promedio los 2 niveles. A pesar de que en la Av. Parra y la Av. Tacna y Arica el uso comercial es mayoritario, las edificaciones se mantienen en 1 y 2 niveles de altura promedio a nivel fachada (Ver Figura 110)

Figura 110

Descripción de alturas en el sector de estudio 2

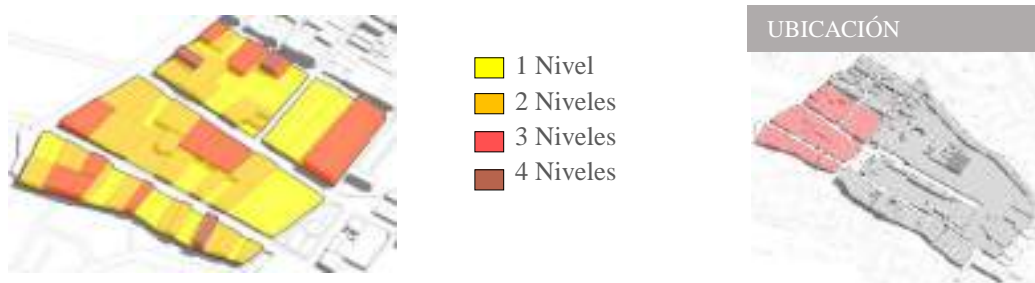

Nota. Elaboración propia.

3.3.5.2.3. Sector 3 – Av. Parra, Ex Patio Puno, Av. Tacna y Arica

El sector número 3 inicia su imagen con una edificación de 4 niveles perteneciente a la sede de la Universidad Tecnológica del Perú UTP, sin embargo, las edificaciones siguientes son predominantemente de 1 y 2 niveles, lo que genera una alteración del perfil edilicio.

Figura 111

Descripción de alturas del sector de estudio 3

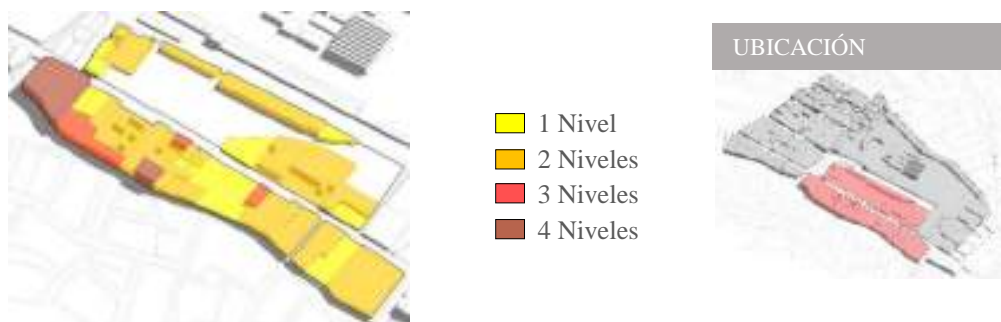

Nota. Elaboración Propia

El sector 4 presenta una predominancia en edificaciones de 2 niveles, la mayoría ubicadas en la zona del barrio obrero de uso exclusivamente residencial, una característica de este sector es la estación del ferrocarril cuyas edificaciones presentan alturas entre 1 y 2 niveles, acompañadas de una amplia área libre (Ver Figura 112).

Figura 112

Descripción de alturas del sector de estudio 4

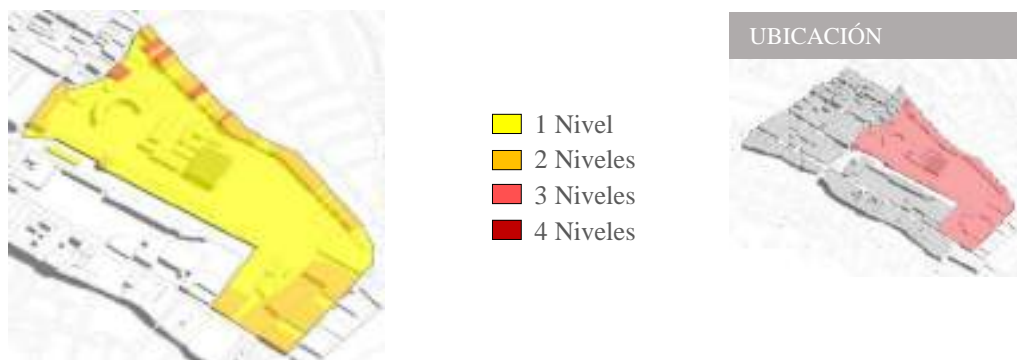

Nota. Elaboración propia

3.3.5.3. Estado de conservación

En términos generales el estado del área de estudio se conserva en condiciones regulares y buenas, esto en sectores diferenciados debido mayormente a las dinámicas de uso, siendo las zonas de mayor concentración de flujo peatonal las que presentan mayor número de edificaciones de estado regular. Se encuentran solamente 2 edificaciones en estado ruinoso, evidenciando su abandono.

Realizado el análisis se pudieron evidenciar los siguientes estados de conservación de acuerdo a su ocupación territorial; edificaciones en buen estado (32%), en estado regular (66%), en estado malo (1%) y en estado ruinoso (1%) (Ver Figura 113).

Figura 113

Identificación de predios según estado de conservación

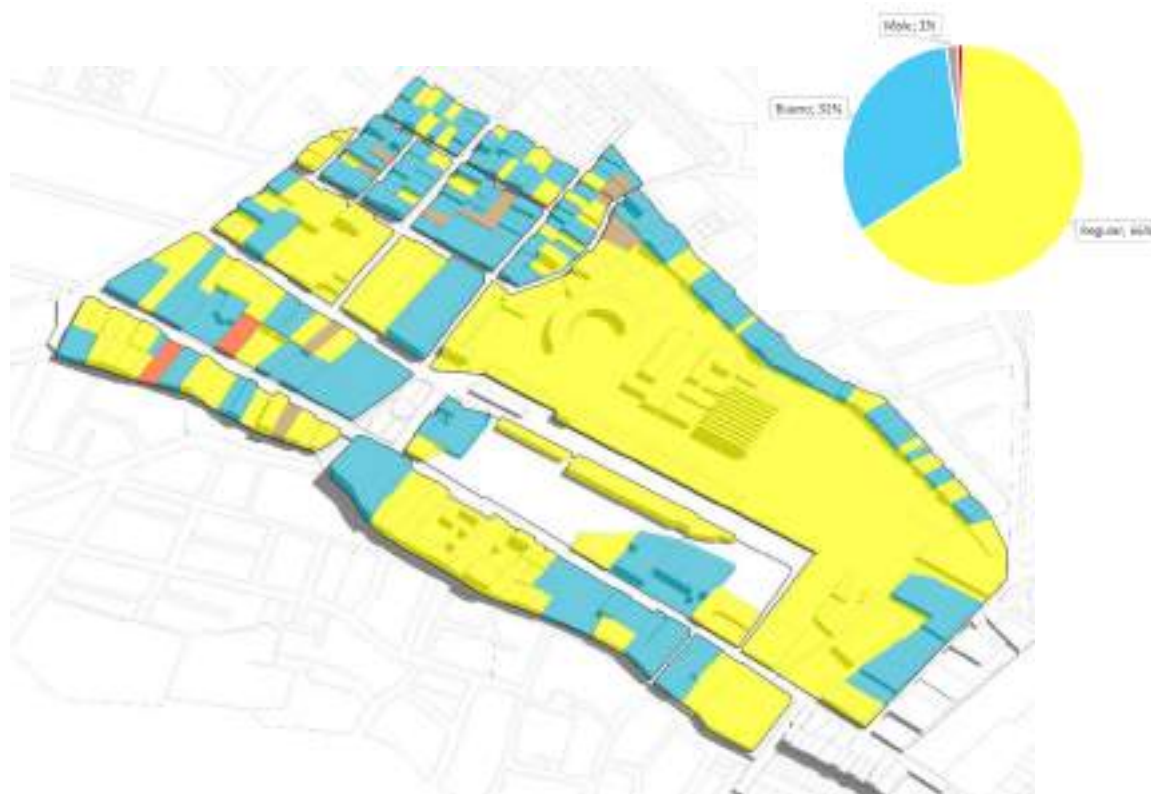

Nota. Elaboración propia.

3.3.5.3.1. Sector 1 – Barrio María Isabel

El sector 1 es el lugar donde las edificaciones en buen estado se encuentran en mayor número, esto debido al predominio del uso residencial sobre otros usos, así como a la ubicación del lugar alejada de avenidas de uso comercial (Ver Figura 114).

Figura 114

Descripción de conservación en el sector de análisis 1

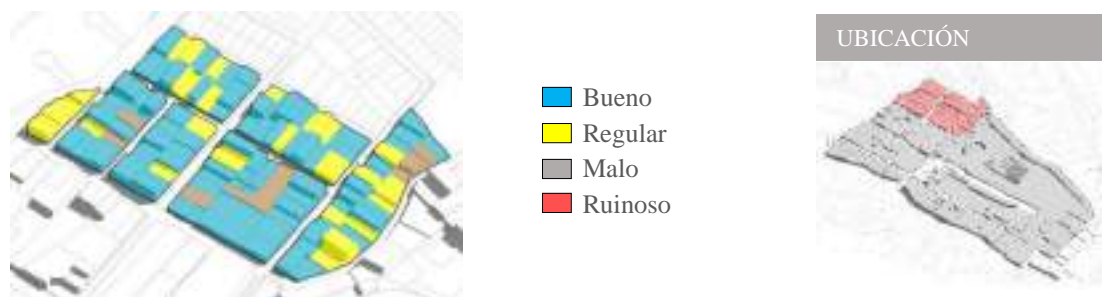

Nota. Elaboración propia.

3.3.5.3.2. Sector 2 – Barrio inglés, Av. Tacna y Arica, Av. Parra

En el segundo sector el estado de las edificaciones varía entre buenas y regulares en mayor número, esto debido a la actividad comercial, los locales comerciales modifican las edificaciones de acuerdo a los requerimientos de su comercio, también podemos encontrar edificaciones en estado ruinosos, esto debido a la antigüedad y abandono de los predios (Ver Figura 115).

Figura 115

Descripción de conservación en el sector de estudio 2



Nota. Elaboración propia.

3.3.5.3.3. Sector 3 – Av. Parra Ex Patio Puno, Av. Tacna y Arica

En el sector de estudio número 3, podemos notar una diferenciación entre edificaciones antiguas y nuevas instituciones educativas o centros comerciales, el estado de las edificaciones también se ven afectadas debido a la contaminación producto del alto flujo vehicular presente en la Av. Parra (Ver Figura 116).

Figura 116

Descripción de conservación en el sector de estudio 3



Nota. Elaboración propia.

3.3.5.3.4. Sector 4 – La Estación de Ferrocarril de Arequipa, Barrio Obrero

En el barrio obrero predominan las edificaciones en buen estado, esto debido a la separación del barrio con respecto de las actividades urbanas del sector, en contraste con la estación del ferrocarril que por su poco mantenimiento y su antigüedad el estado de conservación es regular.

Figura 117

Descripción de conservación del sector de estudio 4

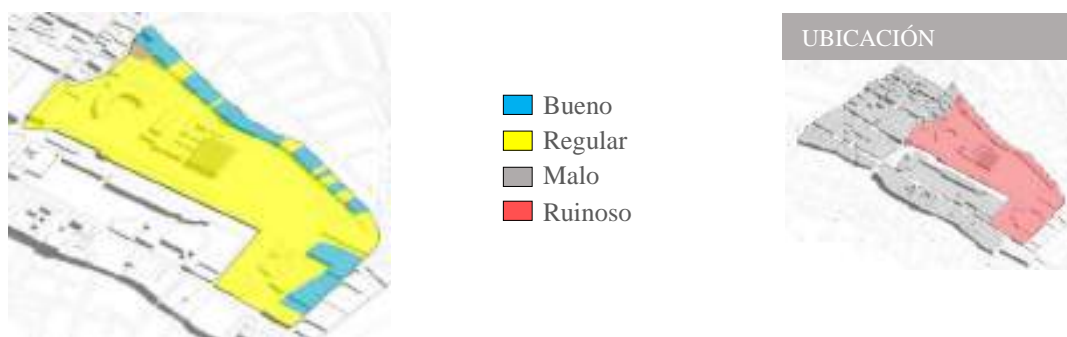

Nota. Elaboración propia

3.3.5.4. Época de construcción

El estudio de la época de construcción nos permitirá conocer la antigüedad de las edificaciones presentes en el área de investigación, un lugar con pasado histórico importante debido a la presencia de la estación del ferrocarril, Se puede observar la presencia de varias edificaciones del periodo republicano que dota de un paisaje patrimonial al lugar.

Realizado el análisis se pudieron evidenciar los siguientes estados de conservación de acuerdo al número de predios; edificaciones de época Republicana (25%), de época moderna (37%) y de época contemporánea (38%) (Ver Figura 118).

Figura 118

Identificación de predios según la época de construcción

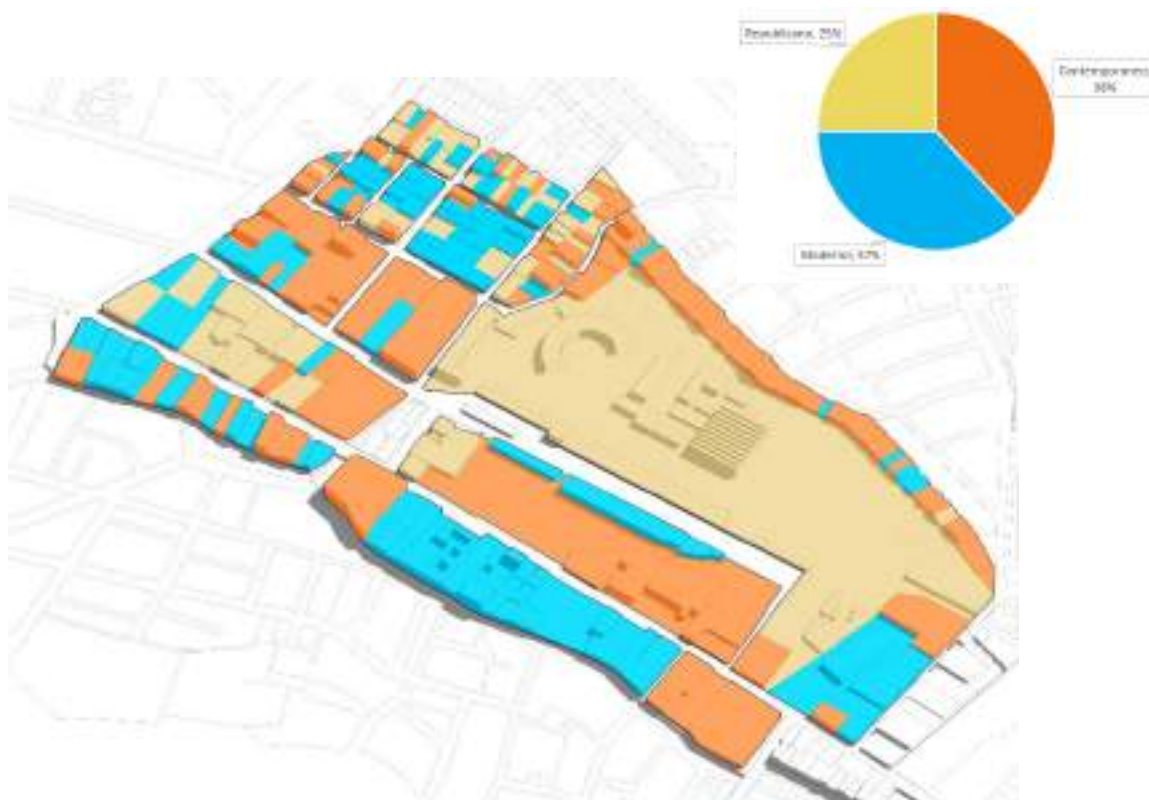

Nota. Elaboración propia.

3.3.5.4.1. Sector 1 – Barrio María Isabel

El primer sector de estudio presenta un predominio de edificaciones de época republicana y moderna. Se puede evidenciar también la presencia de edificaciones contemporáneas, este cambio gradual en la vivienda se da debido a los requerimientos habitacionales actuales, siendo necesaria la conservación de las edificaciones de valor presentes en el lugar (Ver Figura 119).

Figura 119

Descripción de conservación en el sector de estudio 1

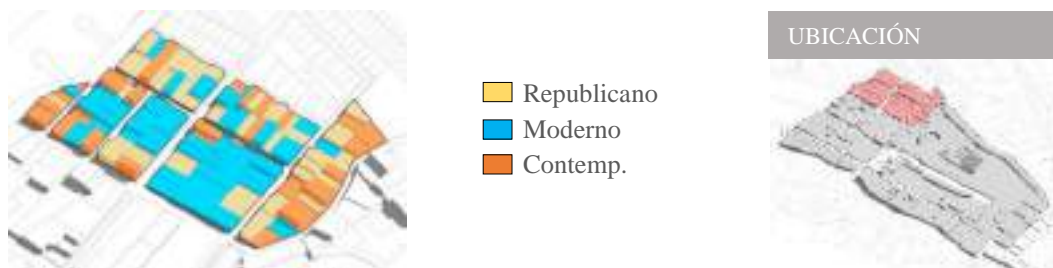

Nota. Elaboración propia.

3.3.5.4.2. Sector 2 – Barrio Inglés, Av. Tacna y Arica, Av. Parra

En el segundo sector las edificaciones de época republicana predominan en el Barrio Inglés, un conjunto de casonas con características patrimoniales importantes de preservar, las dinámicas comerciales presentes en las zonas aledañas a la Av. Tacna y Arica han derivado en el predominio de arquitectura contemporánea en dicha zona (Ver Figura 120).

Figura 120

Descripción de conservación en el sector de estudio 2

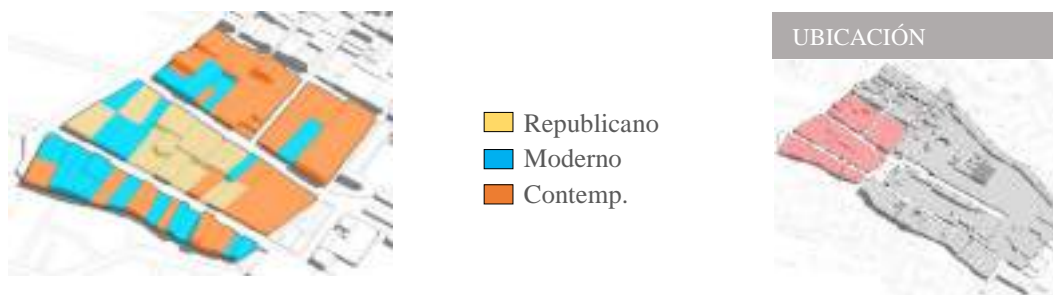

Nota. Elaboración propia.

3.3.5.4.3. Sector 3 – Av. Parra, Ex Patio Puno, Av. Tacna y Arica

En el sector de estudio número 3 podemos notar solo la presencia de 2 edificaciones de época republicana que históricamente pertenecieron al complejo del ferrocarril. Las edificaciones presentes en la Av. Parra de predominio moderno están siendo reemplazadas gradualmente con edificaciones contemporáneas (Ver Figura 121).

Figura 121

Descripción de conservación en el sector de estudio 3

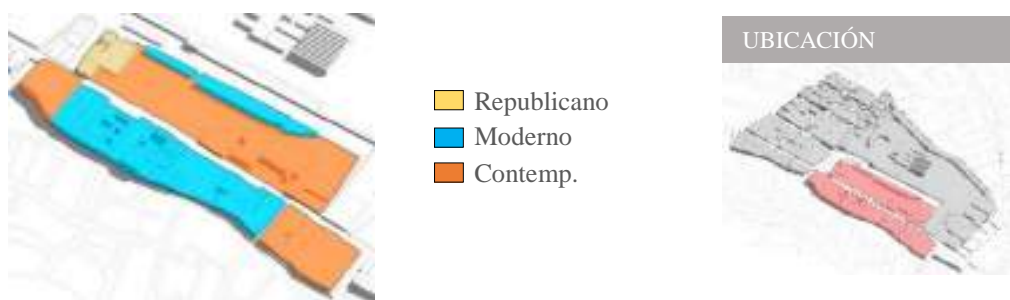

Nota. Elaboración propia.

3.3.5.4.4. Sector 4 – La Estación de Ferrocarril de Arequipa, Barrio Obrero

En el sector 4 se encuentra presente la estación de ferrocarril, construcción de época republicana que debido a su extensión e importancia histórica su preservación es innegable, se puede observar también el predominio de las viviendas de época contemporánea del barrio obrero.

Figura 122

Descripción de conservación en el sector de estudio 4

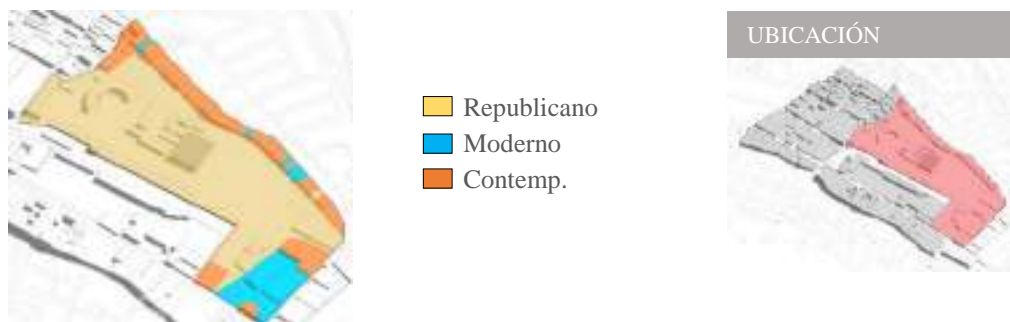

Nota. Elaboración propia.

3.4. Normatividad Vigente

3.4.1. Reglamento Nacional de Edificaciones

3.4.1.1. Norma A.040 –Educación

La presente norma describe las condiciones de diseño necesarias para el correcto funcionamiento de equipamientos categorizados como servicios educativos. Estos equipamientos están destinados a la ejecución de actividades de capacitación y educación, así como sus usos complementarios.

Los espacios comprendidos en esta norma y relacionados al proyecto de investigación son los siguientes: Centros de educación comunitaria y Centros de educación y capacitación.

Tabla 12

Condiciones de habitabilidad, Norma A.040

CONDICIONES DE HABITABILIDAD													
Aspecto Urbano	Los proyectos afectos a la presente norma deberán estar ubicados en lugares adecuados, señalados en los planes de desarrollo urbano correspondientes o en zonificaciones compatibles.												
	Sera necesario garantizar el confort térmico en los ambientes propuestos, teniendo en cuenta el clima.												
Iluminación y ventilación	Se deberá disponer de ventilación natural, permitiendo la ventilación cruzada, sin la necesidad de sistemas de climatización.												
	Los proyectos afectos a la presente norma deberán disponer de iluminación natural, distribuida de manera uniforme en los espacios de trabajo.												
Espacialidad	La altura mínima presente en los ambientes no será menor a 2.50m hasta el nivel inferior del techo o 2.10m hasta el fondo de la viga o dintel.												
	El cálculo de circulaciones, salidas de emergencia, ancho y número de escaleras se hará de acuerdo al siguiente listado.												
Número de ocupantes	<table> <tr> <td>Auditorios</td> <td>Según el número de asientos</td> </tr> <tr> <td>Salas de Usos Múltiples</td> <td>1m² por persona</td> </tr> <tr> <td>Aulas</td> <td>1.5m² por persona</td> </tr> <tr> <td>Talleres y Laboratorios</td> <td>3m² por persona</td> </tr> <tr> <td>Bibliotecas</td> <td>2m² por persona</td> </tr> <tr> <td>Oficinas</td> <td>9.5m² por persona</td> </tr> </table>	Auditorios	Según el número de asientos	Salas de Usos Múltiples	1m ² por persona	Aulas	1.5m ² por persona	Talleres y Laboratorios	3m ² por persona	Bibliotecas	2m ² por persona	Oficinas	9.5m ² por persona
Auditorios	Según el número de asientos												
Salas de Usos Múltiples	1m ² por persona												
Aulas	1.5m ² por persona												
Talleres y Laboratorios	3m ² por persona												
Bibliotecas	2m ² por persona												
Oficinas	9.5m ² por persona												

Nota. Adaptada de la Norma A.040 del Reglamento Nacional de Edificaciones.

Tabla 13**Circulaciones Norma A.040**

CIRCULACIONES	
Puertas	<p>Las puertas deberán cumplir con las siguientes características. El ancho de vano será de 1m como mínimo y su apertura será en sentido de la evacuación, permitiendo un giro de 180°.</p> <p>Para los ambientes que posean un aforo de más de 50 personas será necesario contar con 2 puertas distanciadas entre sí, que permita evacuaciones alternas. Deben contar con un pasamanos ubicado a 0.45m de altura con respecto al piso.</p>
Escaleras	<p>Las escaleras de tipo integradas deberán contar con un espacio que las separe de la circulación, este espacio será igual al ancho del tramo.</p> <p>Los proyectos que tengan más de un nivel deberán tener dos escaleras como mínimo, para facilitar la evacuación. La distancia máxima entre el espacio más alejado y la escalera de evacuación es de 45m o 60m con rociadores.</p>
Rampas	<p>Los proyectos afectos a la presente norma deberán respetar la normativa de accesibilidad para personas con discapacidad, establecida en la norma A.120.</p>

Nota. Adaptado de la Norma A.040 del Reglamento Nacional de Edificaciones, Ministerio de Vivienda Construcción y Saneamiento (2020).

Tabla 14**Dotación de servicios Norma A.040**

DOTACION DE SERVICIOS							
Servicios sanitarios	<p>Los servicios higiénicos deberán estar diferenciados por sexo, considerando una proporción similar entre hombres y mujeres.</p> <p>Sera necesario la presencia de al menos una batería sanitaria en cada piso de la edificación, para el uso de personas con discapacidad o adultos mayores.</p> <p>La cantidad de aparatos sanitarios será de acuerdo a lo siguiente.</p> <table style="width: 100%; border: none;"> <tr> <td style="width: 60%;">Inodoro</td> <td style="text-align: right;">H: 1 c/60 - M: 1c/30</td> </tr> <tr> <td>Lavatorios</td> <td style="text-align: right;">H: 1 c/30 - M: 1c/30</td> </tr> <tr> <td>Urinaros</td> <td style="text-align: right;">H: 1 c/60</td> </tr> </table> <p>Los servicios destinados al personal docente, administrativo y de servicio estarán de manera separada al destinado de estudiantes.</p>	Inodoro	H: 1 c/60 - M: 1c/30	Lavatorios	H: 1 c/30 - M: 1c/30	Urinaros	H: 1 c/60
Inodoro	H: 1 c/60 - M: 1c/30						
Lavatorios	H: 1 c/30 - M: 1c/30						
Urinaros	H: 1 c/60						

Nota. Adaptado de la Norma A.040 del Reglamento Nacional de Edificaciones, Ministerio de Vivienda Construcción y Saneamiento (2020).

3.4.1.2. Norma A.090 – Servicios comunales

La presente norma describe las condiciones de diseño necesarias para el correcto funcionamiento de equipamientos categorizados como servicios comunales. Estos equipamientos están destinados a la ejecución de actividades complementarias la vivienda, facilitando su desarrollo.

Los espacios comprendidos en esta norma y relacionados por el proyecto de investigación son los siguientes: Galerías de arte, Bibliotecas, Salones Comunales, entre otros.

Tabla 15

Condiciones de habitabilidad Norma A.090

CONDICIONES DE HABITABILIDAD	
Aspecto Urbano	Los proyectos afectos a la presente norma deberán estar ubicados en lugares adecuados, señalados en los planes de desarrollo urbano correspondientes o en zonificaciones compatibles.
Impacto Vial	Los proyectos afectos a la presente norma que a causa de sus actividades concentren una cantidad de público superior a 500 personas deberán realiza un estudio de impacto ambiental, que les permita proponer soluciones al problema de acceso y salida vehicular.
Accesibilidad	Los proyectos afectos a la presente norma deberán respetar la normativa de accesibilidad para personas con discapacidad, establecida en la norma A.120. Las edificaciones de tres niveles o más y con un área de 500m ² en planta deberán disponer con una escalera de emergencia, adicional a la escalera general, permitiendo salidas alternas de evacuación. Las edificaciones a partir de cuatro niveles será obligatorio contar con ascensores públicos.
Iluminación y ventilación	Los proyectos afectos a la presente norma deberán disponer de iluminación, natural o artificial, la suficiente para permitir la correcta visibilidad de los bienes y servicios. Los proyectos afectos a la presente norma deberán disponer de ventilación, natural o artificial, donde el área mínima de vanos debe ser mayor al 10% del área ventilada.

Nota. Adaptado de la Norma A.090 del Reglamento Nacional de Edificaciones, Ministerio de Vivienda Construcción y Saneamiento (2020).

Tabla 16**Condiciones de habitabilidad Norma A.090**

EVACUACION Y SEGURIDAD		
Aspecto Urbano	Los proyectos afectos a la presente norma deberán respetar la normativa de requisitos de seguridad, establecida en la norma A.130.	
	El cálculo de circulaciones, salidas de emergencia, ancho y número de escaleras se hará de acuerdo al siguiente listado.	
Circulaciones	Oficinas administrativas	10m ² por persona
	Ambientes de reunión	1m ² por persona
	Área de espectadores de pie	0.25m ² por persona
	Salas de exposición	3m ² por persona
	Estacionamientos	16m ² por persona
	*La presente lista contiene espacios directamente relacionados con la propuesta arquitectónica.	

Nota. Adaptado de la Norma A.090 del Reglamento Nacional de Edificaciones, Ministerio de Vivienda Construcción y Saneamiento (2020).

Tabla 17**Dotación de servicios Norma A.090**

DOTACION DE SERVICIOS		
Ubicación	La separación entre ambientes y servicios no puede exceder los 30m de distancia de circulación, tampoco debe ser necesario el cambio de nivel para su uso.	
	La provisión de servicios sanitarios será según el siguiente listado.	
Servicios sanitarios	1 a 6 empleados	1L, 1U, 1I
	7 a 25 empleados	H: 1L, 1U, 1I - M: 1L, 1I
	26 a 75 empleados	H: 2L, 2U, 2I - M: 2L, 2I
	76 a 200 empleados	H: 3L, 3U, 3I - M: 3L, 3I
	100 empleados adicionales	H: 1L, 1U, 1I - M: 1L, 1I
	En caso de servicios de uso público será de acuerdo a lo siguiente.	
	0 a 100 personas	H: 1L, 1U, 1I - M: 1L, 1I
	101 a 200 personas	H: 2L, 2U, 2I - M: 2L, 2I
	100 personas adicionales	H: 1L, 1U, 1I - M: 1L, 1I
Estacionamientos	La cantidad de estacionamientos será de acuerdo a lo siguiente.	
	Uso general	1 est. cada 10 personas
	Locales de asientos fijos	1 est. cada 15 personas
	La cantidad de estacionamientos para personas con discapacidad será a razón de 1 est. cada 50 estacionamientos propuestos. Y deberán ser de medidas no menores a, 3.80m de ancho por 5m de profundidad.	

Nota. Adaptado de la Norma A.090 del Reglamento Nacional de Edificaciones, Ministerio de Vivienda Construcción y Saneamiento (2020).

3.4.1.3. Norma A.100 – Recreación y deportes

La presente norma describe las condiciones de diseño necesarias para el correcto funcionamiento de equipamientos categorizados como recreación. Estos equipamientos están destinados a la ejecución de actividades de recreación tanto activas como pasivas, así como espectáculos artísticos.

Los espacios comprendidos en esta norma y relacionados por el proyecto de investigación son los siguientes: Teatros y Salas de concierto.

Tabla 18

Dotación de servicios Norma A-100

CONDICIONES DE HABITABILIDAD									
Aspecto Urbano	<p>Los proyectos afectos a la presente norma deberán estar ubicados en lugares adecuados, señalados en los planes de desarrollo urbano correspondientes o en zonificaciones compatibles, se deberá tener las siguientes consideraciones.</p> <ul style="list-style-type: none"> -Facilidad de acceso y evacuación de personas, provenientes de espacios abiertos. -Factibilidad de infraestructura de agua y energía. -Facilidad de acceso a medios de transporte. 								
Impacto Vial y Ambiental	<p>Los proyectos afectos a la presente norma que a causa de sus actividades concentren una cantidad de público superior a 1000 personas deberán realiza un estudio de impacto vial, que les permita proponer soluciones al problema de acceso y salida vehicular.</p> <p>Los proyectos afectos a la presente norma que a causa de sus actividades concentren una cantidad de público superior a 3000 personas deberán realiza un estudio de impacto ambiental.</p>								
Accesibilidad	<p>Los proyectos afectos a la presente norma deberán respetar la normativa de seguridad, establecida en la norma A.130.</p> <p>Sera necesario la diferenciación de los accesos y circulación tanto para público como para el personal artístico. Las dimensiones serán de acuerdo a la cantidad de ocupantes.</p> <p>El número de ocupantes será de acuerdo a lo siguiente.</p>								
Número de ocupantes	<table> <tbody> <tr> <td>Ambientes administrativos</td> <td>10m² por persona</td> </tr> <tr> <td>Vestuarios y camerinos</td> <td>3m² por persona</td> </tr> <tr> <td>Depósitos y almacenamiento</td> <td>40m² por persona</td> </tr> <tr> <td>Butacas</td> <td>0.7m² por persona</td> </tr> </tbody> </table>	Ambientes administrativos	10m ² por persona	Vestuarios y camerinos	3m ² por persona	Depósitos y almacenamiento	40m ² por persona	Butacas	0.7m ² por persona
Ambientes administrativos	10m ² por persona								
Vestuarios y camerinos	3m ² por persona								
Depósitos y almacenamiento	40m ² por persona								
Butacas	0.7m ² por persona								

Nota. Adaptado de la Norma A.100 del Reglamento Nacional de Edificaciones, Ministerio de Vivienda Construcción y Saneamiento (2020).

Tabla 19**Dotación de servicios Norma A.100**

CONDICIONES DE HABITABILIDAD	
Aspectos de seguridad	<p>Los espacios que se ubiquen fuera del nivel de acceso, deberán contar con salidas de emergencia que permitan rutas de escape alternas al de uso general.</p> <p>Las edificaciones deberán contar con un ambiente destinado a la atención de primero auxilios, que permita su evacuación en ambulancia, cada 500 asistentes.</p>
Confort espacial	<p>Los ambientes destinados a espectáculos deberán cumplir con los siguientes requisitos.</p> <ul style="list-style-type: none"> -Visibilidad adecuada con criterios de isóptica, que permitan apreciar el área de espectáculo. -La máxima distancia entre la última fila hasta el escenario no será mayor a 30m. -La distancia entre butacas será de 0.90m, que permita el desplazamiento de personas. -La mínima distancia entre butaca y escenario será mayor a 7m. -El máximo número de butacas a 2 pasajes de acceso será de 18 asientos y de 4 asientos a un pasaje directo. -Se considerará espacios para espectadores discapacitados, a razón de 1 cada 100 espectadores, y de dimensiones mínimas de 0.90m X 1.50m. <p>Los espacios para boletería deberán considerar la formación de colas, así como el número de puestos de venta estará proporcionado al número de espectadores.</p>

Nota. Adaptado de la Norma A.100 del Reglamento Nacional de Edificaciones, Ministerio de Vivienda Construcción y Saneamiento (2020).

Tabla 20**Dotación de servicio Norma A.100**

DOTACION DE SERVICIOS							
	La provisión de servicios sanitarios será según el siguiente listado.						
Servicios sanitarios	<table> <tr> <td>0 a 100 personas</td> <td>H: 1L, 1U, 1I - M: 1L, 1I</td> </tr> <tr> <td>101 a 400 personas</td> <td>H: 2L, 2U, 2I - M: 2L, 2I</td> </tr> <tr> <td>200 personas adicionales</td> <td>H: 1L, 1U, 1I - M: 1L, 1I</td> </tr> </table> <p>Se deberá provisionar servicios sanitarios para los demás usos complementarios que ofrezca el proyecto.</p>	0 a 100 personas	H: 1L, 1U, 1I - M: 1L, 1I	101 a 400 personas	H: 2L, 2U, 2I - M: 2L, 2I	200 personas adicionales	H: 1L, 1U, 1I - M: 1L, 1I
0 a 100 personas	H: 1L, 1U, 1I - M: 1L, 1I						
101 a 400 personas	H: 2L, 2U, 2I - M: 2L, 2I						
200 personas adicionales	H: 1L, 1U, 1I - M: 1L, 1I						
	La cantidad de estacionamientos será de acuerdo a lo siguiente.						
Estacionamientos	<table> <tr> <td>Uso general</td> <td>1est. cada 50 personas</td> </tr> </table> <p>La cantidad de estacionamientos para personas con discapacidad será a razón de 1 est. cada 50 estacionamientos propuestos. Y deberán ser de medidas no menores a, 3.80m de ancho por 5m de profundidad.</p>	Uso general	1est. cada 50 personas				
Uso general	1est. cada 50 personas						

Nota. Adaptado de la Norma A.100 del Reglamento Nacional de Edificaciones, Ministerio de Vivienda Construcción y Saneamiento (2020).

3.4.2. *Municipalidad Provincial*

3.4.2.1. **Plan de Desarrollo Metropolitano de Arequipa**

El Plan de Desarrollo Metropolitano de Arequipa, conocido también como “PDM” es un instrumento técnico-normativo que orienta el desarrollo urbano de la ciudad, planteando una zonificación y sus respectivos usos compatibles. La zonificación del lugar de intervención de la presente tesis se encuentra catalogada como una zona de tratamiento especial denominada “Zona De Reglamentación Especial Centro Histórico – ZRE-CH” señalando como documento normativo rector al Plan Maestro del Centro Histórico (Ver Figura 123).

Figura 123

Delimitación de la zona de Reglamentación Espacial del Centro Histórico

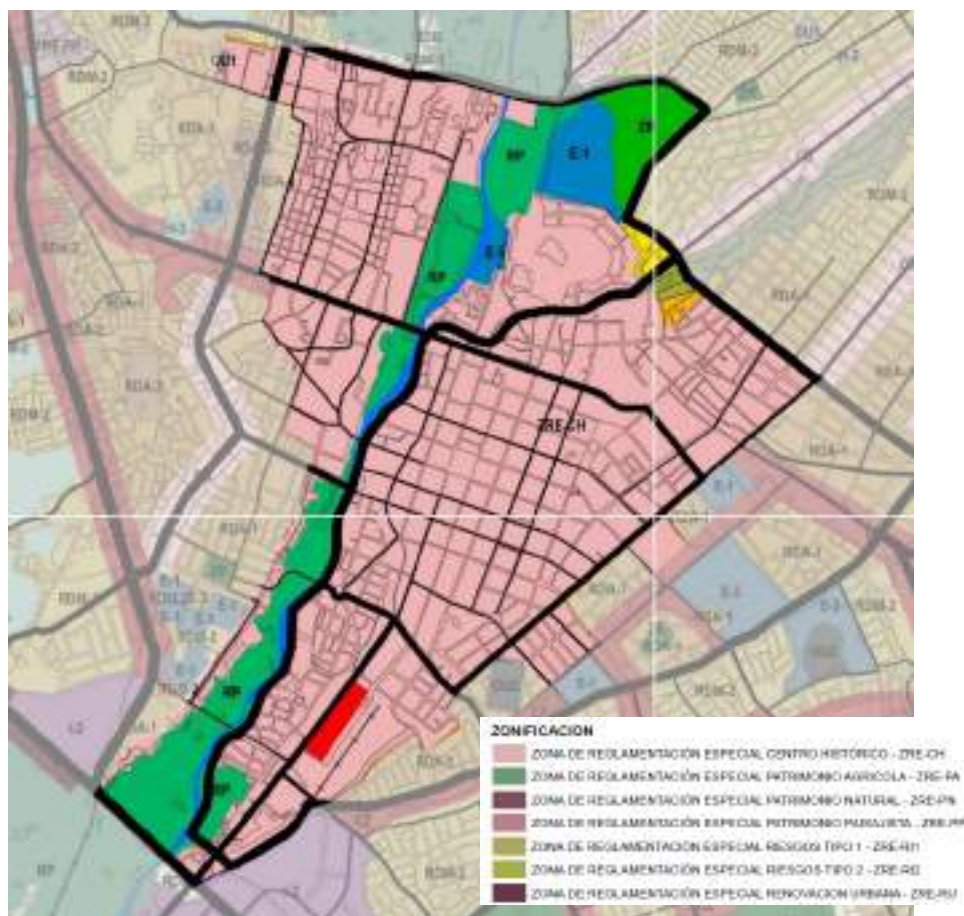

Nota. Adaptada del Plan de Desarrollo Metropolitano de Arequipa.

3.4.2.2. Plan Maestro del Centro Histórico de Arequipa

Es un instrumento que establece las normas fundamentales de protección que rigen el uso y conservación del Centro Histórico y la Zona Monumental y la Zona de Amortiguamiento de la ciudad de Arequipa. Se establece también las Áreas de Tratamiento Intervención y Protección (AT) divididas en 17 sectores, el proyecto se ubica dentro del Sector de tratamiento número 7 denominado "ST-7 La Estación".

Este documento también cataloga los ejes viales y regula los parámetros urbanos y los usos próximos a estos ejes. El terreno de intervención también colinda con el eje denominado "ET-02".

Figura 124

Delimitación de las zonas de tratamiento del centro histórico



Nota. Adaptada del Plan Maestro del Centro Histórico de Arequipa (PLAMCHA), 2017.

Tabla 21*Parámetros urbanos del sector de tratamiento ST-7 La estación*

CRITERIO	ESPECIFICACIONES
Rol Urbano	Zona de recreación cultural y de servicios.
Altura de edificación:	1.5 veces el ancho de la calle hasta un máximo de 4 pisos.
Altura de Edificación	Altura Exterior 4 pisos/12m Según perfil predominante o norma específica
	Altura Interior 5 pisos/15m Según norma específica
Área Libre	30%
Coefficiente de Edificación	Máximo 3.2
Retiros	Sin retiro. En caso de obra nueva, cuya situación lo amerite, se recuperará el perfil urbano original.
Estacionamientos	<u>Estacionamiento Vehicular</u> Comercio: 1 c/100 m2. Vivienda: 1 c/2 Viviendas.
	<u>Bicicletas</u> Comercio: 1 c/100 m2. Vivienda: 2 c/Viviendas.

Nota. Adaptada del Plan Maestro del Centro Histórico de Arequipa (PLAMCHA), 2017.

Tabla 22*Parámetros urbanos del sector de tratamiento ET-02 Avenida Parra*

CRITERIO	ESPECIFICACIONES
Rol Urbano	Vías metropolitanas de articulación centro periferia.
Altura de edificación:	1.5 veces el ancho de la calle hasta un máximo de 4 pisos.
Altura de Edificación	<u>Exterior:</u> 1.5 del ancho de la calle hasta un máximo de 6 pisos o 18.00 m., tomando como referencia la cota más baja de la vereda. En casos específico según perfil urbano predominante. Para edificios declarados, con presunción de valor o de interés histórico-arquitectónico se aplicará reglamento específico.
	<u>Interior:</u> 7 pisos o 21.00 m. como máximo, cuidando ángulo visual en sus cuatro lados en la vereda opuesta a 1.60 m. sobre el nivel de la vereda en la cota más alta.
Área Libre	<u>Comercio:</u> 20% del área del lote como mínimo en primer nivel; 30% a partir del segundo nivel.
Coefficiente de Edificación	5.0
Retiros	Mantener existentes o 4.5 ml.
Estacionamientos	<u>Vehículos:</u> Comercio: 1 c/100 m2. Vivienda: 1 c/viviendas.
	<u>Bicicletas:</u> Comercio: 3 c/100 m2. Vivienda: 2 c/Viviendas.

Nota. Adaptada del Plan Maestro del Centro Histórico de Arequipa (PLAMCHA), 2017.

3.4.3. Instituto Nacional de Cultura

3.4.3.1. Ley General del Patrimonio Cultural de la Nación 28296

Es un instrumento legal que establece la política nacional en el Perú para la defensa, protección, promoción, propiedad y régimen legal y el destino de los bienes que constituyen el Patrimonio Cultural de la Nación.

Establece que los bienes arquitectónicos, entre otros, forman parte importante del patrimonio cultural de la nación, y por consiguiente es de importancia su protección. A continuación, señalamos los artículos concernientes al tema de investigación.

Tabla 23

Artículo sobre la protección de bienes inmuebles

MEDIDAS GENERALES DE PROTECCION	
Artículo 22 - Protección de bienes inmuebles	<p>Toda edificación nueva que involucre un bien inmueble que sea integrante del patrimonio cultural de la nación, requerirá de la previa autorización del Ministerio de Cultura.</p> <p>Cualquier documento municipal que autorice la ejecución de una obra dentro de un inmueble miembro del Patrimonio Cultural de la Nación, quedara sin efecto si no cuenta con la autorización del Ministerio de Cultura.</p> <p>El Ministerio de Cultura podrá paralizar y demoler todas aquellas obras ejecutadas sin autorización, que afecten de manera directa a bienes integrantes del Patrimonio Cultural de la Nación.</p> <p>La orden de demolición y paralización tiene como obligación la devolución al estado original del bien afectado. Toda acción podrá ser por vía coactiva y el gasto será asumido por los infractores.</p> <p>La alteración o destrucción de un inmueble integrante del Patrimonio Cultural de la Nación, será meritorio al inicio de acción penal por parte del Ministerio Publico.</p>

Nota. Adaptada de la Ley General del patrimonio Cultural de la Nación, Ley 28296, 2011.

3.5. Análisis FODA

Tabla 24

Análisis FODA del Sector

	FACTOR POSITIVO	FACTOR NEGATIVO
FACTOR INTERNO	<ul style="list-style-type: none"> • El área de estudio cuenta con los requerimientos necesarios para atraer nuevos roles y usos, pudiendo así ser el medio de una revitalización del sector. • El centro histórico de la ciudad cuenta con fondos, tanto del gobierno central y local, para futuros proyectos de inversión pública. • El carácter histórico del sector es un atractivo turístico dentro de la ciudad, potenciando esta actividad. 	<ul style="list-style-type: none"> • El aumento del uso comercial incentiva la acelerada despoblación del lugar. • La falta de una delimitación de la zona industrial ocasiona la aparición de equipamientos incompatibles con la vivienda, educación y cultura. • Deterioro del espacio público a causa del intenso desplazamiento vehicular.
FACTOR EXTERNO	<ul style="list-style-type: none"> • Forma parte de la zona de amortiguamiento del centro histórico de la ciudad, declarado Patrimonio cultural de la Humanidad, teniendo una protección de carácter internacional. • La incorporación de casonas y calles a la catalogación de monumentos y ambientes urbano monumentales del Ministerio de Cultura. 	<ul style="list-style-type: none"> • Alteraciones en el paisaje del sector, debido a intervenciones mal ejecutadas, perjudican la imagen monumental de la zona. • Escasas políticas de incentivo y propuestas para la mejora de las condiciones de vivienda en el sector. • Degradación de la imagen urbana debido a la contaminación visual producto de la actual dinámica de usos.

Nota. Elaboración propia.

3.5.1. Estrategias FODA

Estrategia Fortalezas - Oportunidades

Potenciar los valores patrimoniales como medio de desarrollo económico, social y cultural del sector, reforzar estos nuevos roles con la incorporación de equipamientos sociales y culturales que permitan la revitalización del lugar.

Estrategia Fortalezas – Amenazas

Fomentar el conocimiento y valoración del patrimonio para su protección, así como la regulación de intervenciones en el lugar, evitando la alteración y transformación de su estructura patrimonial construida.

Estrategia Debilidades - Oportunidades

Recuperación y puesta en valor del patrimonio histórico del lugar, así como la inserción de equipamientos culturales, educativos y residenciales, que permitirá el fortalecimiento de la identidad del ciudadano con su patrimonio.

Estrategia Debilidades - Amenazas

La revitalización urbana del lugar tiene como objetivo, la recuperación y protección de las edificaciones de valor históricos presentes en el área de estudio, que permitirán orientar el cambio a rol cultural logrando así el mejoramiento de la calidad de vida de sus actuales y futuros residentes.

Capítulo IV

INTERVENCIÓN EN ENTORNOS CON VALOR HISTÓRICO

4.1. Consideraciones Previas

4.1.1. Breve Reseña histórica del área de estudio

4.1.1.1. La Estación de Ferrocarril de Arequipa

La estación de ferrocarril conocida como “Patio Arequipa” fue inaugurada el 1 de enero de 1871. Este proyecto albergaba edificios administrativos, Maestranza, casa de máquinas, patios, almacenes de carga, viviendas para obreros, además del terminal de pasajeros como el espacio principal y representativo de la estación por su estilo arquitectónico inglés (Ver figura 125).

Figura 125

Estación del Ferrocarril de Arequipa, 1910



Nota. Obtenido de <http://perusigloxix.blogspot.com/>

La estación contempla una serie de construcciones que fueron declarado monumento histórico en el rubro de arquitectura civil por RM 0928-80 el 23 de agosto de 1980. También son declarados como ambiente urbano monumental al Parque Melgar y la Av. Tacna y Arica, así como la primera cuadra de la avenida Parra.

4.1.1.2. Ex Patio Puno

El Ex Patio Puno, denominado actualmente como Palacio Metropolitano de Bellas Artes, fue construido entre 1881 y 1882. Este espacio era destinado como área de depósito y carga del ferrocarril que llegaba a la ciudad de Arequipa proveniente de la sierra. Era el punto de intercambio comercial e integración social entre las ciudades del altiplano y Arequipa, donde se vendían productos como lana de auquénido, papa, chuño, charqui, entre otros, que luego eran comercializados en varios mercados de la ciudad.

El trazado original del Ex patio Puno abarcaba la totalidad de la Manzana, en donde se ubican la casa del gerente, actualmente el MAC; y la casona del Ferrocarril.

Figura 126

Plano de la ciudad de Arequipa a finales del siglo XIX

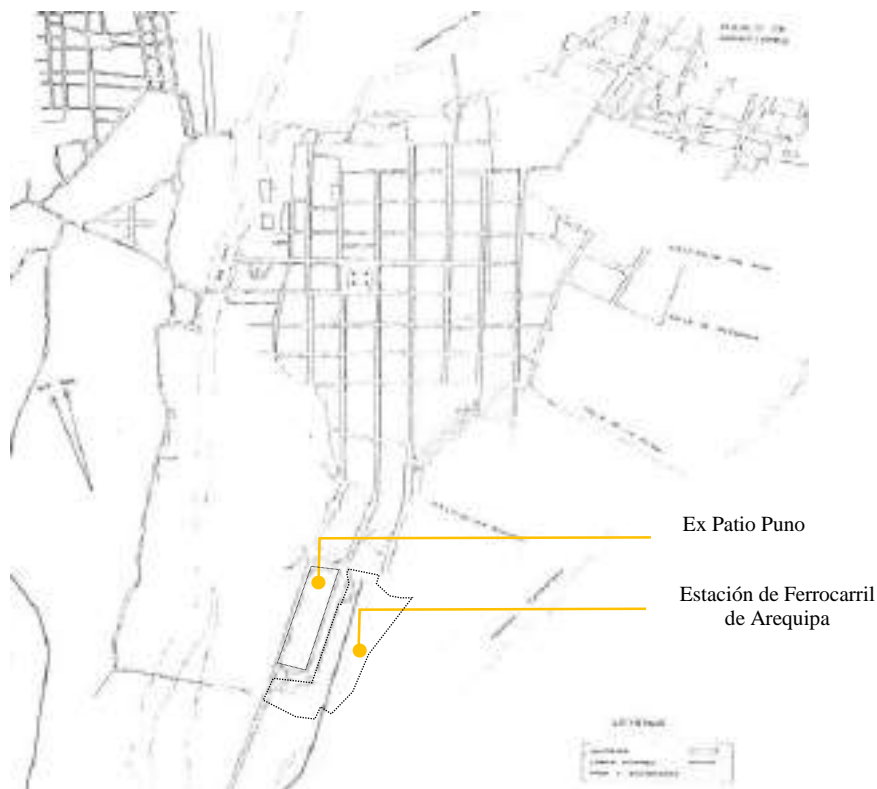

Nota. Obtenido de Evolución Histórica Urbana de Arequipa 1540-1990, Ramón Gutiérrez, 1990.

Actualmente el Ex patio Puno fue reducido por nuevas edificaciones como Tottus, Casinelli, grifo Primax y galpones reconvertidos en depósitos de empresas de transporte de carga, reduciendo la morfología original (Ver figura 127).

Figura 127

Ubicación y Perspectiva del actual del Ex Patio Puno

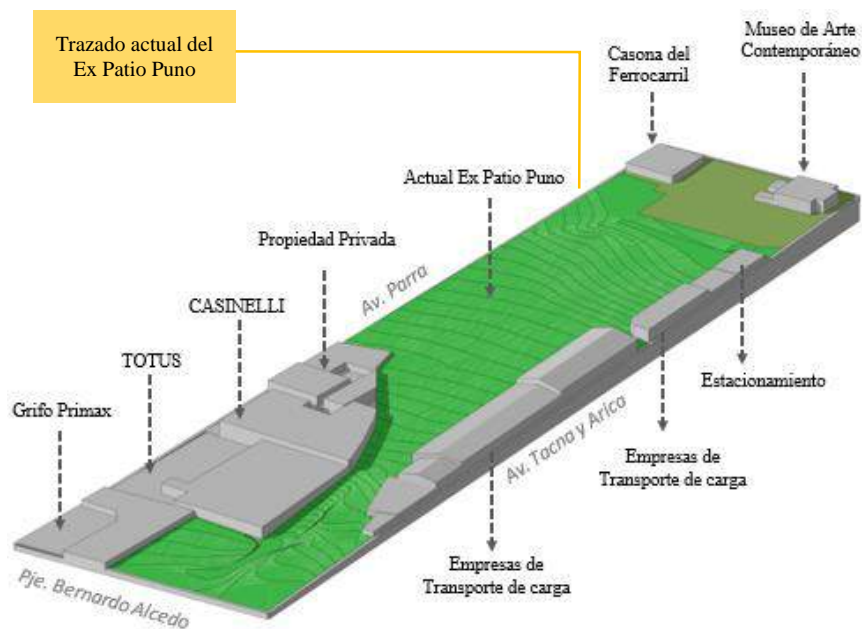

Nota. Modificado de Google Earth.

4.1.1.3. Barrio Inglés

En 1871, Arequipa se consolidó como centro hegemónico del sur del Perú con la construcción de la estación de ferrocarril. Por tal motivo, esta acción produjo grandes transformaciones en varios centros urbanos. En el caso de Arequipa, fue un factor importante que contribuyó en la consolidación de la burguesía arequipeña.

En 1900 con el auge de los ferrocarriles y la expansión simultánea dada en la ciudad, se fueron consolidando alrededor de la estación de Arequipa, barrios como: María Isabel, Manzanitos, Obando, Ferroviarios y el Barrio Inglés (Ver Figura 128).

Figura 128

Ubicación del Barrio Inglés



Nota. Modificado de Google Earth.

En el caso específico del Barrio Inglés, su consolidación se dio a partir del movimiento económico que trajo la Estación de Ferrocarril de Arequipa. Como se puede ver en la Figura 129, las viviendas tipo chalet fueron construidas para albergar a ingenieros y sus familias, acción continuada por las personas adineradas de la ciudad, quienes imitaron este tipo de construcciones. Sin embargo, hoy en día la gran mayoría perdió su función como vivienda, cambiando su uso e incluso algunas pasaron a un estado de deterioro o fueron destruidas para construir nuevas edificaciones.

Figura 129

Edificaciones de estilo inglés - Barrio inglés



Nota. Elaboración propia.

4.2. Descripción detallada del estado actual

4.2.1. Nivel urbano

4.2.1.1. Ámbito de usos y actividades

Debido a las dinámicas actuales del lugar de intervención, producto del desorden en cuanto a usos y actividades y a la falta de uso residencial, han hecho del Barrio Inglés un lugar en proceso de degradación, los usos actuales encontrados en el lugar tienen impactos desfavorables en la imagen del sector.

Figura 130

Degradación de la imagen urbana



Nota. Elaboración propia.

4.2.1.2. Ámbito de imagen urbana

Los tipos de comercio, orientados a la construcción e industria, afectan significativamente a la imagen física y patrimonial del barrio, generando contaminación visual a raíz de anuncios y publicidad comercial no controlada, un mal uso del espacio público como zonas de carga y descarga de almacenes comerciales, volviendo al lugar un escenario hostil para la consolidación de la vivienda

4.2.1.3. **Ámbito de infraestructura vial**

La infraestructura urbana también afecta el desarrollo del sector, vías congestionadas, paso a desnivel y la carencia de conexiones peatonales, ocasionan la fragmentación del lugar, volviendo al histórico conjunto urbano, zonas desvinculadas y con dinámicas distintas

Figura 131

Deficiencia de la infraestructura vial

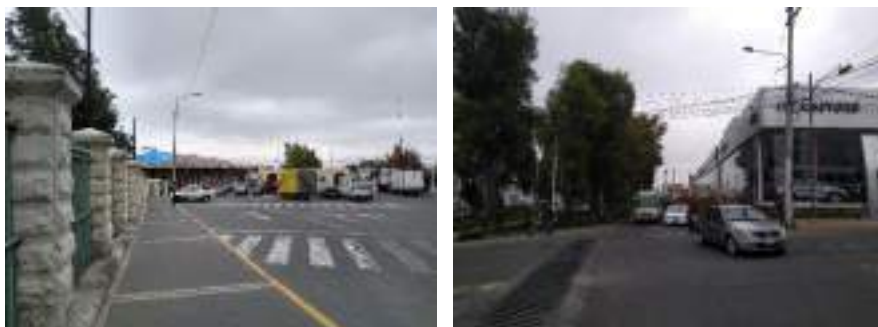

Nota. Elaboración propia.

4.2.1.4. **Ámbito histórico**

Además de las alteraciones en la imagen urbana, también podemos mencionar la falta de conservación y protección de inmuebles de valor presentes en el lugar. Inmuebles lucen abandonados y con riesgo de ser reemplazados con construcciones nuevas.

Figura 132

Estado actual de edificaciones con valor arquitectónico



Nota. Elaboración propia.

4.2.1.5. Ambientes urbano monumentales

Los ambientes urbano monumentales son todos aquellos espacios públicos; calles, plazas, parques, etc. que poseen un valor urbano gracias a las características espaciales y arquitectónicas presentes en su imagen. Dentro de estas características podemos mencionar su escala, volumetría, proporciones, materiales y texturas.

Los ambientes urbano monumentales de acuerdo a su conservación, están catalogados en tres órdenes, siendo los ambientes urbano monumentales de primer orden los que dotan de riqueza histórica a la ciudad, estando priorizado su cuidado y conservación.

Dentro del área de estudio podemos encontrar ambientes urbano monumentales de primer orden, como son; La primera cuadra de la Av. Parra, la Av. Tacna y Arica y el Parque Melgar, todos estos declarados (Ver Figura 133).

Figura 133

Ambientes urbano monumentales

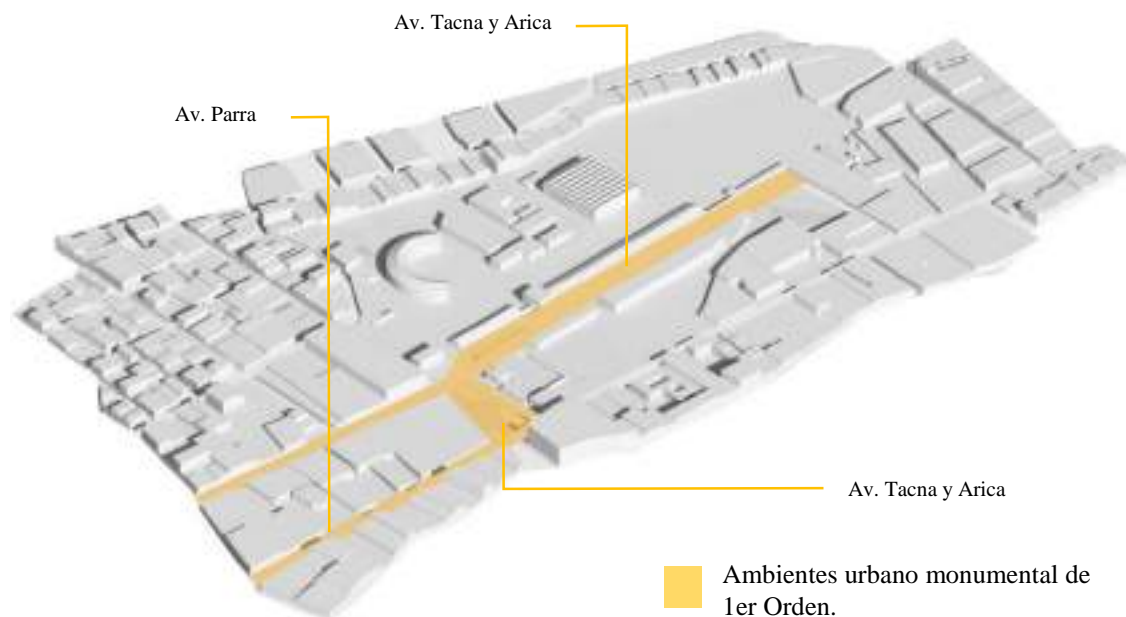

Nota. Elaboración propia.

Figura 134

Ambiente urbano monumental – Av. Parra



Nota. Elaboración propia.

Figura 135

Ambiente urbano monumental – Parque Melgar



Nota. Elaboración propia.

Figura 136

Ambiente urbano monumental – Av. Tacna y Arica



Nota. Elaboración propia.

4.2.2. Nivel Arquitectónico

4.2.2.1. Inmuebles de valor

Las casonas con valor de entorno son inmuebles que no han sido declarados como monumentos, sin embargo, poseen cualidades arquitectónicas necesarias para el fomento de su conservación, dentro de la importancia de estos inmuebles podemos mencionar el valor que le brindan a su contexto urbano, a través de las cualidades arquitectónicas aun presentes en su imagen.

En el lugar de estudio podemos evidenciar la presencia de este tipo de inmuebles, casonas que conservan características arquitectónicas pertenecientes a una época histórica que brindan una imagen característica, siendo necesaria su identificación detallada para su recuperación, conservación y protección.

Figura 137

Inmuebles de valor



Nota. Elaboración propia.

Tabla 25

Ficha de datos generales – Inmueble N° 001

FICHA DE DATOS GENERALES	
Registro de inmuebles	
DENOMINACIÓN DEL PREDIO	
CATALOGACIÓN	Fecha: 18-05-2022
	Código: 001

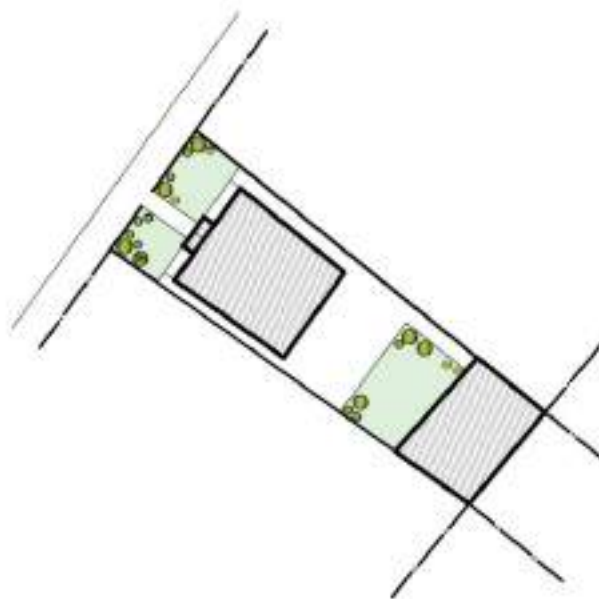

LOCALIZACIÓN	
Distrito:	Arequipa
Zona:	Barrio Inglés
Calle:	Avenida Parra
Número:	102
Lote / Manzana:	-
TIPOLOGÍA ARQUITECTÓNICA	
Religiosa	Militar
	Civil pública
	Civil doméstica
	<input checked="" type="checkbox"/> Industrial
Uso original	Vivienda
Uso actual	Vivienda
NIVEL DE VALORACIÓN	
Catalogación:	Valor de entorno
Protección existente:	Ninguna
Época de construcción:	1917
	<input type="checkbox"/> Público
Régimen de propiedad	<input checked="" type="checkbox"/> Privado

Nota. Elaboración propia.

Tabla 26

Descripción - Inmueble N°001

REGISTRO FOTOGRÁFICO



ÁREAS

Área de terreno:	1 070.42 m ²
Área de construcción:	428.17 m ²
Número de pisos:	2
Área libre:	642.25 m ²

ESTADO DE CONSERVACIÓN

Muy Bueno	X	Bueno	Regular	Malo	Muy malo
-----------	---	-------	---------	------	----------

DESCRIPCIÓN DE INMUEBLE

Estilo:	Ecléctico
Fachada:	Retranqueado
Techos:	Plano
Muros:	Confinado
Puertas	Adintelado
Ventanas	Adintelado
Revestimientos:	Pintura color blanco

OBSERVACIONES

Nota. Elaboración propia.

Tabla 27

Ficha de datos generales – Inmueble 002

FICHA DE DATOS GENERALES	
Registro de inmuebles	
DENOMINACIÓN DEL PREDIO	
CATALOGACIÓN	Fecha: 18-05-2022
	Código: 002

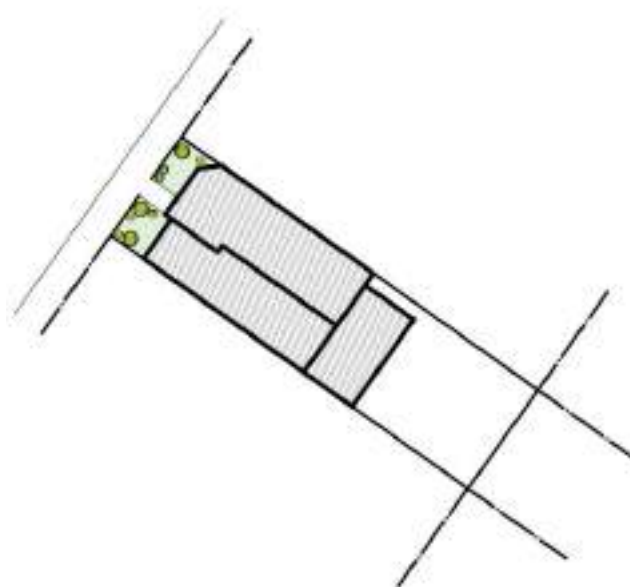

LOCALIZACIÓN	
Distrito:	Arequipa
Zona:	Barrio Inglés
Calle:	Avenida Parra
Número:	104
Lote / Manzana:	-
TIPOLOGÍA ARQUITECTÓNICA	
Religiosa	Militar
	Civil publica
	Civil domestica
	<input checked="" type="checkbox"/> Industrial
Uso original	Vivienda
Uso actual	Iglesia
NIVEL DE VALORACIÓN	
Catalogación:	Valor de entorno
Protección existente:	R. M. No. 775-87-ED
Época de construcción:	1910 -1920
Régimen de propiedad	<input type="checkbox"/> Público
	<input type="checkbox"/> Privado
	<input checked="" type="checkbox"/>

Nota. Elaboración propia.

Tabla 28

Descripción – Inmueble 002

REGISTRO FOTOGRÁFICO



ÁREAS

Área de terreno:	830.00 m2
Área de construcción:	637.65 m2
Número de pisos:	2
Área libre:	192.35 m2

ESTADO DE CONSERVACIÓN

Muy Bueno	Bueno	X	Regular	Malo	Muy malo
-----------	-------	---	---------	------	----------

DESCRIPCIÓN DE INMUEBLE

Estilo:	Ecléctico
Fachada:	Retranqueado
Techos:	Plano
Muros:	Almohadillado
Puertas	Arco apuntado
Ventanas	Arco apuntado
Revestimientos:	Pintura color negro / rosa claro

OBSERVACIONES

Nota. Elaboración propia.

Tabla 29

Ficha de datos generales – Inmueble 003

FICHA DE DATOS GENERALES	
Registro de inmuebles	
DENOMINACIÓN DEL PREDIO	
CATALOGACIÓN	Fecha: 18-05-2022
	Código: 003



LOCALIZACIÓN	
Distrito:	Arequipa
Zona:	Barrio Inglés
Calle:	Avenida Parra
Número:	106
Lote / Manzana:	-
TIPOLOGÍA ARQUITECTÓNICA	
Religiosa	Militar
	Civil pública
	Civil doméstica
	<input checked="" type="checkbox"/> Industrial
Uso original	Vivienda
Uso actual	Comercio
NIVEL DE VALORACIÓN	
Catalogación:	Valor de entorno
Protección existente:	R. M. No. 775-87-ED
Época de construcción:	1910 - 1920
Régimen de propiedad	<input type="checkbox"/> Público
	<input checked="" type="checkbox"/> Privado

Nota. Elaboración propia.

Tabla 30

Descripción – Inmueble 003

REGISTRO FOTOGRÁFICO



ÁREAS

Área de terreno:	2591.52 m2
Área de construcción:	662.28 m2
Número de pisos:	2
Área libre:	1929.24 m2

ESTADO DE CONSERVACIÓN

Muy Bueno	X	Bueno	Regular	Malo	Muy malo
-----------	---	-------	---------	------	----------

DESCRIPCIÓN DE INMUEBLE

Estilo:	Ecléctico
Fachada:	Retranqueado
Techos:	Plano
Muros:	Confinados
Puertas	Adintelado
Ventanas	Adintelado
Revestimientos:	Pintura color melón / blanco

OBSERVACIONES

Nota. Elaboración propia.

Tabla 31

Ficha de datos generales – Inmueble 004

FICHA DE DATOS GENERALES	
Registro de inmuebles	
DENOMINACIÓN DEL PREDIO	
CATALOGACIÓN	Fecha: 18-05-2022
	Código: 004

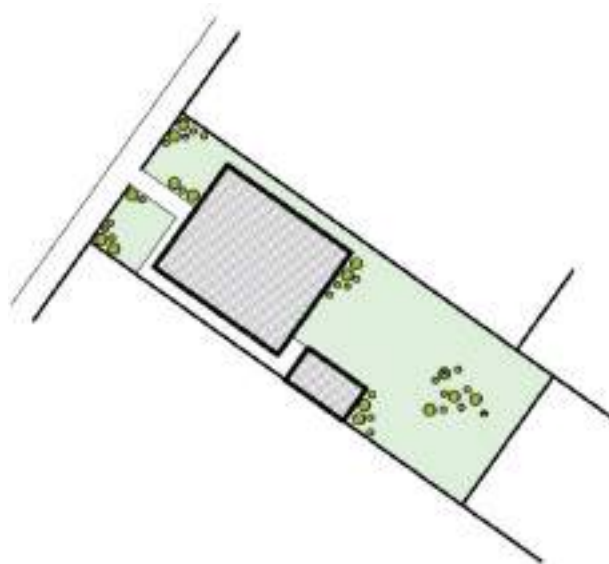

LOCALIZACIÓN	
Distrito:	Arequipa
Zona:	Barrio Inglés
Calle:	Avenida Parra
Número:	108
Lote / Manzana:	-
TIPOLOGÍA ARQUITECTÓNICA	
Religiosa	Militar
Civil pública	Civil doméstica
	X Industrial
Uso original	Vivienda
Uso actual	Abandonado
NIVEL DE VALORACIÓN	
Catalogación:	Valor de entorno
Protección existente:	R. M. No. 775-87-ED
Época de construcción:	1910 - 1920
Régimen de propiedad	Público
	Privado X

Nota. Elaboración propia.

Tabla 32

Descripción – Inmueble 004

REGISTRO FOTOGRÁFICO



ÁREAS

Área de terreno:	1 089.05 m ²
Área de construcción:	449.89 m ²
Número de pisos:	2
Área libre:	639.16 m ²

ESTADO DE CONSERVACIÓN

Muy Bueno	Bueno	Regular	Malo	Muy malo	X
-----------	-------	---------	------	----------	---

DESCRIPCIÓN DE INMUEBLE

Estilo:	Ecléctico
Fachada:	Retranqueado
Techos:	Plano
Muros:	Confinado
Puertas	Adintelado
Ventanas	Adintelado
Revestimientos:	Pintura color rojo/ blanco

OBSERVACIONES

Se recomienda la restauración arquitectónica de la edificación, considerando principalmente la reposición y restitución de elementos arquitectónicos propios de la época y estilo.

Nota. Elaboración propia.

Tabla 33

Ficha de datos generales – Inmueble 005

FICHA DE DATOS GENERALES	
Registro de inmuebles	
DENOMINACIÓN DEL PREDIO	
CATALOGACIÓN	Fecha: 18-05-2022
	Código: 005

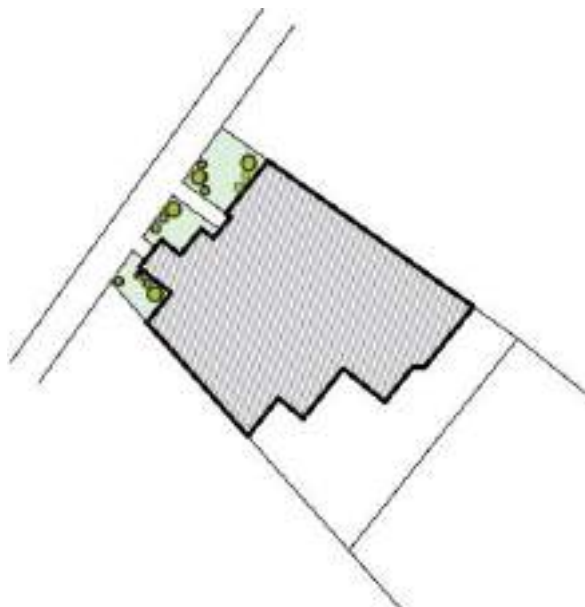

LOCALIZACIÓN	
Distrito:	Arequipa
Zona:	Barrio Inglés
Calle:	Avenida Parra
Número:	210
Lote / Manzana:	-
TIPOLOGÍA ARQUITECTÓNICA	
Religiosa	Militar
	Civil pública
	Civil doméstica
	X Industrial
Uso original	Vivienda
Uso actual	Educación
NIVEL DE VALORACIÓN	
Catalogación:	Valor de entorno
Protección existente:	R. M. No. 775-87-ED
Época de construcción:	1920 - 1930
Régimen de propiedad	Público
	Privado
	X

Nota. Elaboración propia.

Tabla 34

Descripción –Inmueble 005

REGISTRO FOTOGRÁFICO



ÁREAS

Área de terreno:	1 047.11 m ²
Área de construcción:	649.18 m ²
Número de pisos:	2
Área libre:	397.93

ESTADO DE CONSERVACIÓN

Muy Bueno	X	Bueno	Regular	Malo	Muy malo
-----------	---	-------	---------	------	----------

DESCRIPCIÓN DE INMUEBLE

Estilo:	Ecléctico
Fachada:	Retranqueado
Techos:	Plano
Muros:	Confinado
Puertas	Arco medio punto
Ventanas	Arco medio punto
Revestimientos:	Pintura azul /amarillo

OBSERVACIONES

Nota. Elaboración propia.

Tabla 35

Ficha de datos generales Inmueble 006

FICHA DE DATOS GENERALES	
Registro de inmuebles	
DENOMINACIÓN DEL PREDIO	
CATALOGACIÓN	Fecha: 18-05-2022
	Código: 006

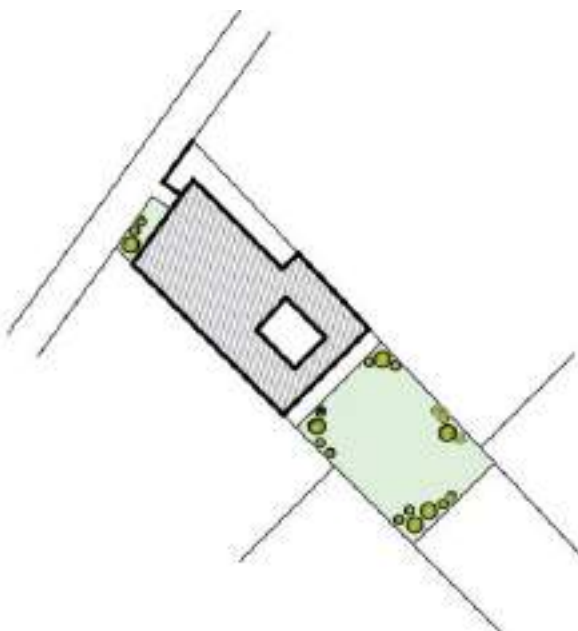

LOCALIZACIÓN	
Distrito:	Arequipa
Zona:	Barrio Inglés
Calle:	Avenida Parra
Número:	216
Lote / Manzana:	-
TIPOLOGÍA ARQUITECTÓNICA	
Religiosa	Militar
	Civil pública
	Civil doméstica
	<input checked="" type="checkbox"/> Industrial
Uso original	Vivienda
Uso actual	Comercio
NIVEL DE VALORACIÓN	
Catalogación:	Valor de entorno
Protección existente:	R. M. No. 775-87-ED
Época de construcción:	1910 – 1920
Régimen de propiedad	<input type="checkbox"/> Público
	<input type="checkbox"/> Privado
	<input checked="" type="checkbox"/>

Nota. Elaboración propia.

Tabla 36

Descripción – Inmueble 006

REGISTRO FOTOGRÁFICO



ÁREAS

Área de terreno:	733.52 m2
Área de construcción:	558.48 m2
Número de pisos:	1
Área libre:	175.04 m2

ESTADO DE CONSERVACIÓN

Muy Bueno	Bueno	Regular	X	Malo	Muy malo
-----------	-------	---------	---	------	----------

DESCRIPCIÓN DE INMUEBLE

Estilo:	Ecléctico
Fachada:	Recta
Techos:	Plano
Muros:	Confinado
Puertas	Arco deprimido
Ventanas	Arco deprimido
Revestimientos:	Pintura color amarillo/rojo/melón

OBSERVACIONES

Nota. Elaboración propia.

Tabla 37

Ficha de datos generales – Inmueble 007

FICHA DE DATOS GENERALES		
Registro de inmuebles		
DENOMINACIÓN DEL PREDIO		
CATALOGACIÓN	Fecha:	18-05-2022
	Código:	007

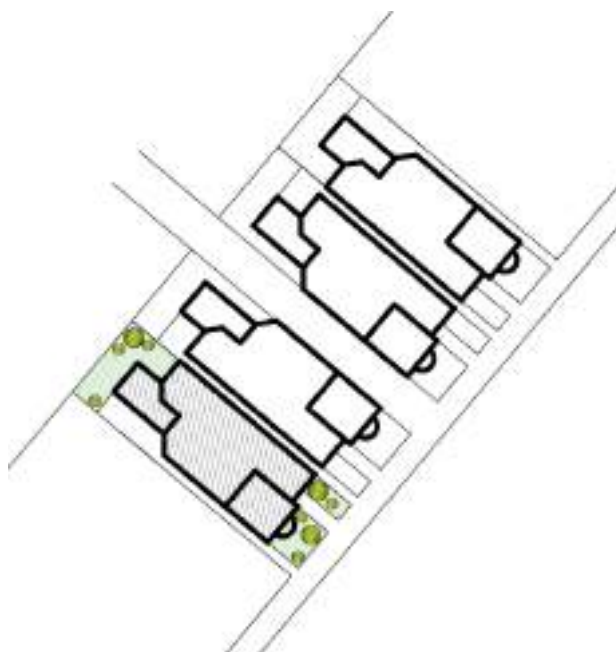

LOCALIZACIÓN					
Distrito:		Arequipa			
Zona:		Barrio Inglés			
Calle:		Avenida Tacna y Arica			
Número:		117 A			
Lote / Manzana:		-			
TIPOLOGÍA ARQUITECTÓNICA					
Religiosa	Militar	Civil publica	Civil domestica	<input checked="" type="checkbox"/>	Industrial
Uso original		Vivienda			
Uso actual		Vivienda			
NIVEL DE VALORACIÓN					
Catalogación:		Valor de entorno			
Protección existente:		R. M. No. 775-87-ED			
Época de construcción:		1900 - 1910			
Régimen de propiedad		Público		Privado	
				X	

Nota. Elaboración propia.

Tabla 38

Descripción – Inmueble 007

REGISTRO FOTOGRÁFICO



ÁREAS

Área de terreno:	367.61 m2
Área de construcción:	231.75 m2
Número de pisos:	3
Área libre:	135.86 m2

ESTADO DE CONSERVACIÓN

Muy Bueno	Bueno	X	Regular	Malo	Muy malo
-----------	-------	---	---------	------	----------

DESCRIPCIÓN DE INMUEBLE

Estilo:	Ecléctico
Fachada:	Retranqueado
Techos:	Plano/ Cuatro aguas
Muros:	Confinado
Puertas	Arco medio punto
Ventanas	Arco medio punto
Revestimientos:	ladrillo expuesto

OBSERVACIONES

Estas construcciones eran edificaciones de tipo popular ,diferenciado por el Bow Windows, la cual era una ampliación semicircular de las ventanas con la finalidad de ganar más espacio para realizar la hora del té.

Nota. Elaboración propia.

Tabla 39

Ficha de datos generales – Inmueble 008

FICHA DE DATOS GENERALES		
Registro de inmuebles		
DENOMINACIÓN DEL PREDIO		
CATALOGACIÓN	Fecha:	18-05-2022
	Código:	008

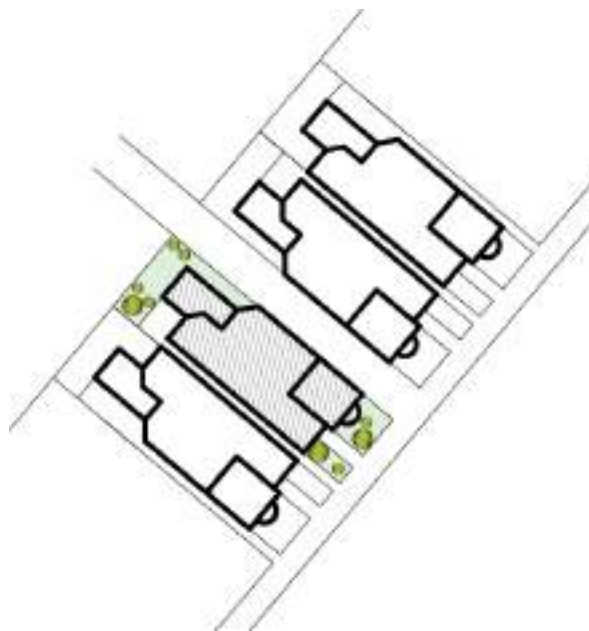

LOCALIZACIÓN					
Distrito:		Arequipa			
Zona:		Barrio Inglés			
Calle:		Avenida Tacna y Arica			
Número:		117 B			
Lote / Manzana:		-			
TIPOLOGÍA ARQUITECTÓNICA					
Religiosa	Militar	Civil publica	Civil domestica	<input checked="" type="checkbox"/>	Industrial
Uso original		Vivienda			
Uso actual		Vivienda			
NIVEL DE VALORACIÓN					
Catalogación:		Valor de entorno			
Protección existente:		R. M. No. 775-87-ED			
Época de construcción:		1900 - 1910			
Régimen de propiedad		Público			
		Privado		<input checked="" type="checkbox"/>	

Nota. Elaboración propia.

Tabla 40*Descripción – Inmueble 008***REGISTRO FOTOGRÁFICO****ÁREAS**

Área de terreno:	367.61 m2
Área de construcción:	269.15 m2
Número de pisos:	3
Área libre:	98.46 m2

ESTADO DE CONSERVACIÓN

Muy Bueno	Bueno	X	Regular	Malo	Muy malo
------------------	--------------	----------	----------------	-------------	-----------------

DESCRIPCIÓN DE INMUEBLE

Estilo:	Ecléctico
Fachada:	Retranqueado
Techos:	Plano /Cuatro aguas
Muros:	Confinado
Puertas	Arco medio punto
Ventanas	Arco medio punto
Revestimientos:	Ladrillo expuesto

OBSERVACIONES

Estas construcciones eran edificaciones de tipo popular , caracterizadas por el Bow Windows, caracterizadas por una ampliación semicircular de las ventanas con la finalidad de ganar más espacio para realizar la hora del té.

Nota. Elaboración propia.

Tabla 41

Ficha de datos generales – Inmueble 009

FICHA DE DATOS GENERALES		
Registro de inmuebles		
DENOMINACIÓN DEL PREDIO		
CATALOGACIÓN	Fecha:	18-05-2022
	Código:	009

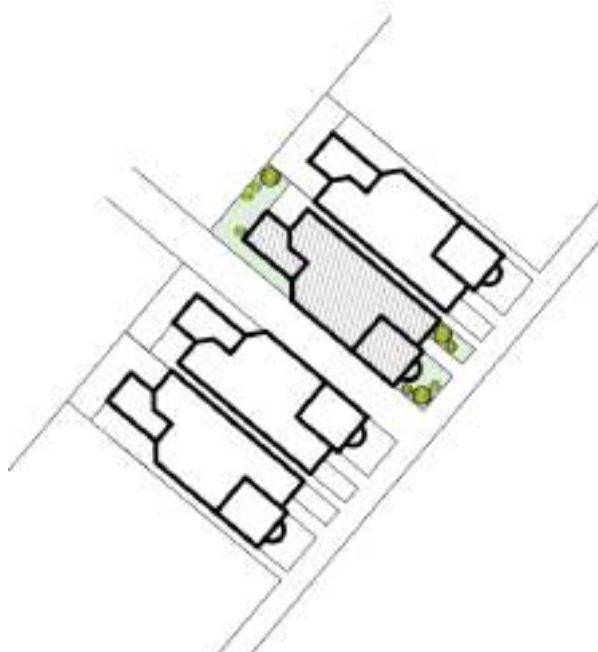

LOCALIZACIÓN					
Distrito:		Arequipa			
Zona:		Barrio Inglés			
Calle:		Avenida Tacna y Arica			
Número:		119 B			
Lote / Manzana:		-			
TIPOLOGÍA ARQUITECTÓNICA					
Religiosa	Militar	Civil publica	Civil domestica	<input checked="" type="checkbox"/>	Industrial
Uso original		Vivienda			
Uso actual		Comercio			
NIVEL DE VALORACIÓN					
Catalogación:		Valor de entorno			
Protección existente:		R. M. No. 775-87-ED			
Época de construcción:		1900 - 1910			
Régimen de propiedad		Público			
		Privado		<input checked="" type="checkbox"/>	

Nota. Elaboración propia.

Tabla 42

Descripción – Inmueble 009

REGISTRO FOTOGRÁFICO



ÁREAS

Área de terreno:	367.61 m ²
Área de construcción:	231.11 m ²
Número de pisos:	3
Área libre:	136.5 m ²

ESTADO DE CONSERVACIÓN

Muy Bueno	Bueno	X	Regular	Malo	Muy malo
-----------	-------	---	---------	------	----------

DESCRIPCIÓN DE INMUEBLE

Estilo:	Ecléctico
Fachada:	Retranqueado
Techos:	Plano/ Cuatro aguas
Muros:	Confinado
Puertas	Arco medio punto
Ventanas	Arco medio punto
Revestimientos:	Ladrillo Expuesto

OBSERVACIONES

Estas construcciones eran edificaciones de tipo popular, caracterizadas por el Bow Windows, caracterizadas por una ampliación semicircular de las ventanas con la finalidad de ganar más espacio para realizar la hora del té.

Nota. Elaboración propia.

Tabla 43

Ficha de datos generales – Inmueble 010

FICHA DE DATOS GENERALES		
Registro de inmuebles		
DENOMINACIÓN DEL PREDIO		
CATALOGACIÓN	Fecha:	18-05-2022
	Código:	010

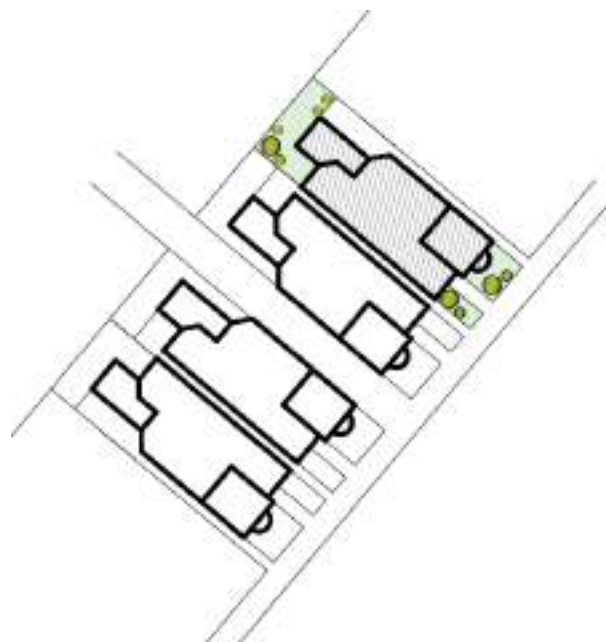

LOCALIZACIÓN					
Distrito:		Arequipa			
Zona:		Barrio Inglés			
Calle:		Avenida Tacna y Arica			
Número:		119 A			
Lote / Manzana:		-			
TIPOLOGÍA ARQUITECTÓNICA					
Religiosa	Militar	Civil publica	Civil domestica	<input checked="" type="checkbox"/>	Industrial
Uso original		Vivienda			
Uso actual		Vivienda			
NIVEL DE VALORACIÓN					
Catalogación:		Valor de Entorno			
Protección existente:		R. M. No. 775-87-ED			
Época de construcción:		1900 - 1910			
Régimen de propiedad		Público			
		Privado		<input checked="" type="checkbox"/>	

Nota. Elaboración propia.

Tabla 44*Descripción – Inmueble 010***REGISTRO FOTOGRÁFICO****ÁREAS**

Área de terreno:	367.61 m2
Área de construcción:	155.78 m2
Número de pisos:	3
Área libre:	191.83 m2

ESTADO DE CONSERVACIÓN

Muy Bueno	Bueno	X	Regular	Malo	Muy malo
------------------	--------------	----------	----------------	-------------	-----------------

DESCRIPCIÓN DE INMUEBLE

Estilo:	Ecléctico
Fachada:	Retranqueado
Techos:	Plano/Cuatro aguas
Muros:	Confinado
Puertas	Arco medio punto
Ventanas	Arco medio punto
Revestimientos:	Ladrillo expuesto

OBSERVACIONES

Estas construcciones eran edificaciones de tipo popular, caracterizadas por el Bow Windows, caracterizadas por una ampliación semicircular de las ventanas con la finalidad de ganar más espacio para realizar la hora del té.

Nota. Elaboración propia.

Tabla 45

Ficha de datos generales – Inmueble 011

FICHA DE DATOS GENERALES		
Registro de inmuebles		
DENOMINACIÓN DEL PREDIO		
CATALOGACIÓN	Fecha:	18-05-2022
	Código:	011

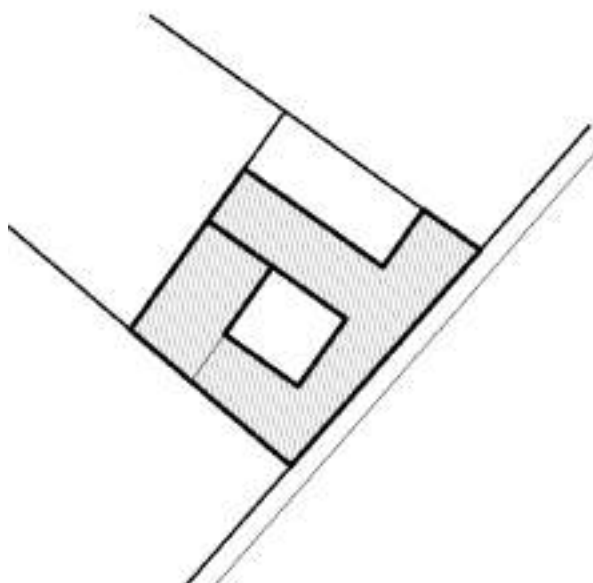

LOCALIZACIÓN					
Distrito:		Arequipa			
Zona:		Barrio Inglés			
Calle:		Avenida Tacna y Arica			
Número:		117			
Lote / Manzana:		-			
TIPOLOGÍA ARQUITECTÓNICA					
Religiosa	Militar	Civil publica	Civil domestica	<input checked="" type="checkbox"/>	Industrial
Uso original		Vivienda			
Uso actual		Instituto Educativo			
NIVEL DE VALORACIÓN					
Catalogación:		Valor de Entorno			
Protección existente:		R. M. No. 775-87-ED.			
Época de construcción:		1899			
Régimen de propiedad		Público		Privado	
				X	

Nota. Elaboración propia.

Tabla 46

Descripción –Inmueble 011

REGISTRO FOTOGRÁFICO



ÁREAS

Área de terreno:	1 003.25 m ²
Área de construcción:	504.78 m ²
Número de pisos:	1
Área libre:	498.47 m ²

ESTADO DE CONSERVACIÓN

Muy Bueno	Bueno	X	Regular	Malo	Muy malo
-----------	-------	---	---------	------	----------

DESCRIPCIÓN DE INMUEBLE

Estilo:	Neorrenacentista
Fachada:	Recta
Techos:	Plano
Muros:	Muro de Sillería
Puertas	Arco rebajado
Ventanas	Adinteladas
Revestimientos:	Pintura color azul

OBSERVACIONES

Nota. Elaboración propia.

Tabla 47

Ficha de datos generales – Inmueble 012

FICHA DE DATOS GENERALES		
Registro de inmuebles		
DENOMINACIÓN DEL PREDIO		
CATALOGACIÓN	Fecha:	18-05-2022
	Código:	012

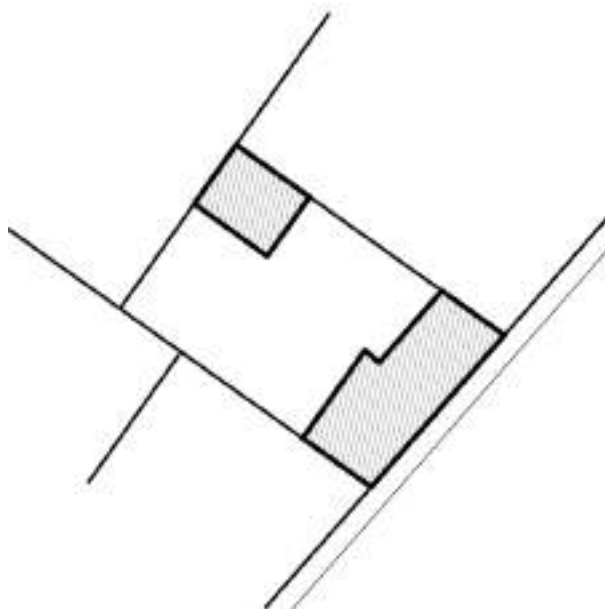

LOCALIZACIÓN					
Distrito:		Arequipa			
Zona:		Barrio Inglés			
Calle:		Avenida Tacna y Arica			
Número:		115			
Lote / Manzana:		-			
TIPOLOGÍA ARQUITECTÓNICA					
Religiosa	Militar	Civil publica	Civil domestica	X	Industrial
Uso original			Vivienda		
Uso actual			Institucional		
NIVEL DE VALORACIÓN					
Catalogación:		Valor de Entorno			
Protección existente:		R. M. No. 775-87-ED.			
Época de construcción:		1900			
Régimen de propiedad		Público		Privado	
				X	

Nota. Elaboración propia.

Tabla 48

Descripción – Inmueble 012

REGISTRO FOTOGRÁFICO



ÁREAS

Área de terreno:	548.39 m2
Área de construcción:	200.21 m2
Número de pisos:	2
Área libre:	348.18 m2

ESTADO DE CONSERVACIÓN

Muy Bueno	Bueno	X	Regular	Malo	Muy malo
-----------	-------	---	---------	------	----------

DESCRIPCIÓN DE INMUEBLE

Estilo:	Ecléctica
Fachada:	Recta
Techos:	Plano
Muros:	Muro de Sillería
Puertas	Adinteladas
Ventanas	Adinteladas / Arco de medio punto
Revestimientos:	Pintura color amarillo

OBSERVACIONES

Nota. Elaboración propia.

Tabla 49

Ficha de datos generales – Inmueble 013

FICHA DE DATOS GENERALES		
Registro de inmuebles		
DENOMINACIÓN DEL PREDIO		
CATALOGACIÓN	Fecha:	18-05-2022
	Código:	013

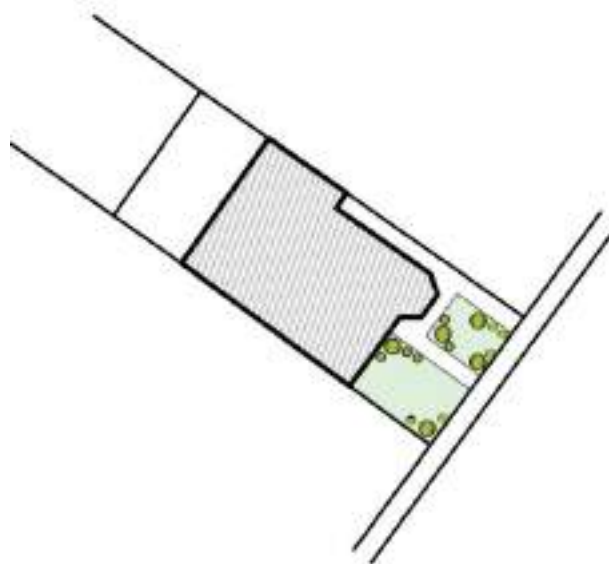

LOCALIZACIÓN					
Distrito:		Arequipa			
Zona:		Barrio Inglés			
Calle:		Avenida Parra			
Número:		101			
Lote / Manzana:		-			
TIPOLOGÍA ARQUITECTÓNICA					
Religiosa	Militar	Civil publica	Civil domestica	<input checked="" type="checkbox"/>	Industrial
Uso original		Vivienda			
Uso actual		Museo			
NIVEL DE VALORACIÓN					
Catalogación:		Valor de Entorno			
Protección existente:		R. M. No. 775-87-ED.			
Época de construcción:		1900			
Régimen de propiedad		<input type="checkbox"/> Público		<input checked="" type="checkbox"/> Privado	

Nota. Elaboración propia.

Tabla 50

Descripción – Inmueble 013

REGISTRO FOTOGRÁFICO



ÁREAS

Área de terreno:	629.76 m2
Área de construcción:	399.67 m2
Número de pisos:	2
Área libre:	230.09 m2

ESTADO DE CONSERVACIÓN

Muy Bueno	X	Bueno	Regular	Malo	Muy malo
-----------	---	-------	---------	------	----------

DESCRIPCIÓN DE INMUEBLE

Estilo:	Ecléctica
Fachada:	Retranqueada
Techos:	Plano
Muros:	Muro de Sillería
Puertas	Adinteladas
Ventanas	Adinteladas / Arco de medio punto
Revestimientos:	Pintura color gris

OBSERVACIONES

Nota. Elaboración propia.

Tabla 51

Ficha de datos generales – Inmueble 014

FICHA DE DATOS GENERALES		
Registro de inmuebles		
DENOMINACIÓN DEL PREDIO		
CATALOGACIÓN	Fecha:	18-05-2022
	Código:	014

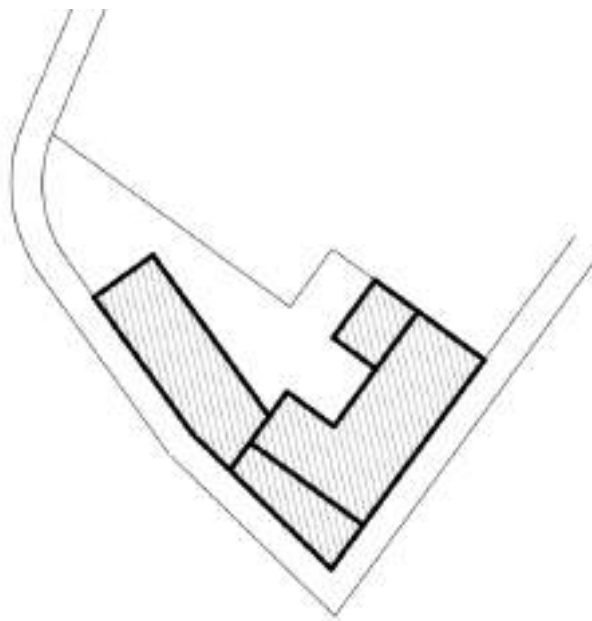

LOCALIZACIÓN					
Distrito:		Arequipa			
Zona:		Barrio Inglés			
Calle:		Avenida Parra			
Número:		165			
Lote / Manzana:		-			
TIPOLOGÍA ARQUITECTÓNICA					
Religiosa	Militar	Civil publica	Civil domestica	<input checked="" type="checkbox"/>	Industrial
Uso original				Vivienda	
Uso actual				Sin Uso	
NIVEL DE VALORACIÓN					
Catalogación:		Valor de Entorno			
Protección existente:		R. M. No. 775-87-ED.			
Época de construcción:		1900			
Régimen de propiedad		<input type="checkbox"/> Público		<input checked="" type="checkbox"/> Privado	

Nota. Elaboración propia.

Tabla 52

Descripción –Inmueble 014

REGISTRO FOTOGRÁFICO



ÁREAS

Área de terreno:	194.67 m2
Área de construcción:	95.34 m2
Número de pisos:	2
Área libre:	99.33 m2

ESTADO DE CONSERVACIÓN

Muy Bueno	Bueno	Regular	X	Malo	Muy malo
-----------	-------	---------	---	------	----------

DESCRIPCIÓN DE INMUEBLE

Estilo:	Ecléctico / Neorrenacentista
Fachada:	Recta
Techos:	Plano
Muros:	Muro de Sillería
Puertas	Adinteladas
Ventanas	Adinteladas
Revestimientos:	Revoque y pintura color amarillo

OBSERVACIONES

Nota. Elaboración propia.

Tabla 53

Ficha de datos generales – Inmueble 015

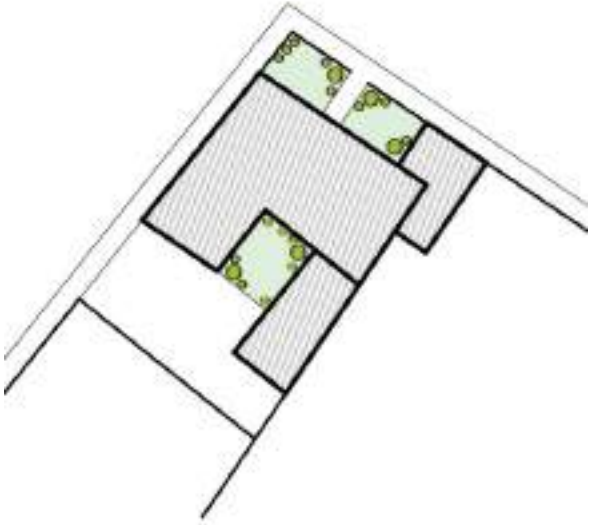
FICHA DE DATOS GENERALES					
Registro de inmuebles					
DENOMINACIÓN DEL PREDIO					
CATALOGACIÓN	Fecha: 18-05-2022				
	Código: 015				
 					
LOCALIZACIÓN					
Distrito:	Arequipa				
Zona:	Barrio Inglés				
Calle:	Avenida Parra				
Número:	S/N				
Lote / Manzana:	-				
TIPOLOGÍA ARQUITECTÓNICA					
Religiosa	Militar	Civil pública	Civil domestica	Industrial	X
Uso original			Oficinas Administrativas		
Uso actual			Sin uso		
NIVEL DE VALORACIÓN					
Catalogación:	Valor de Entorno				
Protección existente:	R. M. No. 775-87-ED.				
Época de construcción:	1874				
Régimen de propiedad	Público	Privado	X		

Nota. Elaboración propia.

Tabla 54

Descripción –Inmueble 015

REGISTRO FOTOGRÁFICO



ÁREAS

Área de terreno:	1 070.42 m ²
Área de construcción:	455.71 m ²
Número de pisos:	1
Área libre:	636.71 m ²

ESTADO DE CONSERVACIÓN

Muy Bueno	Bueno	Regular	v	Malo	Muy malo
-----------	-------	---------	---	------	----------

DESCRIPCIÓN DE INMUEBLE



Estilo:	Ecléctico
Fachada:	Recta
Techos:	Plano
Muros:	Entablado de madera
Puertas	Adinteladas
Ventanas	Adinteladas
Revestimientos:	Revoque y pintura color amarillo

OBSERVACIONES

Nota. Elaboración propia.

Tabla 55

Ficha de datos generales – Inmueble 016

FICHA DE DATOS GENERALES					
Registro de inmuebles					
DENOMINACIÓN DEL PREDIO					
CATALOGACIÓN	Fecha: 18-05-2022				
	Código: 016				
 					
LOCALIZACIÓN					
Distrito:	Arequipa				
Zona:	Barrio Inglés				
Calle:	Avenida Tacna y Arica				
Número:	S/N				
Lote / Manzana:	-				
TIPOLOGÍA ARQUITECTÓNICA					
Religiosa	Militar	Civil publica	Civil domestica	<input checked="" type="checkbox"/>	Industrial
Uso original		Oficinas Administrativas			
Uso actual		Ex Museo de Arte			
NIVEL DE VALORACIÓN					
Catalogación:	Valor de Entorno				
Protección existente:	R. M. No. 775-87-ED.				
Época de construcción:	1874				
Régimen de propiedad	Público				
	Privado	<input checked="" type="checkbox"/>			

Nota. Elaboración propia.

Tabla 56

Descripción – Inmueble 016

REGISTRO FOTOGRÁFICO



ÁREAS

Área de terreno:	2942.72 m2
Área de construcción:	433.37 m2
Número de pisos:	2
Área libre:	2509.35 m2

ESTADO DE CONSERVACIÓN

Muy Bueno	X	Bueno	Regular	Malo	Muy malo
-----------	---	-------	---------	------	----------

DESCRIPCIÓN DE INMUEBLE

Estilo:	Ecléctico / Neorrenacentista
Fachada:	Retranqueada
Techos:	Faldones
Muros:	Confinado
Puertas	Arco de medio punto / Adinteladas
Ventanas	Arco de medio punto / Adinteladas
Revestimientos:	Pintura

OBSERVACIONES

Nota. Elaboración propia.

Tabla 57

Ficha de datos generales – Inmueble 017

FICHA DE DATOS GENERALES		
Registro de inmuebles		
DENOMINACIÓN DEL PREDIO		
CATALOGACIÓN	Fecha:	18-05-2022
	Código:	017

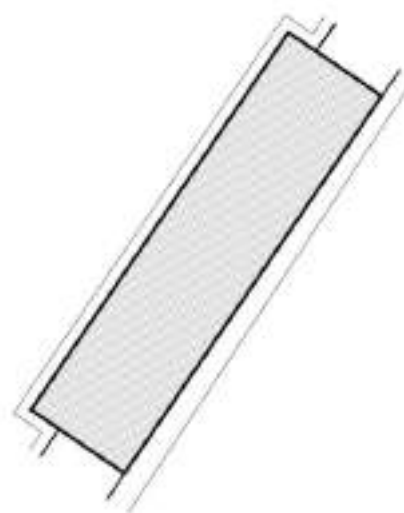

LOCALIZACIÓN				
Distrito:		Arequipa		
Zona:		Barrio Inglés		
Calle:		Avenida Tacna y Arica		
Número:		S/N		
Lote / Manzana:		-		
TIPOLOGÍA ARQUITECTÓNICA				
Religiosa	Militar	Civil pública	<input checked="" type="checkbox"/>	Civil doméstica
				Industrial
Uso original		Estación de pasajeros		
Uso actual		Sin uso		
NIVEL DE VALORACIÓN				
Catalogación:		Monumento declarado		
Protección existente:		R. M. No. 0928-80-ED.		
Época de construcción:		1874		
Régimen de propiedad		<input type="checkbox"/> Público		
		<input checked="" type="checkbox"/> Privado		

Nota. Elaboración propia.

Tabla 58

Descripción – Inmueble 017

REGISTRO FOTOGRÁFICO



ÁREAS

Área de terreno:	1379.82 m2
Área de construcción:	1379.82 m2
Número de pisos:	1
Área libre:	-

ESTADO DE CONSERVACIÓN

Muy Bueno	X	Bueno	Regular	Malo	Muy malo
-----------	---	-------	---------	------	----------

DESCRIPCIÓN DE INMUEBLE

Estilo:	Ecléctico / Neorrenacentista
Fachada:	Recta
Techos:	Cuatro Aguas
Muros:	Entablado de madera
Puertas	Arco de medio punto
Ventanas	Arco de medio punto
Revestimientos:	Pintura

OBSERVACIONES

Sistema constructivo Ballon Frame, consta de columnas de hierro y armaduras de acero que sostienen la cobertura a cuatro aguas.

Nota. Elaboración propia.

Tabla 59

Ficha de datos generales – Inmueble 018

FICHA DE DATOS GENERALES	
Registro de inmuebles	
DENOMINACIÓN DEL PREDIO	CASONA VERDE
CATALOGACIÓN	Fecha: 18-05-2022
	Código: 018

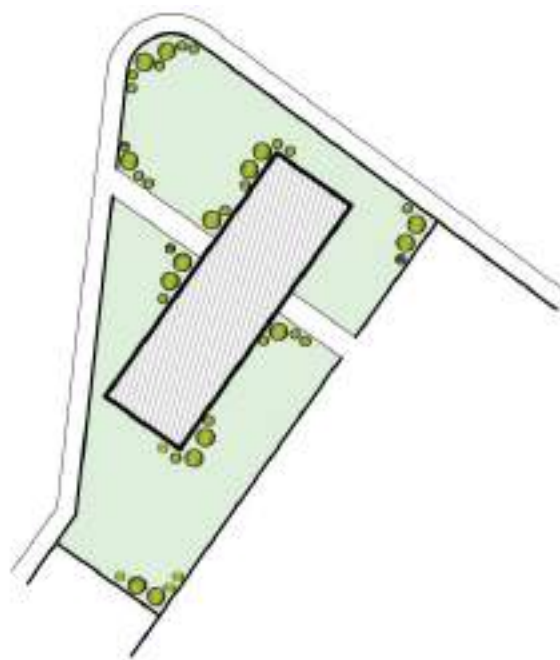

LOCALIZACIÓN	
Distrito:	Arequipa
Zona:	Barrio Inglés
Calle:	Avenida Tacna y Arica
Número:	S/N
Lote / Manzana:	-
TIPOLOGÍA ARQUITECTÓNICA	
Religiosa	Militar
	Civil publica
	Civil domestica
	Industrial
Uso original	Oficinas Administrativas
Uso actual	Oficinas Administrativas
NIVEL DE VALORACIÓN	
Catalogación:	Valor de Entorno
Protección existente:	R. M. No. 775-87-ED.
Época de construcción:	1874
Régimen de propiedad	Público
	Privado
	X

Nota. Elaboración propia.

Tabla 60

Descripción – Inmueble 18

REGISTRO FOTOGRÁFICO



ÁREAS

Área de terreno:	1 279.52 m2
Área de construcción:	301.04 m2
Número de pisos:	2
Área libre:	978.48 m2

ESTADO DE CONSERVACIÓN

Muy Bueno	Bueno	X	Regular	Malo	Muy malo
-----------	-------	---	---------	------	----------

DESCRIPCIÓN DE INMUEBLE

Estilo:	Ecléctico / Neorrenacentista
Fachada:	Retranqueada
Techos:	Plano
Muros:	Confinado
Puertas	Arco Rebajado
Ventanas	Arco Rebajado
Revestimientos:	Pintura Verde

OBSERVACIONES

Nota. Elaboración propia.

Tabla 61

Ficha de datos generales – Inmueble 019

FICHA DE DATOS GENERALES		
Registro de inmuebles		
DENOMINACIÓN DEL PREDIO		
CATALOGACIÓN	Fecha:	18-05-2022
	Código:	019

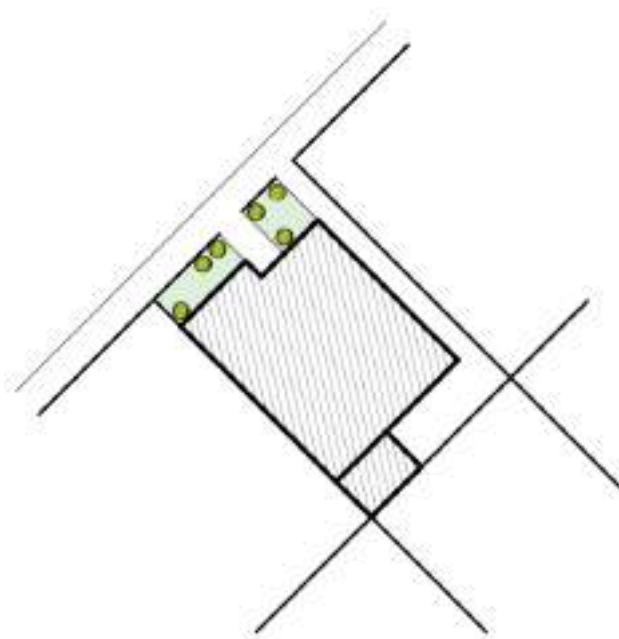

LOCALIZACIÓN					
Distrito:		Arequipa			
Zona:		Barrio Inglés			
Calle:		Avenida Tacna y Arica			
Número:		110			
Lote / Manzana:		-			
TIPOLOGÍA ARQUITECTÓNICA					
Religiosa	Militar	Civil publica	Civil domestica	<input checked="" type="checkbox"/>	Industrial
Uso original			Vivienda		
Uso actual			Vivienda		
NIVEL DE VALORACIÓN					
Catalogación:		Valor de Entorno			
Protección existente:		R. M. No. 775-87-ED.			
Época de construcción:		1920			
Régimen de propiedad		Público			
		Privado		<input checked="" type="checkbox"/>	

Nota. Elaboración propia.

Tabla 62

Descripción – Inmueble 019

REGISTRO FOTOGRÁFICO

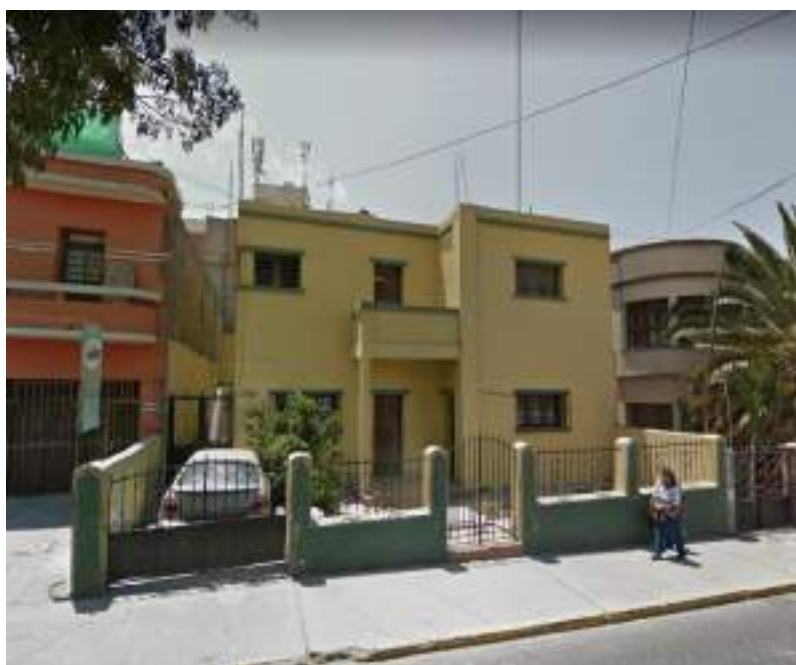

ÁREAS

Área de terreno:	211.30 m ²
Área de construcción:	109.90 m ²
Número de pisos:	2
Área libre:	101.40 m ²

ESTADO DE CONSERVACIÓN

Muy Bueno	Bueno	X	Regular	Malo	Muy malo
-----------	-------	---	---------	------	----------

DESCRIPCIÓN DE INMUEBLE

Estilo:	Ecléctico
Fachada:	Retranqueada
Techos:	Plano
Muros:	Confinado
Puertas	Adintelado
Ventanas	Adintelado
Revestimientos:	Pintura

OBSERVACIONES

Nota. Elaboración propia.

Tabla 63

Ficha de datos generales – Inmueble 020

FICHA DE DATOS GENERALES		
Registro de inmuebles		
DENOMINACIÓN DEL PREDIO		
CATALOGACIÓN	Fecha:	18-05-2022
	Código:	020

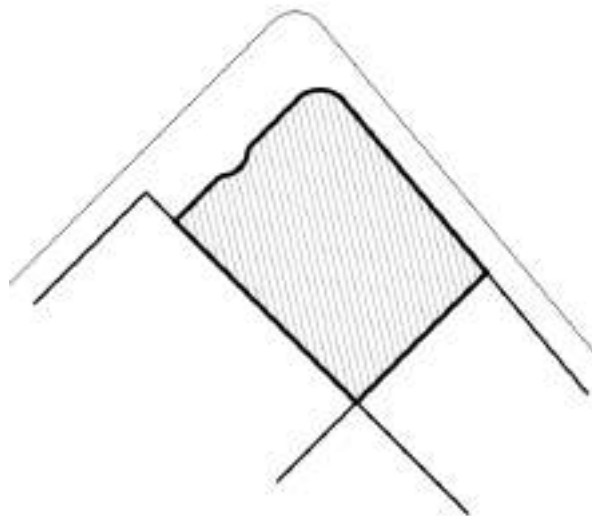

LOCALIZACIÓN					
Distrito:		Arequipa			
Zona:		Barrio Inglés			
Calle:		Avenida Tacna y Arica			
Número:		108			
Lote / Manzana:		-			
TIPOLOGÍA ARQUITECTÓNICA					
Religiosa	Militar	Civil publica	Civil domestica	<input checked="" type="checkbox"/>	Industrial
Uso original		Vivienda			
Uso actual		Comercio			
NIVEL DE VALORACIÓN					
Catalogación:		Valor de Entorno			
Protección existente:		R. M. No. 775-87-ED.			
Época de construcción:		1920			
Régimen de propiedad		<input type="checkbox"/> Público		<input checked="" type="checkbox"/> Privado	

Nota. Elaboración propia.

Tabla 64

Descripción –Inmueble 020

REGISTRO FOTOGRÁFICO



ÁREAS

Área de terreno:	257.30 m ²
Área de construcción:	193.50m ²
Número de pisos:	2
Área libre:	63.80m ²

ESTADO DE CONSERVACIÓN

Muy Bueno	Bueno	Regular	X	Malo	Muy malo
-----------	-------	---------	---	------	----------

DESCRIPCIÓN DE INMUEBLE

Estilo:	Buque
Fachada:	Retranqueada
Techos:	Plano
Muros:	Confinado
Puertas	Adintelado
Ventanas	Adintelado
Revestimientos:	Pintura

OBSERVACIONES

Nota. Elaboración propia.

Capítulo V

LA PROGRAMACIÓN URBANA ARQUITECTÓNICA

5.1. Conceptualización de la propuesta

5.1.1. Conceptualización del tema

Figura 138

Conceptualización del tema

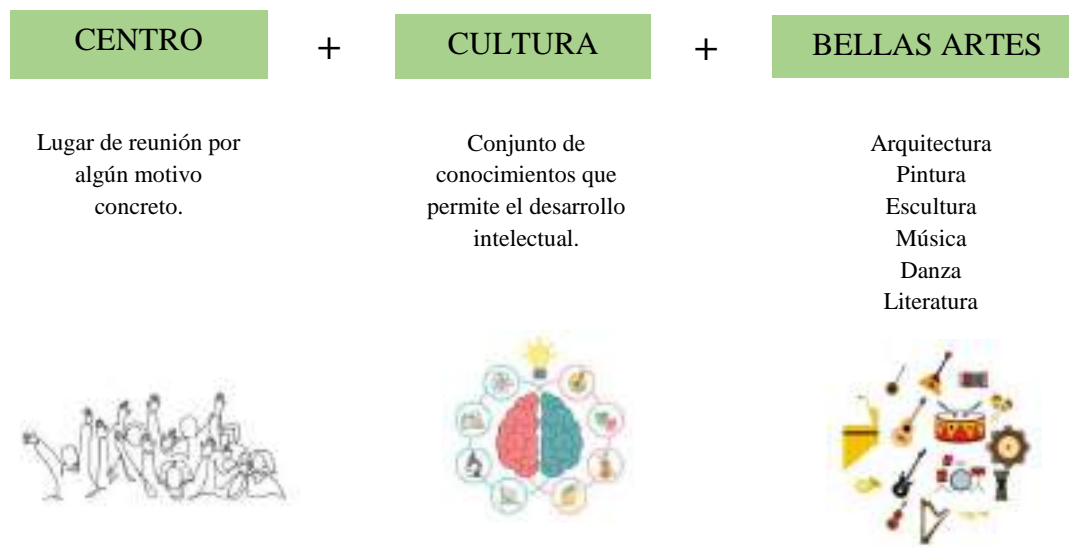

Nota. Elaboración propia.

Entonces, de acuerdo a lo expresado en la figura anterior, el Centro Cultural de Bellas Artes se define como un equipamiento que promueve la reunión y concentración de personas, destinadas a desarrollar actividades de formación, creación, difusión y producción de programas como pintura, escultura, música, danza y literatura.

La formación a través del Centro Cultural de Bellas Artes permitirá el crecimiento profesional de estudiantes y artistas en un entorno favorable para su proceso creativo, además de permitir la integración y desarrollo de la comunidad.

5.1.2. Conceptualización del proyecto arquitectónico

Figura 139

Conceptualización arquitectónica

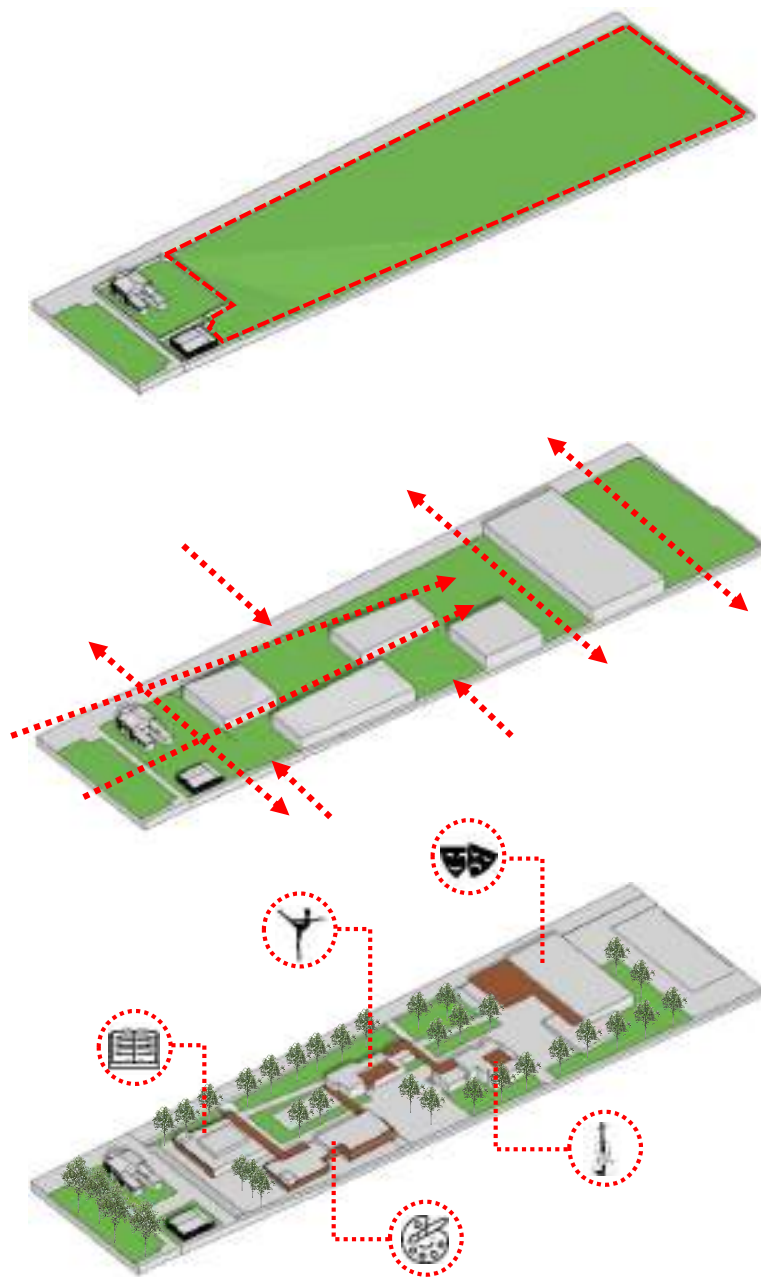

1. RECUPERAR

Para la realización del proyecto arquitectónico primero se optó por recuperar la manzana en donde actualmente se ubica el Palacio Metropolitano, almacenes y áreas comerciales.

2. ARTICULAR

El proyecto busca ser permeable, permitir la continuación de flujos de desplazamiento mediante sendas peatonales y espacios públicos, con la finalidad de lograr conexiones con el contexto existente.

3. PROGRAMAR

El proyecto genera un recorrido mediante espacios públicos y volúmenes con programas variados de formación artística y cultural, junto con espacios públicos con roles definidos, creando una dinámica junto con los espacios y edificaciones existentes de valor arquitectónico como el MAC, la estación y la Casona del Ferrocarril.

Nota. Elaboración propia

5.1.3. Definición de usuario tipo

Para el desarrollo satisfactorio de un proyecto es necesario la determinación del usuario que va utilizar o trabajar en él, debido a que del usuario depende directamente el funcionamiento y distribución del proyecto.

5.1.3.1. Usuario permanente

➤ Personal administrativo

Este tipo de usuario es el encargado de administrar y manejar todas las actividades o eventos que ocurran dentro del establecimiento, los espacios que requieren para el que las actividades que se realicen con éxito son principalmente oficinas y salas de reuniones además de servicios básicos.

➤ Personal de servicio

El personal de servicio es el encargado de mantener el edificio limpio vigilado y en orden. Para que este personal haga su trabajo sin interrumpir las actividades que se realizan simultáneamente, es necesario contar con un sistema que les permita circular y llegar a cualquier espacio sin interrumpir y de ser necesario sin ser registrados. Los espacios para servir a estos usuarios van desde depósitos, patio de descargas, cuartos de mantenimientos, etc.

5.1.3.2. Usuario temporal

➤ Alumnos

En el caso de los alumnos estos son los usuarios para los cuales están hechos la mayoría de los espacios.

➤ Artistas

Son los usuarios que usaran principalmente el espacio de auditorio para impartir conciertos de música y otros tipos de expresión.

➤ Profesores

Los Profesores tienen el rol dentro del recinto de compartir conocimiento. Su estadía en los establecimientos es temporal a diferencia de otros establecimientos educativos. Su número dentro del establecimiento se ve directamente relacionado a la cantidad de eventos o actividades educativas que se realicen.

5.1.3.3. Usuario temporal eventual

➤ Visitantes de la ciudad

Estos visitantes tienen características marcadas dentro de la ciudad y su relación con un establecimiento cultural se incrementa a medida que la oferta de eventos como exposiciones de arte, obras de teatro, presentaciones de libros y demás actividades culturales y sociales crezca. La participación de este tipo de usuario en un establecimiento cultural es alrededor de una cuarta parte del total.

➤ Visitantes extranjeros

Este tipo de usuario compone la mayor parte de los visitantes en el año. Para que esto se dé de manera satisfactoria no está basado en la cantidad de eventos culturales que se realicen en un plazo determinado, sino es necesario garantizar la existencia de una atracción permanente significativa para la ciudad.

5.1.4. *Calculo del número de usuarios*

5.1.4.1. **Alumnos:**

Para tener una aproximación más cercana al número de personas que usaran el Centro Cultural de Bellas Artes, se estudió a la población Arequipeña, ya que serán ellos los que harán uso de dichos espacios. Para esto se tomó en cuenta a los jóvenes, quienes son los que en su mayoría asisten a actividades culturales en la ciudad. Según el INEI (2017), Arequipa tenía una población de 1 080 635 habitantes, de estos, el 27.6% son jóvenes de 14 a 29 años, edades de mayor asistencia a actividades culturales de acuerdo ENAPRES (2019).

Jóvenes de 14 a 29 = 298 577 potenciales usuarios.

Según ENAPRES (2019), en Arequipa el 36.9% de los jóvenes de 15 a 29 años asistieron a actividades artísticas como teatro, danza, música, fotografía y pintura.

36.9% de 298 577 = 110 184 jóvenes.

Por lo tanto, 110 184 jóvenes arequipeños asisten a actividades artísticas. Sin embargo, según MINEDU (2017), el porcentaje de jóvenes que se matriculan en instituciones de formación artística solo es del 2.6 %.

2.6% de 110 184 = 2 865 jóvenes.

Si proyectamos esta cifra en base al crecimiento porcentual de Arequipa, el cual es del 1.4% anual (MPA, 2016), para el año 2025 se obtendría: 327 jóvenes.

Entonces para el año 2025 la demanda en formación artísticas será de:

$2\ 865 + 327 = 3\ 191$ jóvenes.

Del total de esta demanda solo se tomará el 25%.

25% de 3 191 = 798 alumnos.

En conclusión, 798 alumnos se dividirán en 2 turnos, cada uno con 400 estudiantes.

5.1.4.1.1. *Calculo por especialidad:*

La Tabla 65 muestra la cantidad de alumnos por especialidades que se impartirán en el Centro cultural de Bellas Artes.

Tabla 65

Número de alumnos según especialidad del Centro Cultural de Bellas Artes

ESPECIALIDADES	N° DE ALUMNOS
Taller de Dibujo Técnico	20
Taller de Pintura	20
Taller de escultura en cerámica	20
Taller de escultura en sillar	20
Taller de escultura en metal	20
Taller de escultura en madera	20
Taller de grabado	20
Taller de literatura	20
Taller teórico 1	20
Taller teórico 2	20
Taller multimedia 1	20
Taller multimedia 2	20
Taller de danza A	20
Taller de danza B	20
Taller Multiuso	20
9 Salas de prácticas individuales/dúos	20
2 Salas de prácticas cuartetos/ sextetos	20
Sala de practica orquesta de cámara	30
Sala de practica orquesta de cámara	30
TOTAL	400

Nota. Elaboración Propia.

En conclusión, el número total de usuarios que utilizaran los talleres será de 400 alumnos.

5.1.4.2. Profesores

Según el Reglamento del Ministerio de Educación, se requiere 1 profesor por cada 20 alumnos, con la finalidad de tener una adecuada enseñanza. Esta cantidad será tomada en cuenta para las aulas teóricas y prácticas como se muestra en la tabla 66.

Tabla 66

Número de Profesores según especialidad den Centro Cultural de Bellas Artes

ESPECIALIDADES	Nº DE PROFESORES
Taller de Dibujo Técnico	1
Taller de Pintura	1
Taller de escultura en cerámica	1
Taller de escultura en sillar	1
Taller de escultura en metal	1
Taller de escultura en madera	1
Taller de grabado	1
Taller de literatura	1
Taller teórico 1	1
Taller teórico 2	1
Taller multimedia 1	1
Taller multimedia 2	1
Taller de danza A	1
Taller de danza B	1
Taller Multiuso	1
9 Salas de prácticas individuales/dúos	9
2 Salas de prácticas cuartetos/ sex	2
Sala de practica grupal	1
Sala de practica grupal	1
TOTAL	28

Nota. Elaboración propia.

En conclusión, se tendrán 28 profesores en el Centro Cultural de Bellas Artes.

5.1.4.3. Artistas

Para conocer el número de artistas que usaran el auditorio nos basamos en la cantidad de músicos de la Orquesta Sinfónica de Arequipa (OSA) (Ver Tabla 67).

Tabla 67

Número de integrantes en la Orquesta Sinfónica de Arequipa

SECCIONES	INSTRUMENTOS	N° DE MUSICOS
CUERDAS	Violines Primeros	8
	Violines Segundos	6
	Violas	5
	Violonchelos	5
	Contrabajos	4
MADERA	Flauta Traversa	2
	Oboes	2
	Clarinetes	2
	Fagotes	2
METAL	Corno	1
	Trombón	1
	Trompeta	1
PERCUSIÓN	Timpani	1
TOTAL		42

Nota. Elaboración Propia.

Por lo tanto, basándonos en la tabla anterior el número de artistas que tendrá el auditorio será de 42 personas.

5.1.4.4. Personal Administrativo:

Para el funcionamiento del Centro Cultural se tomó en cuenta las normas legales del MINEDU, las cuales indican cierta cantidad de personas encargadas de esta área como son, un director, un coordinador, un representante de los docentes, un representante del personal administrativo o tesorero y un representante de ex alumnos (solo si hubiera). En base a esto, se complementaron nuevas áreas para el correcto funcionamiento del equipamiento (Ver Tabla 68).

Tabla 68

Número de integrantes del personal administrativo en el Centro Cultural de Bellas Artes

UNIDAD	SUB - AMBIENTE	Nº DE PERSONAL
Administración General	Área de Informes	1
	Recursos Humanos	1
	Contabilidad	1
	Tesorería	1
	Marketing	1
	Administración	1
	Dirección General	1
Administración Académica	Secretaría Académica	1
	Psicología y Orientación	1
Académica	Dirección Académica	1
	Tópico	1
TOTAL		11

Nota. Elaboración Propia.

Entonces, en base a la tabla anterior el número de personal administrativo será de 11 personas.

5.1.4.5. Personal de Servicio

El personal de servicio está dividido en 2, el personal de seguridad y el personal de limpieza. El número de personal de servicio se tomará en cuenta dependiendo de las unidades del equipamiento (Ver Tabla 69 y 70).

Tabla 69

Número del personal de mantenimiento en el Centro Cultural de Bellas Artes

ZONA	AMBIENTES	N° DE PERSONAL DE LIMPIEZA Y MAMTENIMIENTO
Zona Administrativa	Administración	2
Zona Educativa	Talleres	2
Zona Cultural	Filarmónica	2
	Galerías de Exposición	2
Zona de Servicio	Cuarto de Mantenimiento	4
TOTAL		12

Nota. Elaboración propia.

- Personal de seguridad

Tabla 70

Número de personal de seguridad en el Centro Cultural de Bellas Artes

UNIDADES	AMBIENTES	N° DE PERSONAL DE SEGURIDAD
ZONA DE SERVICIO	Cuarto video vigilancia	2
	Estacionamiento – Sótano	1
	Estacionamiento - Exterior	1
TOTAL		4

Nota. Elaboración propia.

En conclusión, el centro cultural tendrá en total 16 personas encargadas de la zona de servicio.

5.1.5. Matriz de usuarios

Tabla 71

Matriz de Usuarios

DOMINIO	USUARIO	OBJETIVO/ROL	CANTIDAD
Privado	Artistas	La compañía de músicos de la sinfónica son un grupo grande de instrumentistas que tendrán el rol de interpretar piezas musicales en el auditorio.	42 Artistas
Privado	Alumnos	Los estudiantes son los usuarios que usaran las instalaciones de talleres prácticos y teóricos ubicados en las unidades formativas y Biblioteca con el fin de obtener nuevos conocimientos sobre las bellas artes.	400 Alumnos
Privado	Profesores	Son los encargados de capacitar y enseñar a los nuevos estudiantes de los talleres.	28 Profesores
Semipúblico	Administración	Es el personal dedicado a dirigir el centro cultural.	11 Personas
Semipúblico	Servicio	Son las personas que se encargan de la limpieza, mantenimiento y seguridad del equipamiento	16 Personas
Publico	Publico General	El público en general como son los visitantes de la ciudad los visitantes extranjeros y estudiantes, serán los que asistan a los eventos culturales impartidos en el Auditorio, por tal motivo esta cantidad será la capacidad de dicho espacio.	1300 personas.

Nota. Elaboración propia.

5.2. Criterio de programación

5.2.1. Programación cuantitativa

5.2.1.1. Determinación de los principales componentes –Nivel urbano o conjunto

5.2.1.1.1. Componentes

- Zona Administrativa
- Zona Educativa
- Zona Cultural
- Zona de Servicios Complementarios
- Zona de Servicios

Figura 140

Perspectiva isométrica de los componentes del Centro Cultural de Bellas Artes

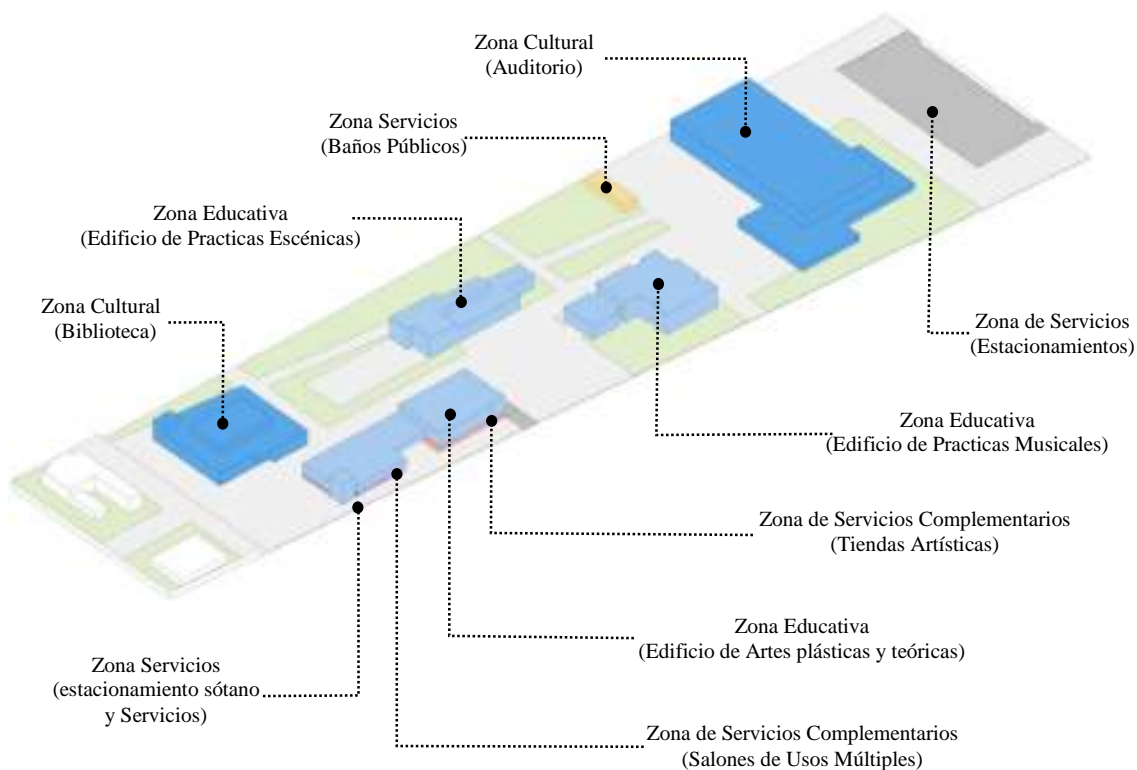

Nota. Elaboración propia

5.2.1.2. Determinación de las Unidades Funcionales – Nivel arquitectónico

5.2.1.2.1. Zona administrativa

Esta zona es la encargada de controlar y dirigir todo el Centro Cultural de Bellas Artes. Constará de una edificación separada del resto de componentes y se dividirá en 2 sub zonas (Ver Tabla 72 y 73), administración general y administración académica. Además, las cualidades espaciales como la iluminación natural y el uso de mobiliario permitirán el correcto desarrollo de sus actividades.

➤ Administración general

Se divide en las siguientes áreas:

Tabla 72

Programación - Administración general

UNIDAD	SUB UNIDAD	AMBIENTE /SUB AMBIENTE
		Hall de Ingreso
		Área de Espera
		Área de Informes
		Recursos Humanos
		Contabilidad
		Tesorería
		Marketing
Administración General	Promoción Cultural	Administración
		Sala de Reuniones
		Depósito de Archivos
		Dirección General
		Kitchenette
		Deposito
	Servicios	Depósito de Limpieza
		S.H. Damas
		S.H. Varones

Nota. Elaboración propia

➤ **Administración Académica**

Se divide de la siguiente manera:

Tabla 73

Programación - Administración académica

UNIDAD	SUB UNIDAD	AMBIENTE/SUB AMBIENTE
Administración Académica	Dirección Académica	Hall de Ingreso
		Área de Espera
		Secretaría académica
		Sala de Asesorías
		Psicología y Orientación
		Sala de Profesores
		Sala de Reuniones
		Dirección Académica
		Depósito de Archivos
		Servicios
	S.H. Varones	
	S.H. Damas	
	Depósito de Limpieza	
	Tópico	Área de atención
Área de reposo		
S.H.		

Nota. Elaboración propia.

5.2.1.2.2. Zona educativa

Es el lugar donde se realizarán las actividades de enseñanza y aprendizaje por medio de la exposición y el dialogo. Esta zona está compuesta por los talleres formativos prácticos y teóricos. Arquitectónicamente se dividirá en 3 unidades, como son, unidad de prácticas musicales, unidad de prácticas audiovisuales y unidad de artes plásticas y teóricas (Ver Figura 74).

Tabla 74*Programación - Edificio de artes plásticas y teóricas*

UNIDAD	ZONA	SUB - AMBIENTES
		Hall De Ingreso
		Estar
		Área de trabajo
		Área de guardado
		Área del docente
		Área de trabajo
		Área de guardado
		Área del docente
		Área de apoyo y servicio
		Área de trabajo
		Área de guardado
		Área del docente
		Área de apoyo y servicio
		Área de trabajo
		Área de guardado
		Área del docente
		Área de servicio y apoyo
		Área de trabajo
		Área de guardado
		Área del docente
		Área de apoyo y servicio
		Área de trabajo
		Área de guardado
		Área del docente
		Área de apoyo y servicio
		Área de trabajo
		Área de guardado
		Área del docente
		Área de apoyo y servicio
		Área de trabajo
		Área de guardado
		Área del docente
		Área de apoyo y servicio
		Aula Teórica
		Área de guardado
		Área del docente
		Aula Teórica
		Aula Digital
		S.H. Damas
		S.H. Varones
		S.H. Discapacitados
		Cuarto De Limpieza
		Deposito General –Talleres prácticos
		Deposito General – Talleres teóricos

Nota. Elaboración propia.

Tabla 75**Programación - Edificio de Practicas Escénicas**

UNIDAD	ZONA	AMBIENTES	
Edificio de prácticas escénicas	Recepción	Vestíbulo	
		Caunter	
			Estar
	Administración	Oficina de dirección	
	Zona de difusión	Salón de usos múltiples	Sala
			Servicio
			Deposito
		Galerías	Sala de exposición A
			Sala de exposición B
			Almacén
	Zona educativa		Aula Teórica
			Sala de estudios
			Taller multiusos
		Taller de danza A	Sala de práctica
			Depósito de implementos
		Taller de danza B	Sala de práctica
			Depósito de implementos
	Zona social		Terraza
			Terraza
	Zona de servicios	Servicios generales	Deposito general
			Depósito de Limpieza
		Servicios higiénicos	SS.HH. Mujeres
			SS.HH. Hombres
			SS.HH. Discapacitados
			Duchas
			Vestidores

Nota. Elaboración propia.

Tabla 76*Programación – Edificio de prácticas musicales*

UNIDAD	ZONA	AMBIENTES	
Edificio de prácticas musicales	Recepción	Vestíbulo	
		Counter	
		Estar	
	Administración	Oficina de dirección	
	Zona de difusión	Sala Polivalente	Sala A
			Sala B
			Depósito
	Zona educativa		Aula teórica
			Sala de estudios
			Taller multiusos
			Laboratorio de computo
			Sala de grabación
			Cabina de grabación
			Zona de práctica musical
	Depósito de implementos		
	Sala de práctica individual/ dúos	Sala de vientos	
		Depósito de implementos	
	Sala de práctica individual/ dúos	Sala de vientos	
		Depósito de implementos	
	Sala de práctica individual/ dúos	Sala de cuerdas	
Depósito de implementos			
Sala de práctica individual/ dúos	Sala de cuerdas		
	Depósito de implementos		
Sala de práctica individual/ dúos	Sala de piano		
	Depósito de implementos		
Sala de práctica individual/ dúos	Sala de bronce		
	Depósito de implementos		
Sala de práctica individual/ dúos	Sala de canto		
	Depósito de implementos		
Sala de práctica individual/ dúos	Sala de eléctricos		
	Depósito de implementos		
		Sala	

	Sala de práctica cuartetos/sex.	Depósito de implementos
	Sala de práctica cuartetos/sex.	Sala
		Depósito de implementos
	Sala de práctica grupal	Sala de orquesta
		Depósito de implementos
	Sala de práctica grupal	Sala de orquesta
		Depósito de implementos
		Zona de mesas
		Cocina
Zona social	Cafetería	Almacén
		SS.HH.
	Creación colectiva	Terraza
		Terraza
	Servicios Generales	Deposito general
		Depósito de Limpieza
Zona de servicios		SS.HH. Mujeres
	Servicios Higiénicos	SS.HH. Hombres
		SS.HH. Discapacitados

Nota. Elaboración propia.

5.2.1.2.3. Zona cultural

La zona de difusión cultural, servirá tanto para estudiantes como para el público en general y comprenderá 2 unidades: biblioteca y auditorio. Los edificios se ubican en ambos extremos del terreno, buscando ser 2 puntos referenciales de inicio a fin en el proyecto arquitectónico. El equipamiento de biblioteca no solo busca satisfacer a los estudiantes del centro cultural sino a la comunidad en general. El auditorio como espacio de difusión cultural busca ser el foco de eventos culturales, apoyado por servicios que complementen el espacio de espectáculos, tanto en interiores y exteriores (Ver Figura 77 y 78).

Tabla 77**Programación - Biblioteca**

UNIDAD	SUB UNIDAD	AMBIENTE – SUB AMBIENTE	
Biblioteca	Recepción	Hall	
		Control e Informes	
		Zona de Búsqueda Digital	
	Reprografía	Área de Impresión	
		Deposito	
	Sum	Salón	
		Deposito	
	Área de Lectura Libre	Anfiteatro de Lectura	
	Sala de Lectura Infantil	Área de Estanterías	
		Área de Atención	
		Sala de Lectura	
		Servicios	S.H. Niños
		Servicios	S.H. Niñas
	Área de Lectura Colectiva	Deposito	
	Área de Lectura Individual	Área de Mesas de Lectura	
	Fonoteca	Área de Atención y consulta	
		Área de Mesas Individuales	
	Videoteca	Área de Atención y consulta	
		Área de Mesas Individuales	
	Hemeroteca	Área de Sofás de Lectura	
	Sala de Estudio	Sala de Estudio Grupal	
	Área de Estantería	Estanterías	
		Servicios	S.H. Varones
		Servicios	S.H. Damas
		Servicios	S.H. Discapacitados
		Servicios	Cuarto de Limpieza
	Área De Inventario	Préstamos y Devoluciones	
		Depósito de Libros	
		Limpieza y Reparación De Libros	
		S.H. Varones	
S.H. Damas			
Oficina Bibliotecólogo			
Cafetería	Sala de Reuniones		
	Área de Atención		
	Cocina		
	Almacén		
	S.H. Personal		
Servicios	Servicios	S.H. Damas	
	Servicios	S.H. Varones	
	Servicios	Depósito de Limpieza	

Nota. Elaboración propia.

Tabla 78*Programación – Auditorio*

UNIDAD	ZONA	AMBIENTES		
Auditorio	Recepción	Foyer		
		Boletería		
		Confitería		
		Almacén		
		Estar		
	Zona técnica	Escenario		
		Tras escenario		
		Cuarto técnico – Sonido		
		Cuarto técnico - Proyección		
		Depósitos		
	Zona de espectadores	Cafetería	Platea principal	
			Mezanine	
			Palcos laterales	
			Balcón	
			Zona de mesas	
		Zona de expositores	Camerinos hombres	Estar
				Cocina
				Almacén
				Camerinos
				Vestuarios
Zona de servicios	Servicios generales	Duchas		
		Servicios Higiénicos		
		Camerinos		
		Vestuarios		
		Duchas		
Zona de servicios	Servicios higiénicos	Servicios Higiénicos		
		Sala de practica individual		
		Sala de practica grupal		
		Deposito general		
		Depósito de Limpieza		
Zona de servicios	Servicios higiénicos	SS.HH. Mujeres		
		SS.HH. Hombres		
		SS.HH. Discapacitados		

Nota. Elaboración propia.

5.2.1.2.4. Zona de servicios y servicios complementarios

Se dividirá en 3 sub zonas: área servicios, tiendas y salones de eventos, los cuales servirán de apoyo al proyecto arquitectónico.

Tabla 79

Programación - Servicios complementarios

UNIDAD	SUB UNIDAD	AMBIENTE / SUB - AMBIENTE
Tiendas Artísticas	Tienda de Artesanías	Área de Estantería
		S.H.
		Deposito
	Tienda de discos musicales	Área de Estantería
		S.H.
		Deposito
	Tienda de Instrumentos Musicales	Área de Estantería
		S.H.
		Deposito
	Librería	Área de Estantería
S.H.		
Deposito		
Salón de Usos Múltiples	Salas Múltiples	Hall
		Salón De Usos Múltiples 01
		Hall
		Salón De Usos Múltiples 02
	Servicios	S.H. Varones
		S.H. Damas
		Depósito De Limpieza
		Deposito

Nota. Elaboración propia.

Tabla 80

Programación - servicios

UNIDAD	AMBIENTE / SUB - AMBIENTE
Seguridad	Cuarto De Video vigilancia
Estacionamiento	Estacionamiento En Sótano
Personal De Servicio	S.H. Damas + Vestidores
	S.H. Varones + Vestidores
Área Técnica	Cisterna Y Cuarto De Maquinas
	Grupo Electrónico
	Cuarto De Almacenamiento De Basura
	Taller De Mantenimiento
	Deposito

Nota. Elaboración propia.

5.2.1.3. Determinación de las actividades –Nivel arquitectónico

5.2.1.3.1. Talleres

Para entender mejor cada espacio arquitectónico se realizará un análisis de funcional de las actividades. Además, se tomará en cuenta la normativa del Ministerio de Educación, la cual, nos indica que los espacios donde se den prácticas de destreza manual y física tendrán un índice de ocupación según especialidad de 3.00 m² a 7.5 m².

Según la Norma Técnica de Diseño para Escuelas de Educación Superior (2021), la cantidad recomendada de alumnos para los talleres variara de 15 a 20 alumnos.

➤ Taller de Dibujo y Pintura

En los talleres de pintura, el índice de ocupación será de 3.5 m² por alumno para su correcto funcionamiento. El taller contará con 4 sub-áreas como son, el área de trabajo, el área docente, el área de guardado y el área de apoyo y servicio (Ver figura 141).

En conclusión, se plantea 1 aula de 70 m² con capacidad para 20 alumnos por aula.

Figura 141

Esquema de Organización –Taller de Pintura



Nota: Elaboración propia. Los porcentajes indicados por sub-áreas son de acuerdo a las Normas Técnicas de Diseño para Centros Educativos Urbanos.

➤ Taller de Dibujo Técnico

Según las Normas de Diseño para Escuelas de Educación Superior (2021), el taller de dibujo técnico tendrá un índice de ocupación de 3.5 m² por alumno y contará con tableros personales de dibujo con una dimensión de 0.90 m x 0.70 m.

Para el correcto funcionamiento se identificaron 4 sub-áreas:

- Área del docente.
- Área de trabajo.
- Área de guardado o almacenaje.
- Área de apoyo y servicio (lavaderos y estanterías) / Estanterías.

En conclusión, se propone 1 aula de dibujo técnico de 70 m² con una capacidad para 20 alumnos.

Figura 142

Esquema de organización – Taller de dibujo técnico



Nota: Elaboración propia. Los porcentajes indicados por sub-áreas son de acuerdo a las Normas Técnicas de Diseño para Centros Educativos Urbanos.

➤ **Talleres de Escultura:**

Este tipo de espacios requieren un tipo de enseñanza personalizada y cada alumno debe tener sus propias mesas y herramientas, se plantean 20 alumnos por salón. Por otro lado, cada espacio contemplará sub-áreas distintas por el tipo de actividad artística que se desarrollen.

El proyecto contará con 4 tipos de talleres de escultura:

➤ **Taller de Escultura en Arcilla**

El área ocupada por alumno será de 3.5 m² y contará con 4 sub-áreas como son:

- Área de trabajo.
- Área de guardado o almacenaje.
- Área del docente.
- Área de apoyo y servicio (lavadero y estanterías) /área de máquinas.

En conclusión, se planteará un aula de escultura en cerámica con una capacidad de 20 alumnos y con un área de 70 m².

Figura 143

Esquema de organización – Taller de escultura en arcilla



Nota: Elaboración propia. Los porcentajes indicados por sub-áreas son de acuerdo a las Normas Técnicas de Diseño para Centros Educativos Urbanos.

➤ Taller de Escultura en Sillar

Este taller contará con iluminación natural y también se tomará en cuenta la iluminación focal para cada mesa de trabajo. Por otra parte, la ventilación deberá ser cruzada debido a que el sillar como herramienta de trabajo genera mucho desperdicio y polvo.

El índice de ocupación será de 4.0 m² por alumno para el correcto funcionamiento del taller, en cuanto a las sub-áreas estas se dividirán en 4:

- Área de trabajo.
- Área del docente.
- Área de guardado o almacenaje.
- Área de apoyo y servicio (lavaderos y estanterías) / Compresora y tecele.

En conclusión, se planteará un aula de escultura en sillar con una capacidad de 20 alumnos y con un área de 80 m².

Figura 144

Esquema de organización – Taller de escultura en sillar



Nota: Elaboración propia. Los porcentajes indicados por sub-áreas son de acuerdo a las Normas Técnicas de Diseño para Centros Educativos Urbanos.

➤ Taller de Escultura en Metal

Sera necesario crear las cualidades espaciales necesarias como iluminación y ventilación natural debido a los gases que se generan al utilizar las máquinas y el metal.

Cabe añadir que será necesario crear un espacio para las máquinas a usar en este taller como: fundidora, horno centrifugo, horno de tratamiento térmico, pulidora, laminadora y esmeril.

El índice de ocupación por alumno será de 4.0 m². Además, la distribución del taller se dará a través de 4 sub-zonas:

- Área de trabajo.
- Área del docente.
- Área de guardado o almacenaje.
- Área de servicio y apoyo (lavaderos y estanterías) / área de máquinas.

En conclusión, se planteará un aula de escultura en metal con una capacidad de 20 alumnos y con un área correspondiente de 80 m².

Figura 145

Esquema de organización –Taller de escultura en metal



Nota: Elaboración propia. Los porcentajes indicados por sub-áreas son de acuerdo a las Normas Técnicas de Diseño para Centros Educativos Urbanos.

➤ Taller de Escultura en Madera

Para el funcionamiento del taller se deberá tomar en cuenta el tipo de herramientas y mobiliario que se utilizarán como: las mesas de trabajo individual de 0.75 x 0.60 cm; herramientas como taladros de mesa, escopleadora, torno de madera, cepilladora, regruesadora, cierras de cinta y sierras de disco.

El índice de ocupación por alumno será de 3.5 m². Además, la distribución interna del taller se dividirá en 4 sub áreas:

- Área de trabajo.
- Área del docente.
- Área de guardado o almacenaje.
- Área de apoyo y servicio/Área de máquinas.

En conclusión, se planteará un aula de escultura en madera para una capacidad de 20 alumnos y un área de 70 m².

Figura 146

Esquema de organización – Taller de escultura en madera



Nota: Elaboración propia. Los porcentajes indicados por sub-áreas son de acuerdo a las Normas Técnicas de Diseño para Centros Educativos Urbanos.

➤ Taller de Grabado

El índice de ocupación por alumno será de 4.0 m². Además, el funcionamiento del taller será en función a 4 sub-áreas:

- Área de trabajo.
- Área del docente.
- Área de guardado o almacenaje.
- Área de apoyo y servicio (lavaderos y estanterías) / área de máquinas.

El mobiliario, máquinas y herramientas que se utilizarán en este taller serán: mesas individuales de 0.85x0.60 cm, estanterías, lavaderos, prensas y colgadores. Estos mobiliarios y maquinas serán ubicadas en las áreas de apoyo, las cuales estarán ubicadas alrededor del área de trabajo para facilitar su uso.

En conclusión, se propondrá un aula de grabado para 20 alumnos con un área de 80 m².

Figura 147

Esquema de organización - Taller de grabado



Área de Trabajo: 65 %
 Área Docente: 10%
 Área de Guardado: 15%
 Servicios y apoyo/Área de máquinas: 10%

Nota: Elaboración propia. Los porcentajes indicados por sub-áreas son de acuerdo a las Normas Técnicas de Diseño para Centros Educativos Urbanos.

➤ Taller de Literatura

El índice de ocupación por alumno será de 3.5 m². Cabe añadir que para el funcionamiento del taller se dividirá en 3 sub-áreas:

- Área de trabajo.
- Área del docente.
- Área de estantería y guardado.

A diferencia de los demás talleres, el área de guardado se encuentra totalmente abierto, y se permite la circulación a través de las estanterías, espacio que además funciona como libreros para guardar todos los volúmenes que se usaran en el taller, también se contará con pupitres por cada alumno con una dimensión de 0.50 x 0.60 m los cuales, por su dimensión facilitarían el uso del espacio según lo requieran.

En conclusión, se planteará un aula de literatura con una capacidad de 20 alumnos y con un área de 70 m².

Figura 148

Esquema de organización – Taller de literatura

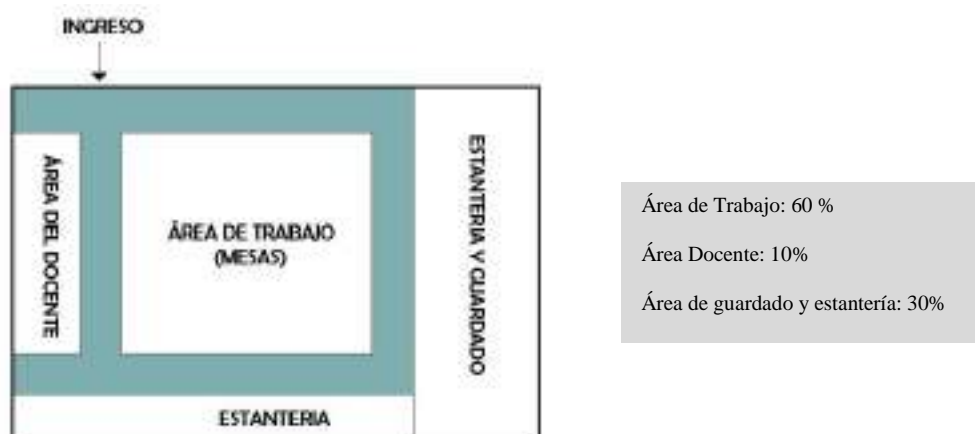

Nota. Elaboración propia.

➤ Talleres Teóricos

Según los Criterios de Diseño para Institutos y Escuelas de Educación Superior Pedagógica (2020), el índice de ocupación será de 1.76 m² por alumno.

El funcionamiento se da a través de 3 sub-áreas:

- Área del docente.
- Área de trabajo.
- Área de estantería baja

El espacio de área de trabajo estará compuesto por mesas personales para cada alumno con dimensiones de 0.50 x 0.60 cm. y con una separación mínima de 0.90 cm para las circulaciones, las estanterías tendrán una dimensión de 1.80 x 0.66 cm. con una altura de 2 metros, además se ubicarán estanterías bajas para el guardado de otro tipo de materiales según lo requieran.

En conclusión, se implementarán 2 talleres teóricos con una capacidad de 20 alumnos y un área de 35.2 m² cada uno.

Figura 149

Esquema de organización – Taller Teórico



Nota. Elaboración propia.

➤ Taller Multimedia

Según los Criterios de Diseño para Institutos y Escuelas de Educación Superior Pedagógica (2020), el índice de ocupación será de 2.35 m² por alumno.

El funcionamiento del taller se dará a través de 2 sub-áreas:

- Área del docente.
- Área de trabajo.

En este taller se utilizarán computadoras, motivo por el cual las dimensiones de las mesas personales de cada alumno serán de 1.00 x 0.50 m, se contará con estantería baja como área de apoyo en caso se necesite para guardar material necesario para el taller.

En conclusión, se implementarán 2 talleres multimedia con una capacidad de 20 alumnos y un área de 47 m² cada una.

Figura 150

Esquema de organización – Taller Multimedia



Nota. Elaboración propia.

➤ Taller de Danza

En los talleres de danza los alumnos utilizan el espacio de manera libre, es decir, es necesario proporcionar el libre desplazamiento de los danzantes al rededor del área de prácticas. Según la normativa el índice de ocupación varía entre 3m² a 7m² por alumno de acuerdo al tipo de danza, esto nos condiciona al planteamiento de diferentes tamaños de espacios que permitan la correcta ejecución de las actividades.

- Se propone 1 taller de danza Folclórica de 130 m² con una capacidad para 16 alumnos.
- Se propone 1 taller de danza Clásica de 100m² con una capacidad para 20 alumnos.
- Se propone 1 taller multiusos de 80m² con una capacidad para 20 alumnos.

Para el correcto funcionamiento de estos espacios los ambientes requeridos se dividirán en tres sub-áreas como muestra la (Figura xx):

- Área del docente
- Área de prácticas.
- Área de depósito de implementos.

Figura 151

Esquema de organización – Taller de danza

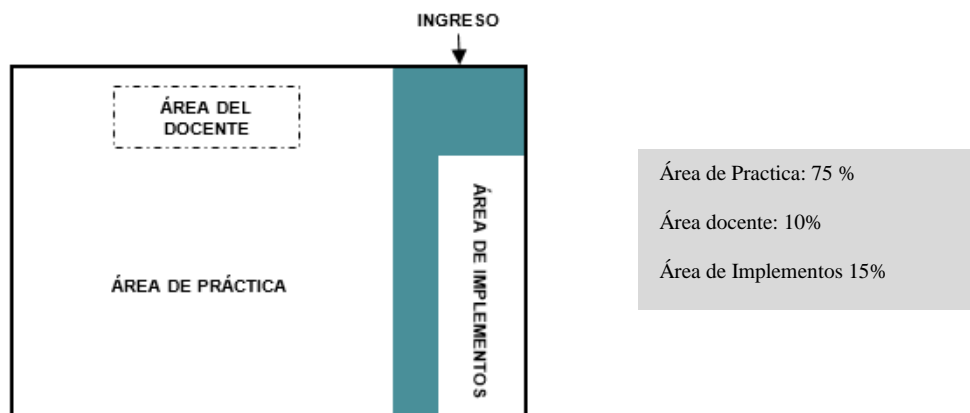

Nota. Elaboración propia.

➤ Talleres de música

Las dimensiones de los talleres de música varían de acuerdo al agrupamiento de músicos, estos agrupamientos se clasifican en: solista, dúos, tríos, cuartetos, quintetos y orquesta de cámara, siendo necesarios espacios de diversas áreas que permitan satisfacer todas estas variantes.

- Se proponen salas de práctica individuales de 15m² con capacidad para 1 a 3 alumnos.
- Se proponen salas de práctica grupales de 25m² con capacidad para 4 a 6 alumnos.
- Se proponen salas de práctica orquestales de 85m² con capacidad para 25 alumnos.

Para el correcto funcionamiento de estos espacios la disposición de los ambientes permitirá un correcto acondicionamiento acústico, siendo los espacios destinados al depósito de implementos los dilatadores de sonido. Los ambientes requeridos se dividirán en tres sub-áreas como muestra la (Figura xx):

- Área del docente
- Área de prácticas.
- Área de depósito de implementos.

Figura 152

Esquema de organización – Talleres de música

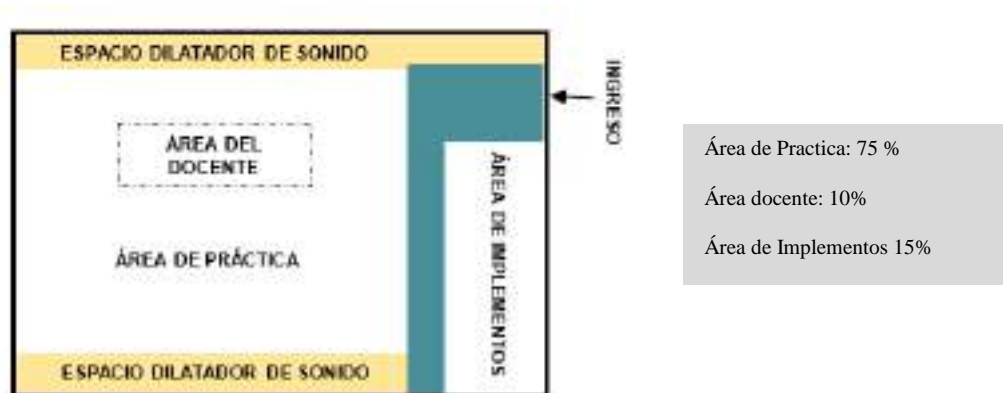

Nota. Elaboración propia.

5.2.1.3.2. Biblioteca

La capacidad de la Biblioteca del Centro Cultural se contemplará para el 50% de alumnos matriculados en el turno de mayor asistencia, por lo tanto, se tendrá una capacidad de 200 personas. Además, Naumis (2000) nos indica que se debe contemplar un 5 % más de la capacidad para usuarios externos, por lo cual, en total se albergaría a 210 usuarios en la biblioteca.

Romero (2004), nos indica que el 25% de los usuarios de la biblioteca deberá ser destinada usuarios infantiles, por consiguiente, la biblioteca será dividida de la siguiente manera:

Figura 153

Número de usuarios infantiles y adultos - Biblioteca

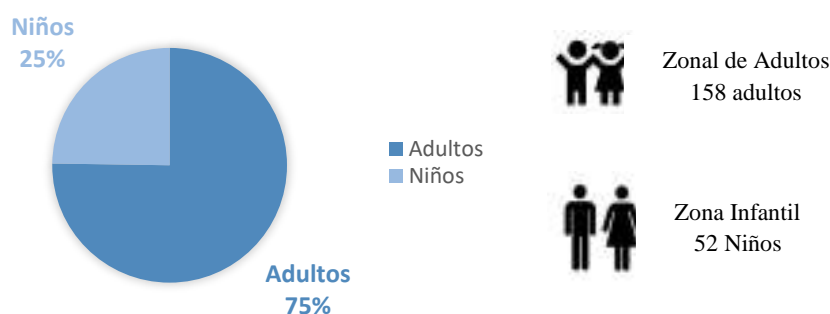

Nota. Elaboración propia.

➤ **Estanterías de consulta**

Bustos (2003), sugiere que una biblioteca básica debe contener 85 000 volúmenes. Además, señala que la estantería abierta para libros se puede calcular en base a 4.65 m² por cada 1000 volúmenes.

Por lo tanto, según estos datos se puede obtener ella cantidad de área para la biblioteca en base a la cantidad de volúmenes:

1 000 ----- 4.65 m²

85 000 ----- x

De este modo, la cantidad de metros cuadrados de estantería será de 395.25 m².

➤ Área de lectura

Naumis (2000), recomienda que las áreas de lectura de una biblioteca se deben dividir de la siguiente proporción:

- Mesas de lectura colectiva: 50%
- Carrels o mesas de estudio individual: 40%
- Sillones informales de lectura: 10%

Por lo tanto, las áreas de lectura de la biblioteca se dividirán de la siguiente manera:

- Mesas de lectura colectiva: 78 lugares de lectura.
- Carrels o mesas de estudio individual: 63 lugares de lectura.
- Sillones informales de lectura: 17 lugares de lectura.

➤ Mobiliario - Estanterías

Romero (2004), nos indica que existe una serie de distancias y ángulos para el confort visual de las personas dependiendo del tipo de usuario. Los usuarios infantiles requieren estanterías de 1.50m y los adultos estanterías de 2.00m de altura máxima (Ver Figura 154).

Figura 154

Altura de estanterías según tipo de usuario

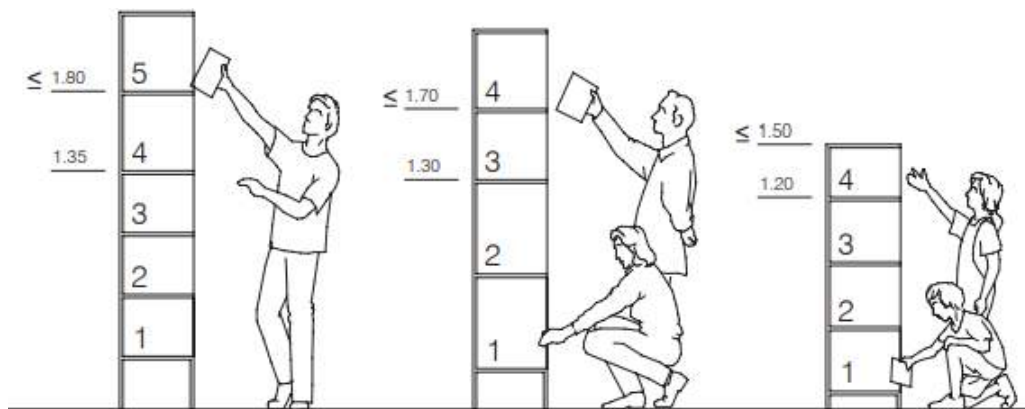

Nota. Obtenido de La Arquitectura de la Biblioteca, Recomendaciones para un proyecto integral, Santi Romero, 2004.

Además, nos indica que las dimensiones para que un libro pueda almacenarse en estanterías de una cara y de dos caras será de 30 cm. de ancho (Ver Figura 155).

Figura 155

Dimensión de estanterías

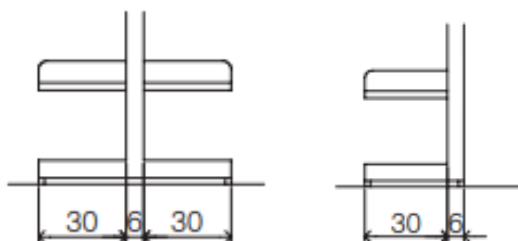

Nota. Obtenido de La Arquitectura de la Biblioteca, Recomendaciones para un proyecto integral, Santi Romero, 2004.

➤ **Mobiliario Fonoteca y Videoteca**

Romero (2004), detalla una serie de módulos de estantería complementaria para la exposición de material audiovisual como, CD, Videos, diapositivas, discos, cassettes, etc. (Ver Figura 156, 157 y 158).

Figura 156

Estantería de material audiovisual - Tipo 1

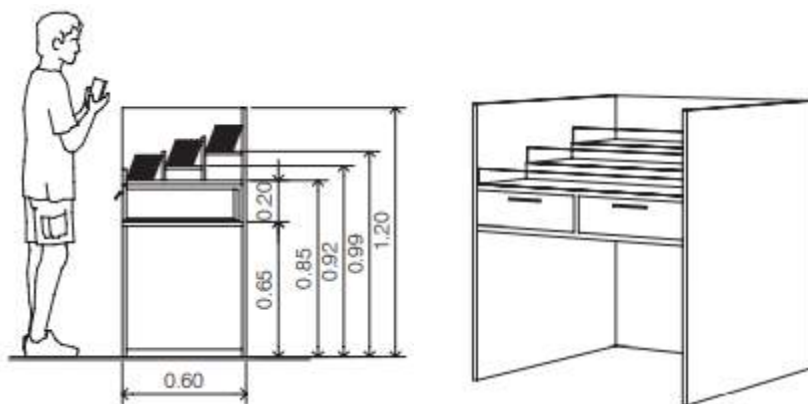

Nota. Obtenido de La Arquitectura de la Biblioteca, Recomendaciones para un proyecto integral, Santi Romero, 2004.

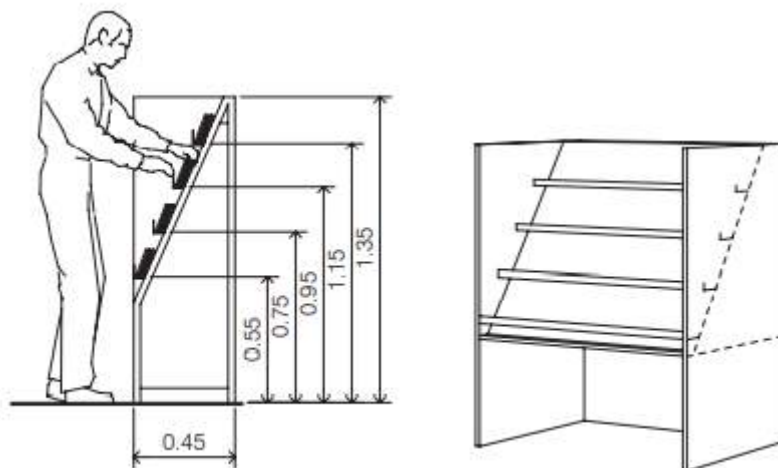
Figura 157*Estantería de Material audiovisual – Tipo 2*

Nota. Obtenido de La Arquitectura de la Biblioteca, Recomendaciones para un proyecto integral, Santi Romero, 2004.

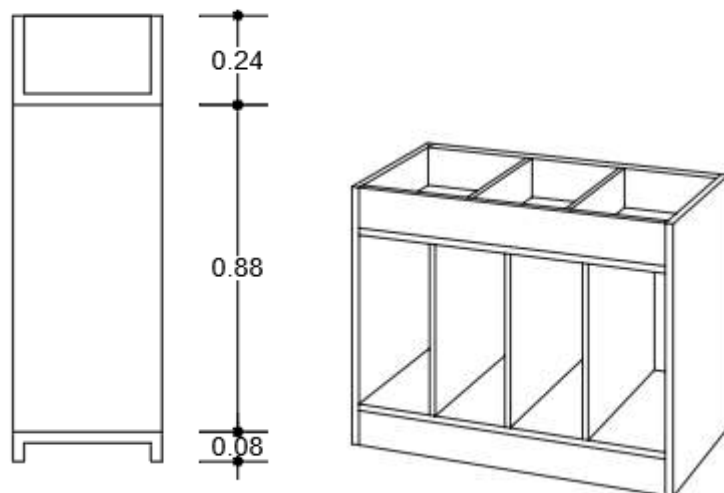
Figura 158*Estantería de material audiovisual – Tipo 3*

Nota. Obtenido de La Arquitectura de la Biblioteca, Recomendaciones para un proyecto integral, Santi Romero, 2004.

➤ Ergonomía

El correcto funcionamiento de la biblioteca depende principalmente de las proporciones y adaptación de las personas, en tal sentido, Romero (2004) brinda una serie de dimensiones recomendadas para la facilidad de desplazamiento como se puede ver en las figuras 159, 160 y 161.

Figura 159

Ergonomía – Distancia entre estanterías

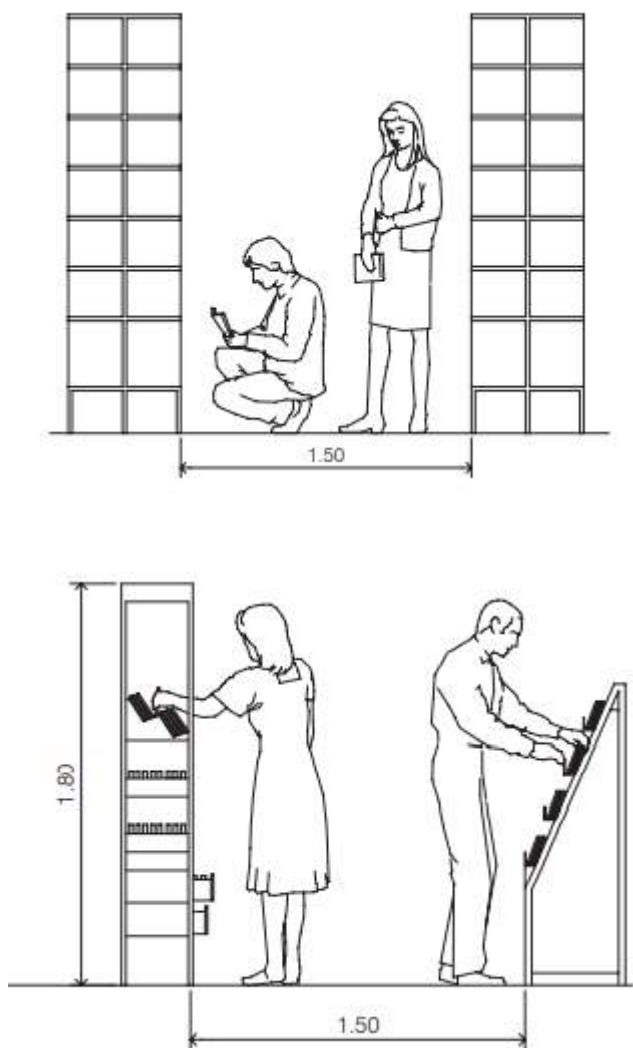

Nota. Obtenido de La Arquitectura de la Biblioteca, Recomendaciones para un proyecto integral, Santi Romero, 2004.

Figura 160

Ergonomía – Distancia entre estanterías y mesas

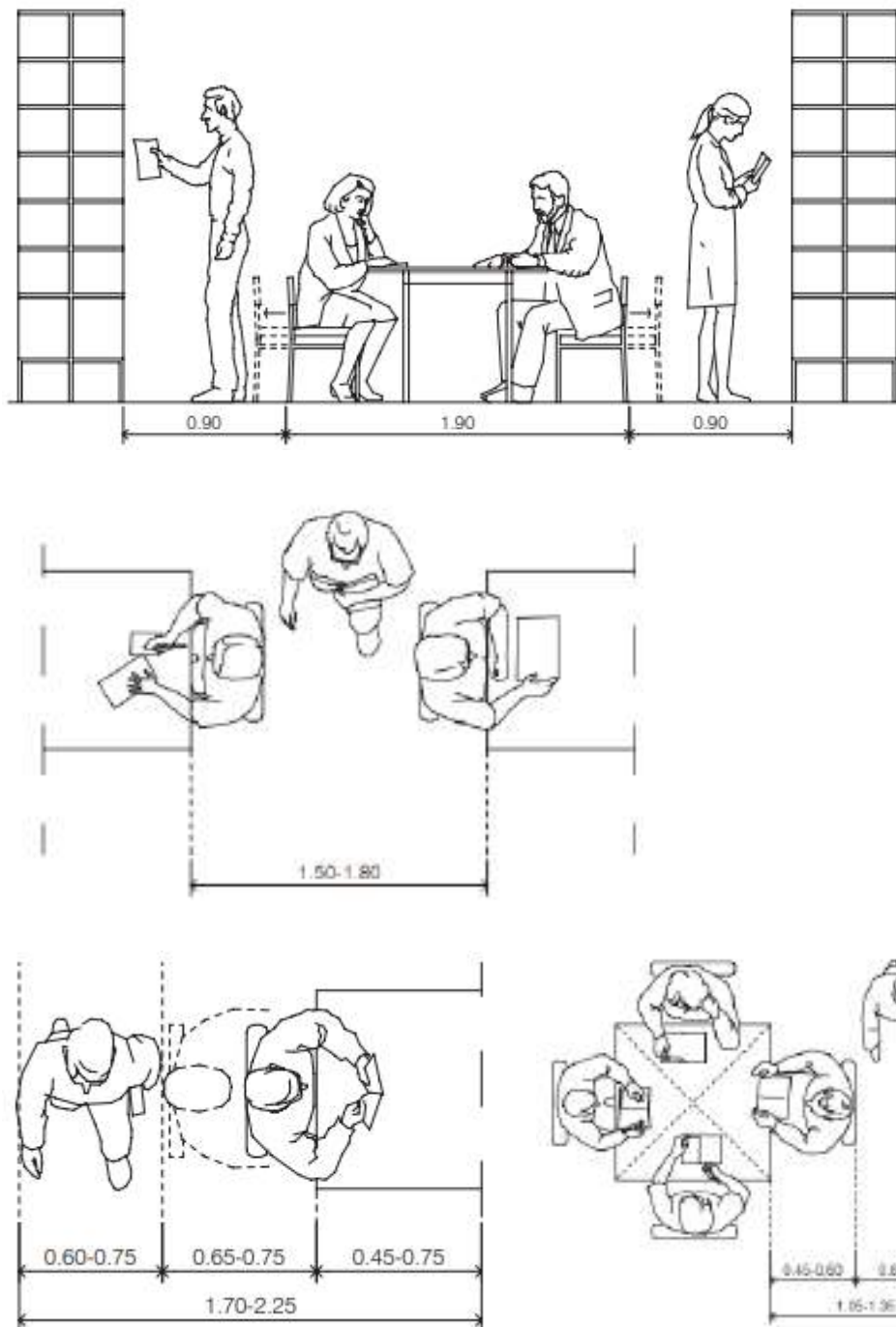

Nota. Obtenido de *La Arquitectura de la Biblioteca, Recomendaciones para un proyecto integral*, Santi Romero, 2004.

Figura 161

Ergonomía – Dimensión de mesas de lectura individual, colectiva y multimedia

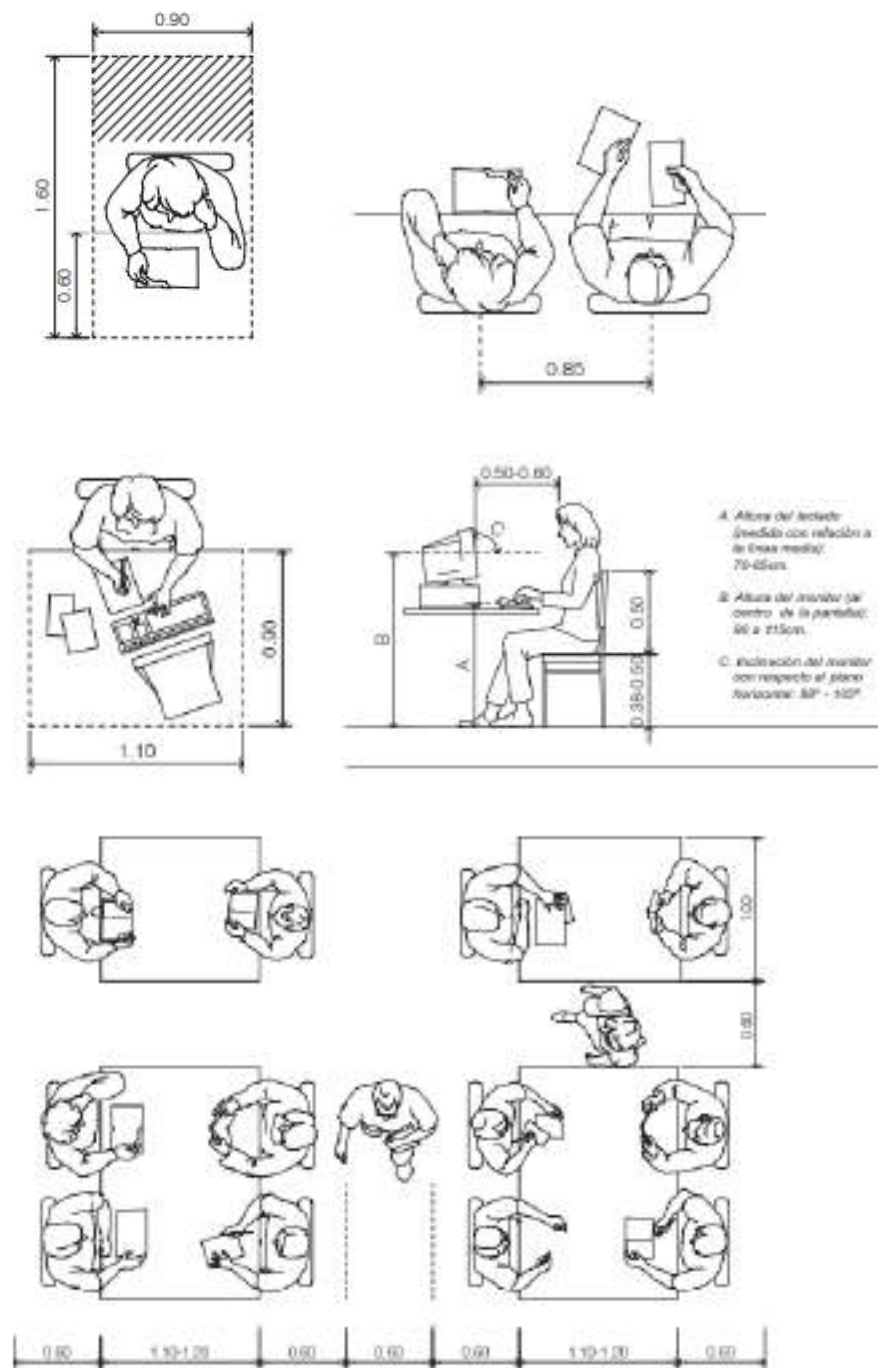

Nota. Obtenido de La Arquitectura de la Biblioteca, Recomendaciones para un proyecto integral, Santi Romero, 2004.

5.2.1.4. Cuadro resumen de ambientes requeridos

Tabla 81

Programación – Administración General

UNIDAD	SUB UNIDAD	AMBIENTE	N° DE AMBIENTES	I.O.	CAPACIDAD	AREA	25%	AREA PARCIAL	SUB TOTAL
		Hall De Ingreso	1	0.8	10	8	2	10.00	
		Área De Espera	1	0.8	10	8	2	10.00	
		Área De Informes	1	10	1	10	2.5	12.50	
		Recursos Humanos	1	10	1	10	2.5	12.50	
		Contabilidad	1	10	1	10	2.5	12.50	
		Tesorería	1	10	1	10	2.5	12.50	
		Marketing	1	10	1	10	2.5	12.50	
Administración General	Promoción Cultural	Administración	1	10	1	10	2.5	12.50	185.00
		Sala De Reuniones	1	1.5	7	10.5	2.625	13.13	
		Depósito De Archivos	1	1	7	7	1.75	8.75	
		Dirección General	1	10	2	20	5	25.00	
		Kitchenette	1	2.5	7	17.5	4.375	21.88	
		Depósito De Limpieza	1	1	3	3	0.75	3.75	
	Servicios	S.H. Damas	1	3.5	2	7	1.75	8.75	
		S.H. Varones	1	3.5	2	7	1.75	8.75	

Nota. Elaboración propia.

Tabla 82

Programación – Administración académica

UNIDAD	SUB UNIDAD	AMBIENTE	N° DE AMBIENTES	I.O.	CAPACIDAD	AREA A	25%	AREA PARCIAL	SUB TOTAL
		Hall De Ingreso	1	0.8	10	8	2	10.00	
		Área De Espera	1	0.8	10	8	2	10.00	
		Secretaria Académica	1	10	1	10	2.5	12.50	
		Sala De Asesorías	1	10	1	10	2.5	12.50	
		Psicología Y Orientación	1	10	2	20	5	25.00	
		Sala De Profesores	1	0.8	10	8	2	10.00	
		Sala De Reuniones	1	10	7	70	17.5	87.50	
	Dirección Académica	Dirección Académica	1	10	1	10	2.5	12.50	
		Depósito De Archivos	1	1	7	7	1.75	8.75	
Administración Académica		Kitchenette	1	1.5	7	10.5	2.625	13.13	240.81
		S.H. Varones	1	3.5	2	7	1.75	8.75	
	Servicios	S.H. Damas	1	3.5	2	7	1.75	8.75	
		Depósito De Limpieza	1	1	3	3	0.75	3.75	
		Área De Escritorio	1	10	1	10	2.5	12.50	
	Tópico	Área De Reposo	1	3.3	3	9.9	2.475	12.38	
		S.H.	1	2.25	1	2.25	0.5625	2.81	

Nota. Elaboración propia.

Tabla 83

Programación – Edificio de artes plásticas y teóricas

UNIDA D	SUB UNIDA D	AMBIENTE	N° DE AMBIENTE S	I.O.	CAPACIDAD	ARE A	25%	AREA PARCIA L	SUB TOTA L
		Hall De Ingreso	1	1.5	25	37.5	9.375	46.88	
		Recepción	1	3	1	3	0.75	3.75	
		Depósito De Limpieza	1	3	2	6	1.5	7.50	
		Taller De Dibujo Técnico	1	3.5	20	70	17.5		
		Área De Guardado	1		15% Del Área Del Taller			87.50	
		Área Del Docente	1		10% Del Área Del Taller				
	Taller De Dibujo Y Pintura	Taller De Pintura Y Dibujo	1	3.5	20	70	17.5		
		Área De Guardado	1		10% Del Área Del Taller			87.50	
		Área Del Docente	1		10% Del Área Del Taller				
		Área De Apoyo Y Servicio	1		5% Del Área Del Taller				
		Taller De Escultura En Cerámica	1	3.5	20	70	17.5		
		Área De Guardado	1		20% Del Área Del Taller			87.50	
		Área Del Docente	1		10% Del Área Del Taller				
		Área De Apoyo Y Servicio	1		10% Del Área Del Taller				1549.25
		Taller De Escultura En Sillar	1	4	20	80	20		
		Área De Guardado	1		15% Del Área Del Taller			100.00	
		Área Del Docente	1		10% Del Área Del Taller				
		Área De Apoyo Y Servicio	1		10% Del Área Del Taller				
	Taller De Escultura	Taller De Escultura En Metal	1	4	20	80	20		
		Área De Guardado	1		15% Del Área Del Taller			100.00	
		Área Del Docente	1		10% Del Área Del Taller				
		Área De Apoyo Y Servicio	1		10% Del Área Del Taller				
		Taller De Escultura En Madera	1	3.5	20	70	17.5		
		Área De Guardado	1		20% Del Área Del Taller			87.50	
		Área Del Docente	1		10% Del Área Del Taller				
		Área De Apoyo Y Servicio	1		10% Del Área Del Taller				

	Taller De Grabado	1	4	20	80	20	
Taller De Grabado	Área De Guardado	1		15% Del Área	Del Taller		
	Área Del Docente	1		10% Del Área	Del Taller		100.00
	Área De Apoyo Y Servicio	1		10% Del Área	Del Taller		
	Aula Teórica	1	3.5	20	70	17.5	
Taller De Literatura	Área De Guardado Y Estantería	1		30% Del Área	Del Taller		87.50
	Área Del Docente	1		10% Del Área	Del Taller		
Aulas Complementarias	Taller Teórico	2	1.76	20	70.4	17.6	88.00
	Taller Multimedia	2	2.35	20	94	23.5	117.50
	Área Expositiva	1	3	30	90	22.5	112.50
Área Social	Área De Estar	1	4.5	30	135	33.75	168.75
	Estar De Lectura	1	4.5	10	45	11.25	56.25
	S.H. Damas	2	1.5	14	42	10.5	52.50
	S.H. Varones	2	1.5	14	42	10.5	52.50
	S.H. Discapacitados	2	5	1	10	2.5	12.50
Servicios	Depósito De Limpieza	2	3	2	12	3	15.00
	Deposito Área De Talleres Prácticos	1	2.5	15	37.5	9.375	46.88
	Deposito Área De Talleres Teóricos	1	2.5	10	25	6.25	31.25

Nota. Elaboración propia.

Tabla 84

Programación –Edificio de prácticas escénicas

UNIDAD	SUB UNIDAD	AMBIENTE	Nº DE AMB.	I.O.	CAPACIDAD	AREA	25%	AREA PARCIAL	SUB TOTAL	
		Vestíbulo	1	1.5	40	60	15	75		
	Recepción	Counter de informes	1	1.5	4	6	1.50	7.50		
		Estar	2	1.2	10	24	6	30		
	Adm.	Oficina de dirección	1	10	3	30	7.50	37.50		
		Sala	1	1.2	80	96	24	120		
	Zona de difusión	Salón de usos múltiples								
		Servicio	1	9.5	2	19	4.75	23.75		
		Depósito	1	6	2	12	3	15		
	Galería artística	A Sala de exposición	1	3.5	30	105	26.25	131.25		
		B Sala de exposición	1	3.5	25	87.50	21.88	109.38		
		Almacén	1	6	2	12	3	15		
		Aula teórica	1	1.6	25	40	10	50		
		Sala de estudios	1	1.6	15	24	6	30		
		Taller multiusos	1	3.5	20	70	17.50	87.50		
Edificio de prácticas escénicas	Zona educativa	Taller de danza Folclórica							1375.15	
		Sala de práctica	1	7	15	105	26.25	131.25		
		Depósito de implementos	1	3	2	6	1.50	7.50		
		Taller de danza Clásica								
		Sala de práctica	1	3	20	60	15	75		
		Depósito de implementos	1	3	2	6	1.50	7.50		
	Zona social	Terraza	1	3	10	30	7.50	37.50		
		Terraza	1	3	30	90	22.50	112.50		
		Servicios generales	Deposito general	1	4	3	12	3	15	
			Depósito de limpieza	3	2	2	12	3	15	
	Zona de servicios	S.H. Mujeres	3	4	4	48	12	60		
		S.H. Hombres	3	4	6	72	18	90		
		Servicios higiénicos	S.H. Discapacitados	6	4	1	24	6	30	
		Duchas	2	4	3	24	6	30		
		Vestidores	2	4	3	24	6	30		

Nota. Elaboración propia.

Tabla 85

Programación – Edificio de prácticas musicales

UNIDAD	SUB UNIDAD	AMBIENTE	Nº DE AMB.	I.O.	CAPACIDAD	AREA	25%	AREA PARCIAL	SUB TOTAL	
Edificio de prácticas escénicas	Recepción	Vestíbulo	1	1.5	60	90	22.50	112.50	2362.13	
		Counter de informes	1	1.5	6	9	2.25	11.25		
		Estar	1	1.2	10	12	3	15		
		hall	3	1.5	60	270	67.50	337.50		
		Circulación vertical	4	1.5	30	180	45	225		
	Adm.	Oficina de dirección	1	10	3	30	7.50	37.50		
		S.H.		4	1	4	1	5		
	Zona de difusión	Sala polivalente	Sala A	1	3.5	30	105	26.25		131.25
			Sala B	1	3.5	30	105	26.25		7.50
			Depósito	1	6	1	6	1.50		50
	Zona educativa		Aula teórica	1	1.6	25	40	10		50
			Sala de estudios	1	1.6	25	40	10		37.50
			Taller multiusos	1	3	10	30	7.50		24
			Laboratorio de computo	1	1.6	12	19.20	4.80		15.63
		Grabación	Sala de grabación	1	3	5	12.50	3.13		10
Cabina de grabación			1	3	2	8	2	26.25		
Zona de practica musical		Sala de práctica individual / dúos	Sala de percusión	1	7	3	21	5.25	7.50	
			Depósito de implementos	1	3	2	6	1.50	10	
		Sala de práctica individual / dúos	Sala de vientos	1	2	4	8	2	7.50	
			Depósito de implementos	1	3	2	6	1.50	10	
	Sala de práctica individual / dúos	Sala de vientos	1	2	4	8	2	7.50		
		Depósito de implementos	1	3	2	6	1.50	10		
	Sala de práctica individual / dúos	Sala de cuerdas	1	2	4	8	2	7.50		
		Depósito de implementos	1	3	2	6	1.5	10		
Sala de práctica individual / dúos	Sala de cuerdas	1	2	4	8	2	7.50			
	Depósito de implementos	1	3	2	6	1.5	10			

	Sala de práctica individual / dúos	Sala de piano	1	7	3	21	5.25	26.25
		Depósito de implementos	1	3	2	6	1.50	7.50
	Sala de práctica individual / dúos	Sala de bronces	1	2	4	8	2	10
		Depósito de implementos	1	3	2	6	1.50	7.50
	Sala de práctica individual / dúos	Sala de canto	1	1.5	6	9	2.25	11.25
		Depósito de implementos	1	3	2	6	1.50	7.50
	Sala de práctica individual / dúos	Sala de eléctricos	1	2	4	8	2	10
		Depósito de implementos	1	3	2	6	1.50	7.50
	Sala de práctica quintetos / sextetos	Sala	1	2.5	6	15	3.75	18.75
		Depósito de implementos	1	3	2	6	1.50	7.50
	Sala de práctica quintetos / sextetos	Sala	1	2.5	6	15	3.75	18.75
		Depósito de implementos	1	3	2	6	1.50	7.50
	Sala de práctica grupal	Sala de orquesta	2	2	30	120	30	150
		Depósito de implementos	2	3	3	18	4.50	22.50
Zona social		Zona de mesas	1	1.8	45	81	20.25	101.25
	Cafetería	Cocina	1	9.5	2	20	5	25
		Almacén	1	6	1	6	1.50	7.50
		S.H.	1	4	1	4	1	5
	Creación colectiva	Terraza	1	3	45	135	33.75	168.75
		Terraza	1	3	10	30	7.50	37.50
Zona de servicios	Servicios generales	Deposito general	2	4	3	24	6	30
		Cuarto de maquinas	1	4	3	12	3	15
		Depósito de limpieza	3	2	2	12	3	15
	Servicios Higiénicos	S. H. mujeres	4	4	4	64	16	80
		S.H. hombres	4	4	6	96	24	120
		S.H. discapacitados	8	4	1	32	8	40

Nota. Elaboración propia.

Tabla 86

Programación - Auditorio

UNIDAD	SUB UNIDAD	AMBIENTE	N° DE AMB.	I.O.	CAPACIDAD	AREA	25%	AREA PARCIAL	SUB TOTAL
		Foyer	1	1.5	300	450	112.50	562.50	
		Boletería	1	1.5	7	10.5	2.63	13.13	
	Recepción	Confitería	1	1.5	3	4.5	1.13	5.63	
		Almacén	1	6	1	6	1.50	7.50	
		Estar	1	1.2	25	30	7.50	37.50	
		Escenario	1	3	70	210	52.50	262.50	
		Tras escenario	1	1.2	70	84	21	105	
	Zona técnica	Cuarto técnico - Sonido	1	2.5	7	17.50	4.38	21.88	
		Cuarto técnico - Proyección	1	2.5	7	17.50	4.38	21.88	
		Depósitos	2	40	1	40	10	50	
		Platea principal	1	1	825	825	206.25	1031.25	
		Mezanine	1	1	330	330	82.50	412.50	
		Palcos laterales	2	1	84	168	42	210	
	Zona de espectadores	Balcón	1	1.5	30	45	11.25	56.25	
		Zona de mesas	1	1.5	50	75	18.75	93.75	3561.25
Auditorio	Cafetería	Estar	1	1.5	30	45	11.25	56.25	
		Cocina	1	9.5	2	19	4.75	23.75	
		Almacén	1	6	1	6	1.50	7.50	
		Camerinos	2	3	10	60	15	75	
		Vestuarios	2	3	10	60	15	75	
	Zona de expositores	Duchas	2	4	4	32	8	40	
		S.H.	2	4	4	32	8	40	
		Sala de practica individual	1	2	5	10	2.50	12.50	
		Sala de practica grupal	1	2	30	60	15	75	
		Deposito general	1	40	1	40	10	50	
	Servicios generales	Depósito de limpieza	3	2	2	12	3	15	
		S.H. mujeres	2	4	6	48	12	60	
	Servicios higiénicos	S.H. hombres	2	4	10	80	20	100	
		S.H. discapacitados	2	4	4	32	8	40	

Nota. Elaboración propia.

Tabla 87

Programación - Biblioteca

UNIDAD	SUB UNIDAD	AMBIENTE	Nº DE AMB	I.O.	CAPACIDAD	AREA	25%	AREA PARCIAL	SUB TOTAL
		Hall	1	1	100	100	25	125.00	
		Control E Informes	1	2	1	2	0.5	2.50	
	Recepción	Zona De Búsqueda Digital	1	1.5	3	4.5	1.125	5.63	
	Reprografía	Área De Impresión	1	7	1	7	1.75	8.75	
		Deposito	1	3	2	6	1.5	7.50	
	Sum	Salón	1	1.5	50	75	18.75	93.75	
		Deposito	1	10	1	10	2.5	12.50	
	Área De Lectura Libre	Anfiteatro De Lectura	1	1.5	50	75	18.75	93.75	
		Área De Estanterías	1			10	2.5	12.50	
		Área De Atención	1	10	1	10	2.5	12.50	
	Sala De Lectura Infantil	Sala De Lectura	1	2	52	104	26	130.00	
		S.H. Niños	1	3	53	159	39.75	198.75	
	Servicios	S.H. Niñas	1	3	54	162	40.5	202.50	
Biblioteca		Deposito	1	3	3	9	2.25	11.25	2455.63
	Área De Lectura Colectiva	Mesas De Lectura	1	3	78	234	58.5	292.50	
	Área De Lectura Individual	Carrels De Lectura	1	3	35	105	26.25	131.25	
	Fonoteca	Área De Atención Y Consulta	1	6	1	6	1.5	7.50	
		Mesas Individuales	1	1.8	14	25.2	6.3	31.50	
	Videoteca	Área De Atención Y Consulta	1	6	1	6	1.5	7.50	
		Mesas Individuales	1	1.8	14	25.2	6.3	31.50	
	Hemeroteca	Sofás De Lectura	1	1.4	17	23.8	5.95	29.75	
	Sala De Estudio	Sala De Estudio Grupal	4	4.5	6	108	27	135.00	
	Área De Estantería	Estanterías	1			385	96.25	481.25	
		S.H. Varones	2	1.5	8	24	6	30.00	
		S.H. Damas	2	1.5	8	24	6	30.00	
	Servicios	S.H. Discapacitados	1			4.8	1.2	6.00	
		Cuarto De Limpieza	1	3	1.5	4.5	1.125	5.63	

	Prestamos Y Devoluciones	1	10	1.5	15	3.75	18.75
	Depósito De Libros	1			125	31.2 5	156.25
	Limpieza Y Reparación De Libros	1	10	3	30	7.5	37.50
Área De Inventario	S.H. Varones	1	3	3	9	2.25	11.25
	S.H. Damas	1	3	3	9	2.25	11.25
	Oficina Bibliotecólogo	1	10	1	10	2.5	12.50
	Sala De Reuniones	1	2.5	8	20	5	25.00
	Área De Atención	1	3	3	9	2.25	11.25
Cafetería	Cocina	1	2.5	3	7.5	1.87 5	9.38
	Almacén	1	2.5	2	5	1.25	6.25
	S.H. Personal	1	1.5	2	3	0.75	3.75
	S.H. Damas	1	2	2	4	1	5.00
Servicios	S.H. Varones	1	2	2	4	1	5.00
	Depósito De Limpieza	1	2.5	2	5	1.25	6.25

Nota. Elaboración propia.

Tabla 88

Programación – Servicios complementarios

UNIDAD	SUB UNIDAD	AMBIENTE	Nº DE AMB.	I.O.	CAPACIDAD	AREA	25%	AREA PARCIAL	SUB TOTAL
		Hall	1	1.5	15	22.5	5.625	28.13	
	Salas Múltiples	Salón de Usos Múltiples	1	1.5	42	63	15.75	78.75	
		Hall	1	1.5	15	22.5	5.625	28.13	
Salón de Eventos		Salón de Usos Múltiples	1	1.5	56	84	21	105.00	
		S.H. Varones	1	3	5	15	3.75	18.75	
		S.H. Damas	1	3	5	15	3.75	18.75	
	Servicios	Depósito de Limpieza	1	3	2	6	1.5	7.50	
Deposito		1	5	2	10	2.5	12.50		
		Área De Atención	1	3.5	2	7	1.75	8.75	
	Tienda De Artesanías	Sala De Ventas	1	2.8	15	42	10.5	52.50	
		S.H.	1	3.5	2	7	1.75	8.75	
		Deposito	1	3.5	1	3.5	0.875	4.38	
		Área De Atención	1	3.5	1	3.5	0.875	4.38	577.50
	Tienda De Discos Musicales	Sala De Ventas	1	2.8	15	42	10.5	52.50	
		S.H.	1	3.5	1	3.5	0.875	4.38	
		Deposito	1	3.5	1	3.5	0.875	4.38	
Tiendas De Arte		Área De Atención	1	3.5	2	7	1.75	8.75	
	Tienda De Instrumentos Musicales	Sala De Ventas	1	2.8	15	42	10.5	52.50	
		S.H.	1	3.5	1	3.5	0.875	4.38	
		Deposito	1	3.5	1	3.5	0.875	4.38	
		Área De Atención	1	3.5	2	7	1.75	8.75	
	Librería	Sala De Ventas	1	2.8	15	42	10.5	52.50	
		S.H.	1	3.5	1	3.5	0.875	4.38	
		Deposito	1	3.5	1	3.5	0.875	4.38	

Nota. Elaboración propia.

Tabla 89*Programación - Servicios*

UNIDAD	AMBIENTE	Nº DE AMB.	I.O.	CAPACIDAD	AREA	25%	AREA PARCIAL	SUB TOTAL
Seguridad	Cuarto De Video vigilancia	1	6	2	12	3	15.00	
Estacionamiento	Estacionamiento En Sótano	1	16	94	1504	376	1880.00	
Personal De Servicio	S.H. Damas + Vestidores	1	3.5	4	14	3.5	17.50	
	S.H. Varones + Vestidores	1	3.5	4	14	3.5	17.50	
	Cisterna Y Cuarto De Maquinas	1	15.5	3	46.5	11.625	58.13	2295.76
	Grupo Electrónico	1	12	3	36	9	45.00	
Área Técnica	Cuarto De Almacenamiento De Basura	1	12	3	36	9	45.00	
	Taller De Mantenimiento	1	12	3	36	9	45.00	
	Deposito	1	10	2	20	5	25.00	

Nota. Elaboración propia.

5.2.2. Programación cualitativa

5.2.2.1. Diagrama de correlaciones

Figura 162

Diagrama de correlaciones – Administración general

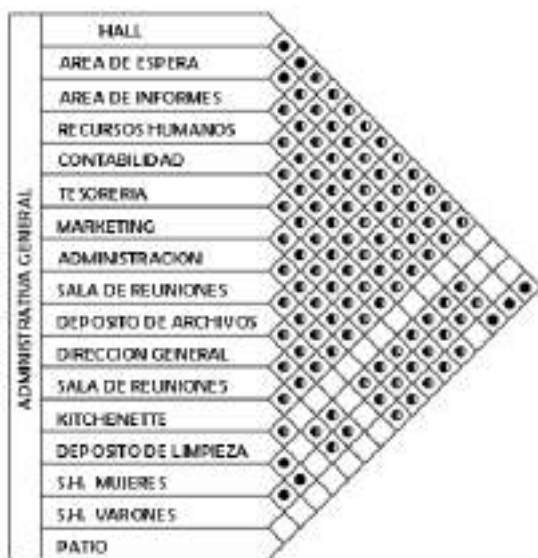

Nota. Elaboración propia.

Figura 163

Diagrama de correlaciones – Administración académica



Nota. Elaboración propia.

Figura 164

Diagrama de correlaciones - Biblioteca

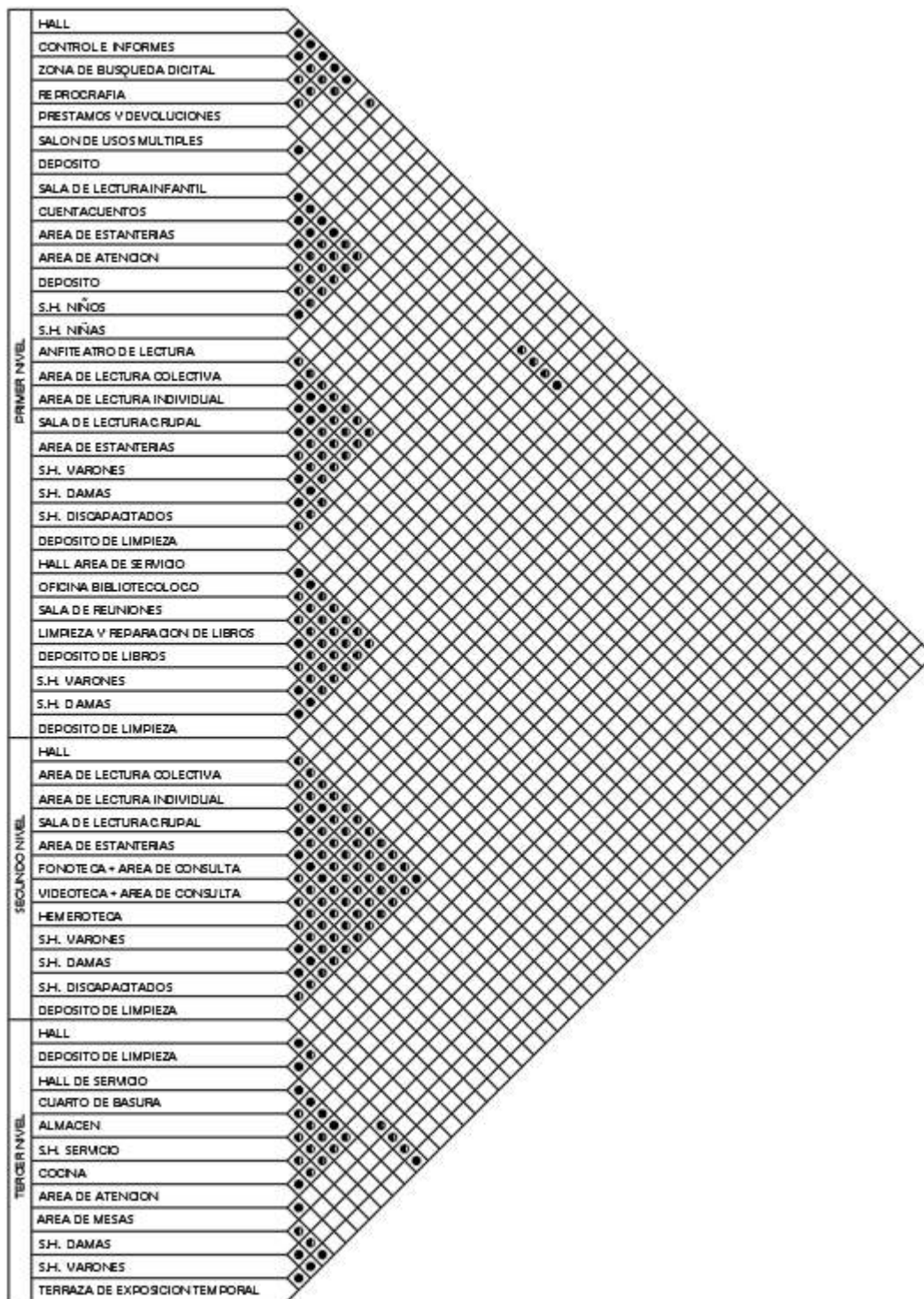

Nota. Elaboración propia.

Figura 165

Diagrama de correlaciones – Edificio de artes plásticas y teóricas

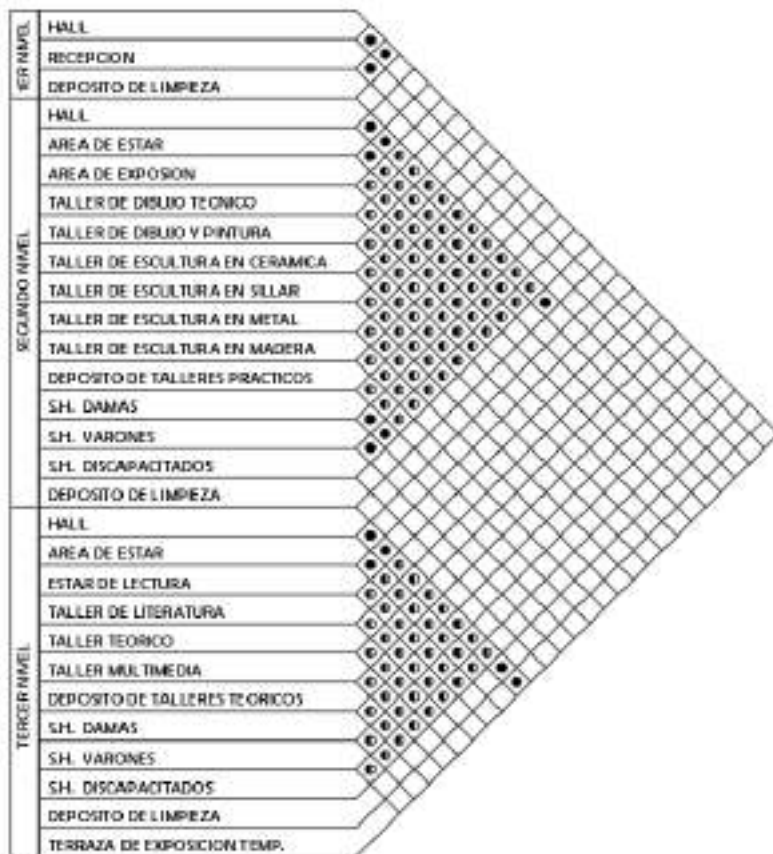

Nota. Elaboración propia.

Figura 166

Diagrama de correlaciones - Servicios

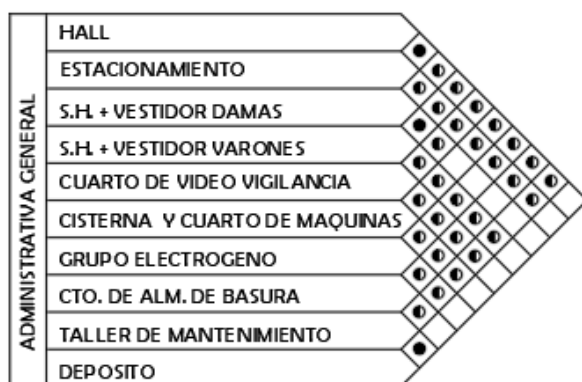

Nota. Elaboración propia.

Figura 167

Diagrama de correlaciones – Edificio de prácticas musicales

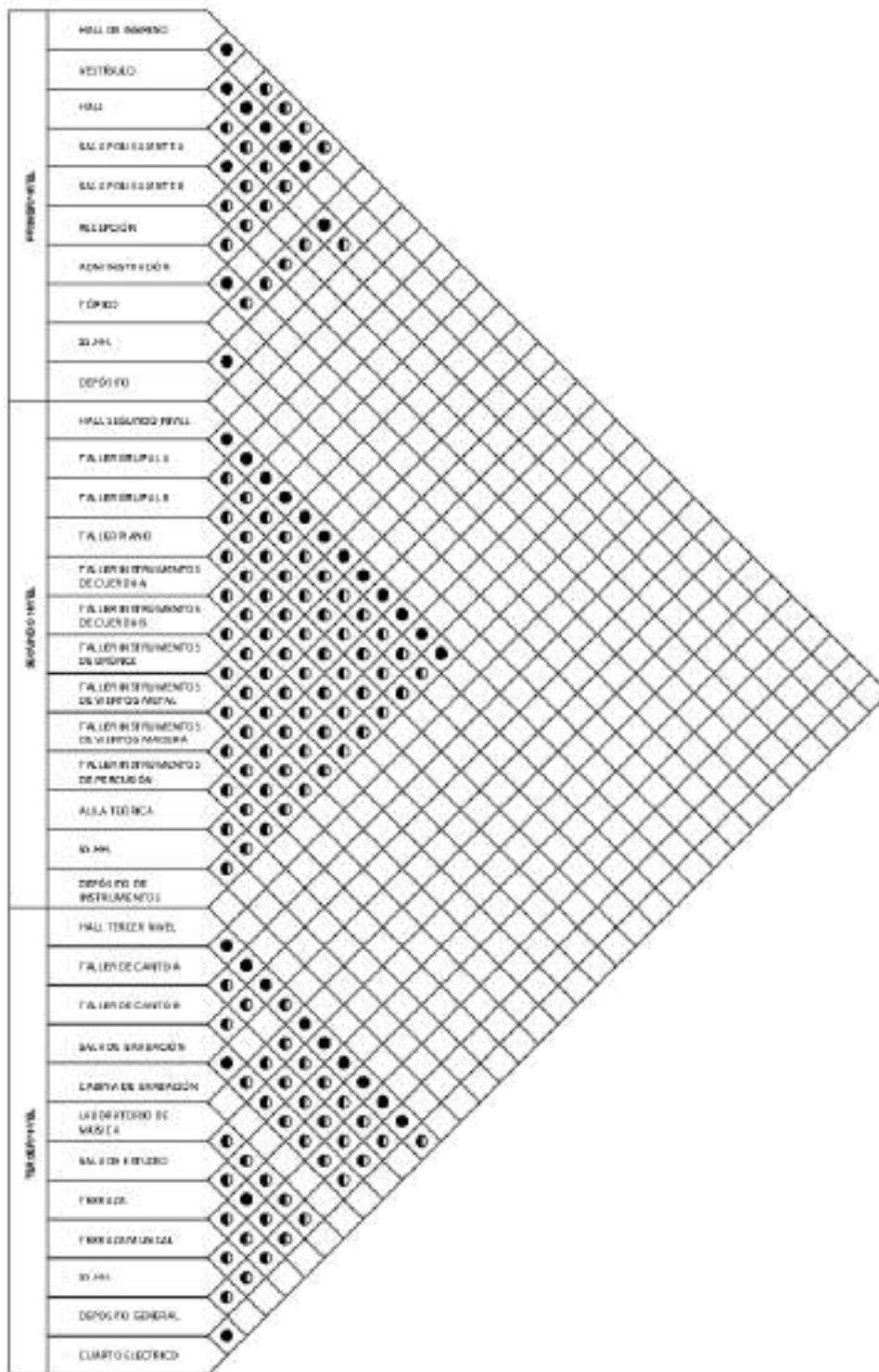

Nota. Elaboración propia.

Figura 168

Diagrama de correlaciones – Edificio de prácticas musicales

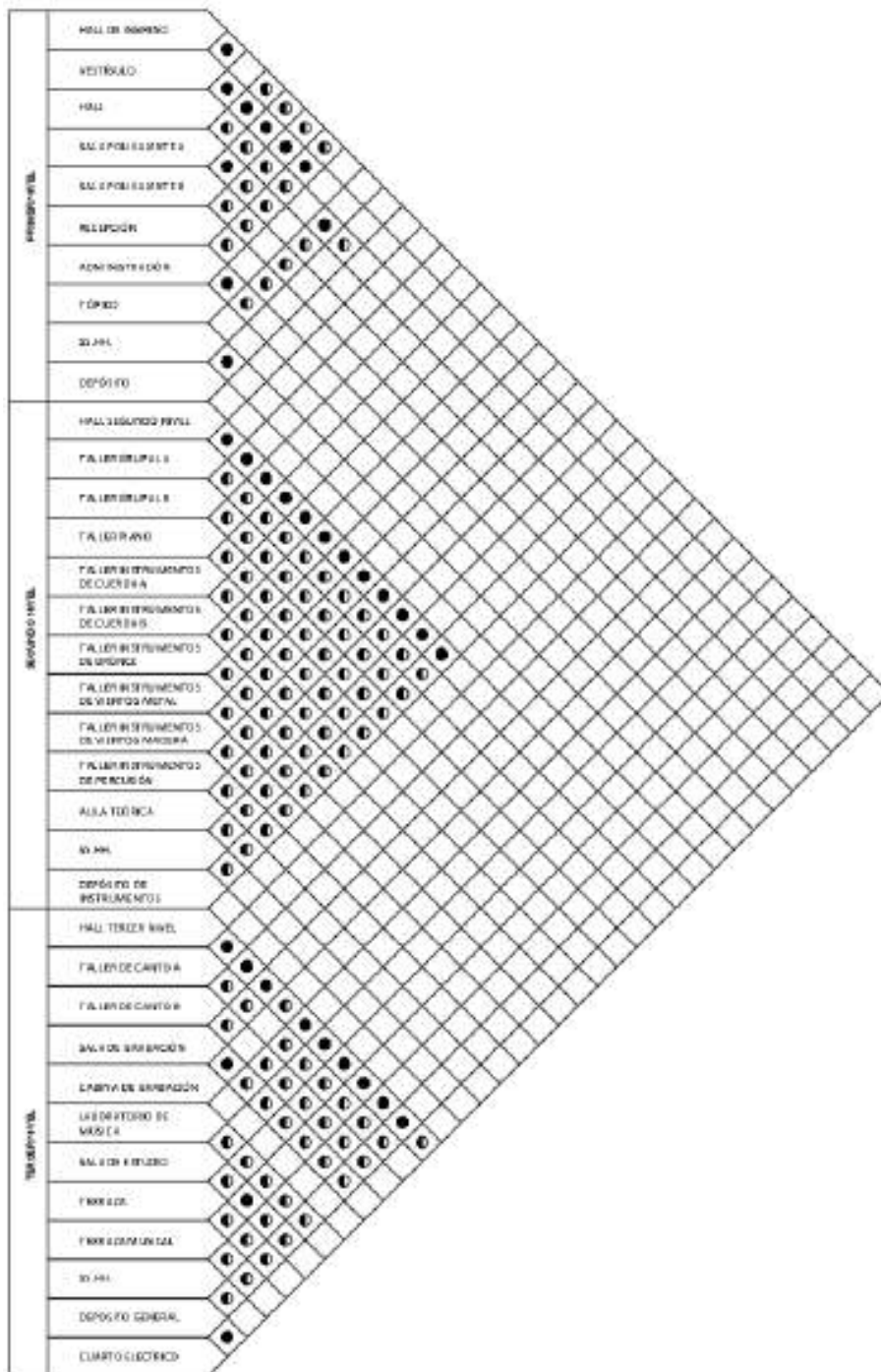

Nota. Elaboración propia.

Figura 169

Diagrama de correlaciones - Auditorio

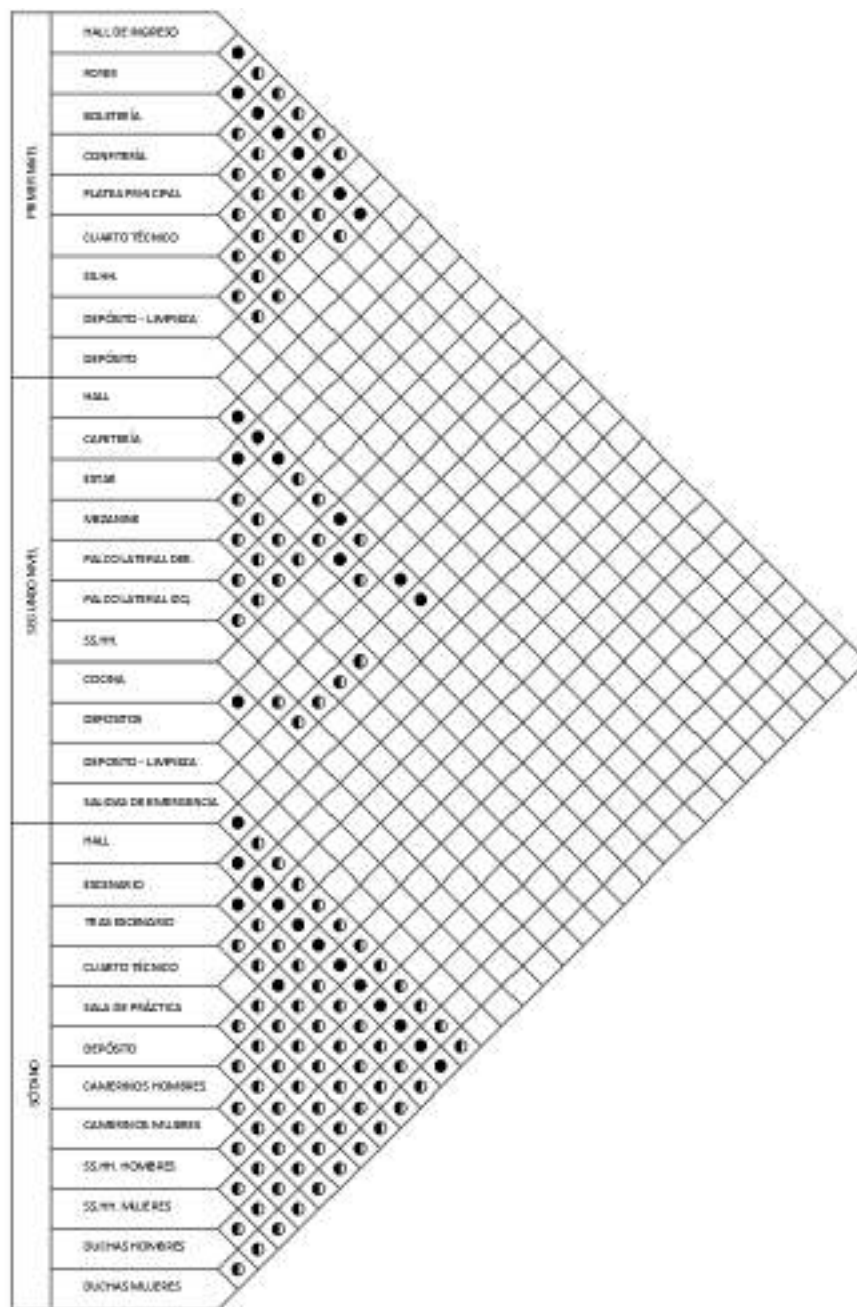

Nota. Elaboración propia.

5.2.2.2. Organigrama funcional

Figura 170

Organigrama – Administración general

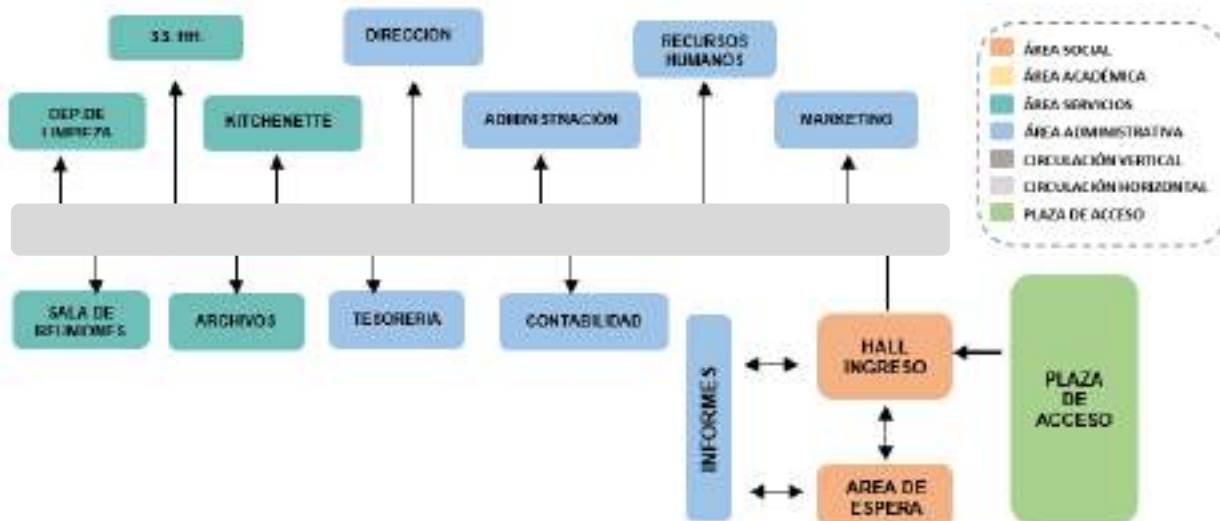

Nota. Elaboración propia.

Figura 171

Organigrama – Administración académica

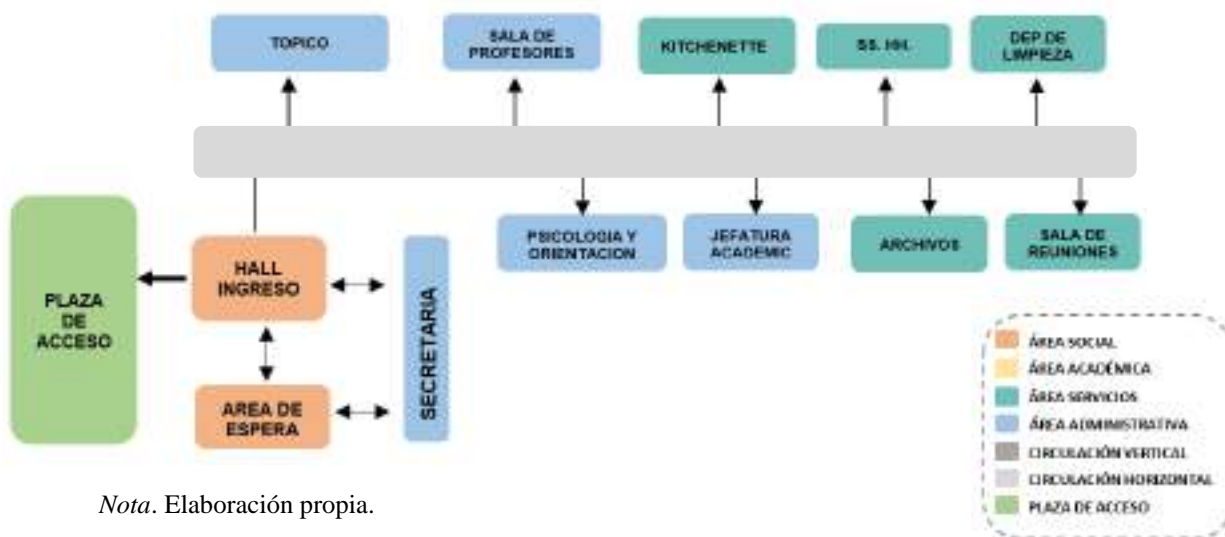

Nota. Elaboración propia.

Figura 172

Organigrama de Biblioteca – Primer nivel

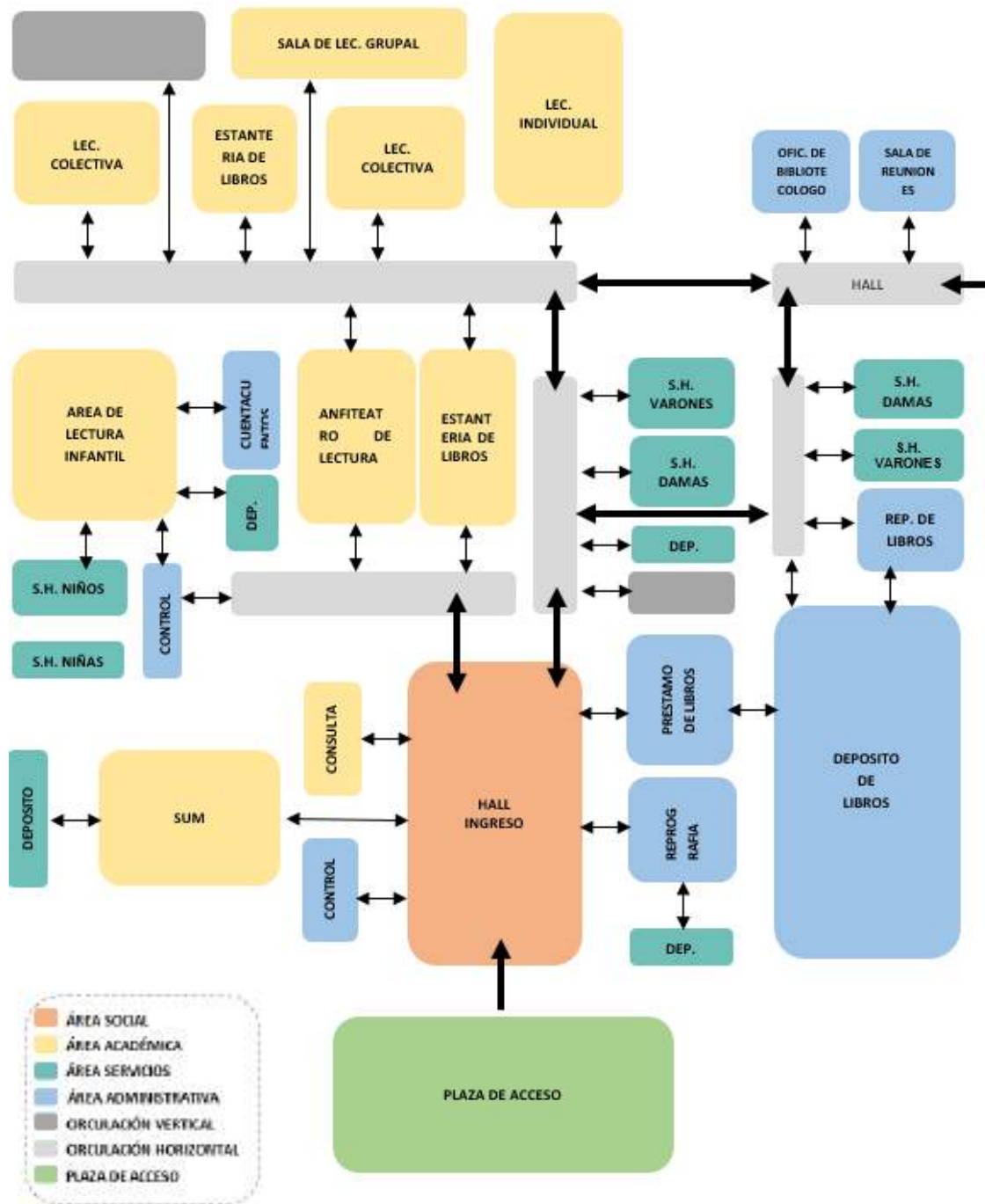

Nota. Elaboración propia.

Figura 173

Organigrama de Biblioteca– Segundo nivel

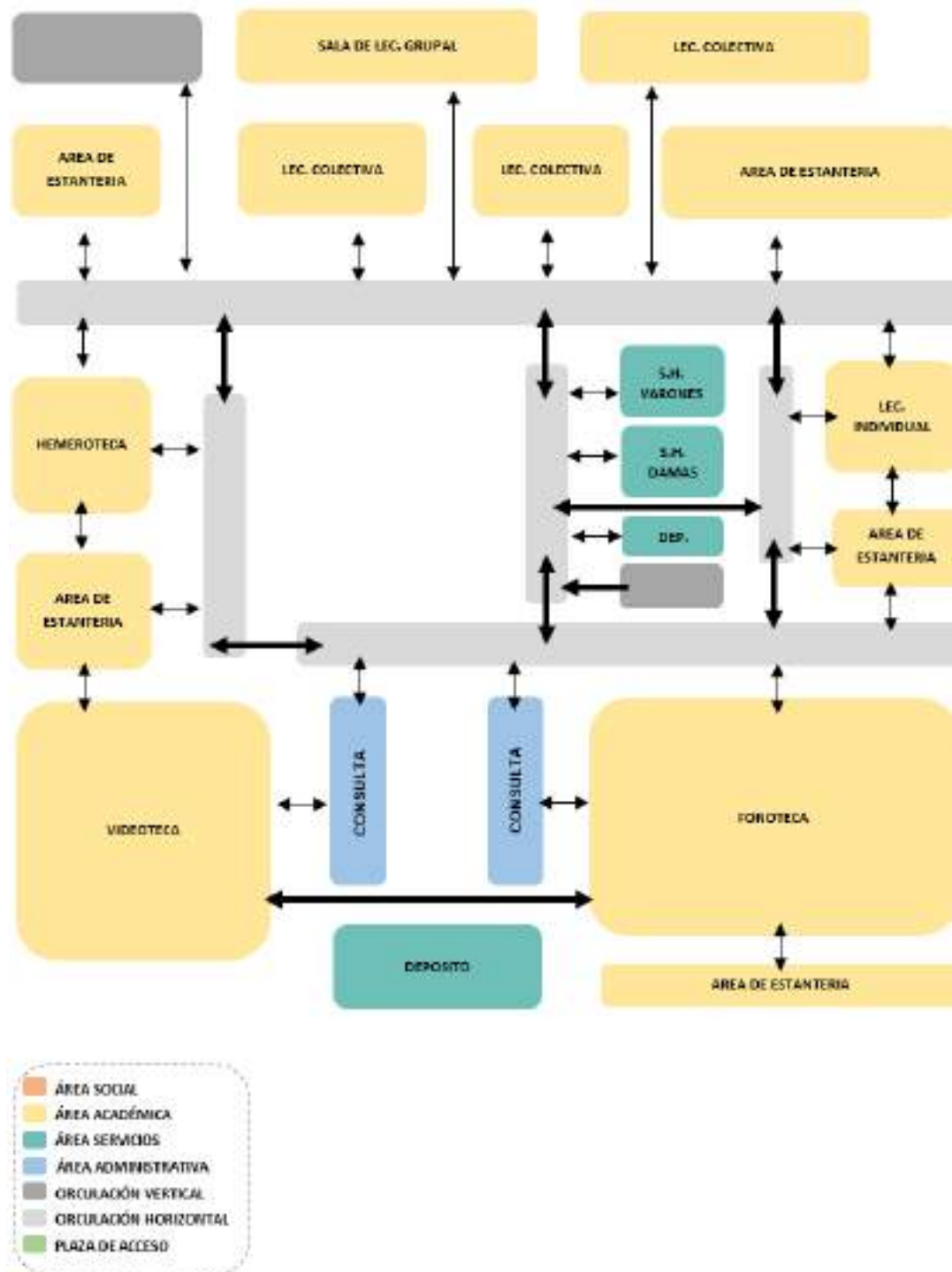

Nota. Elaboración propia.

Figura 174

Organigrama de Biblioteca – Tercer nivel

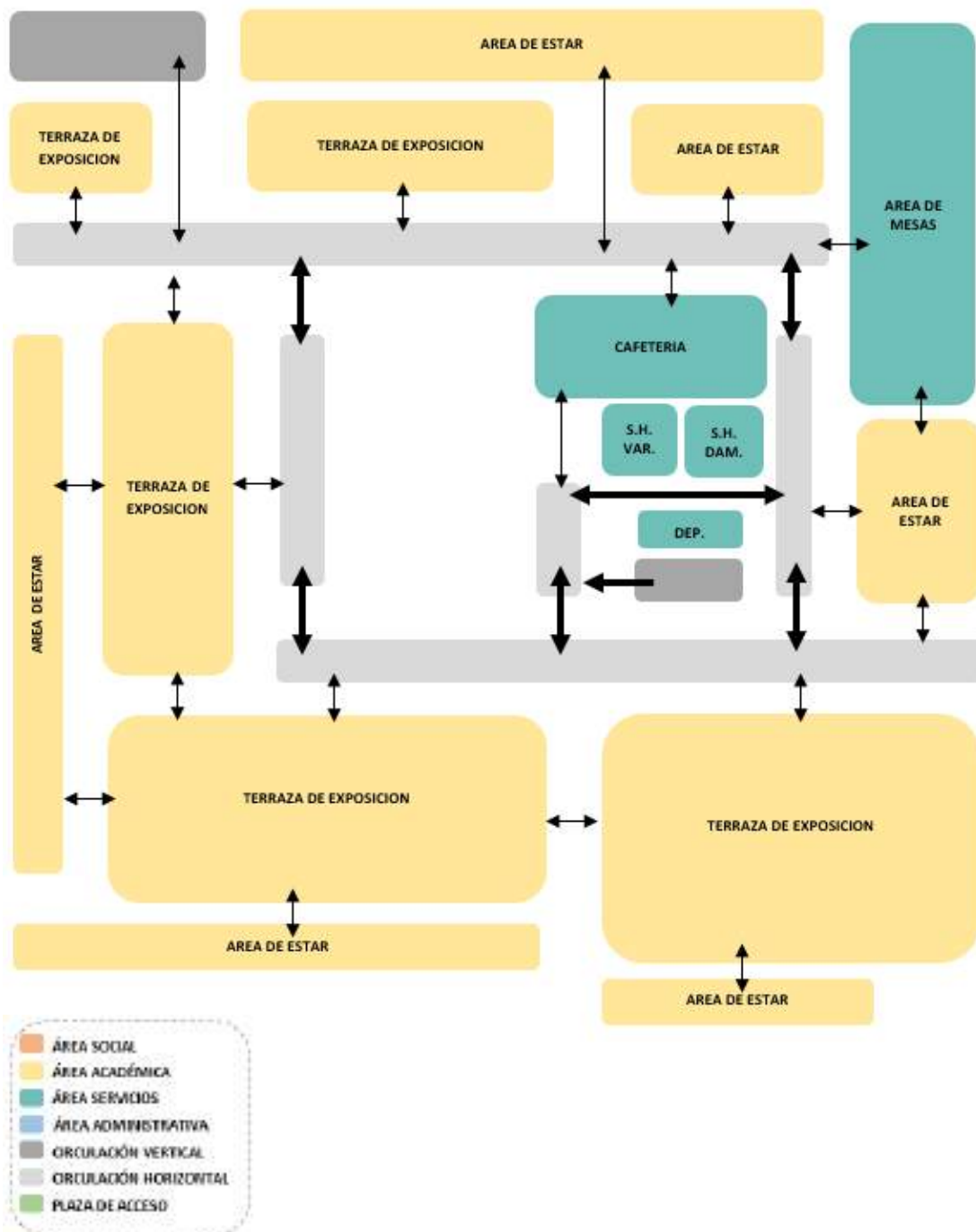

Nota. Elaboración propia.

Figura 175

Organigrama del Edificio de Artes plásticas y teóricas – Segundo nivel

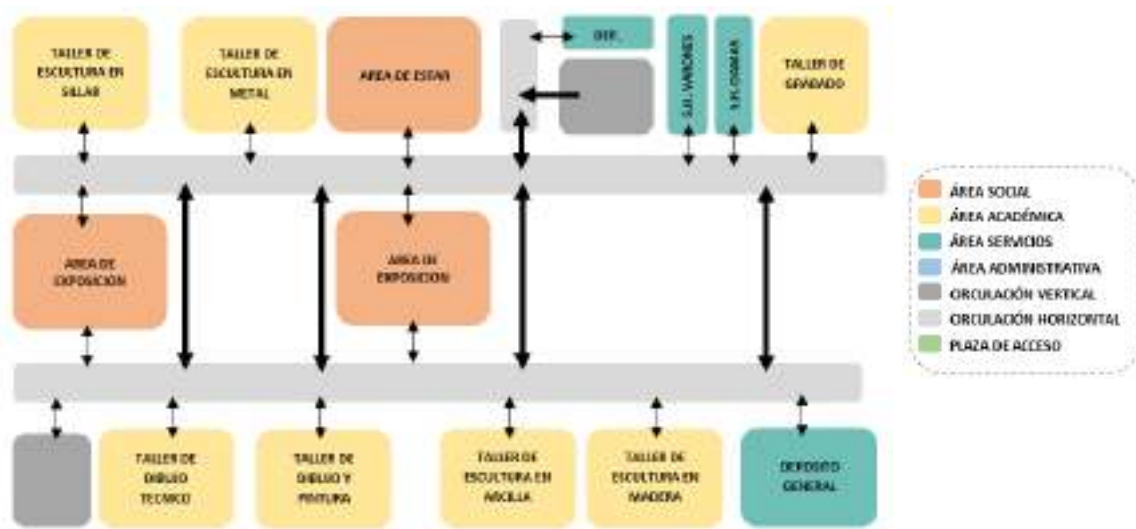

Nota. Elaboración propia.

Figura 176

Organigrama del Edificio de Artes plásticas y teóricas – Tercer Nivel

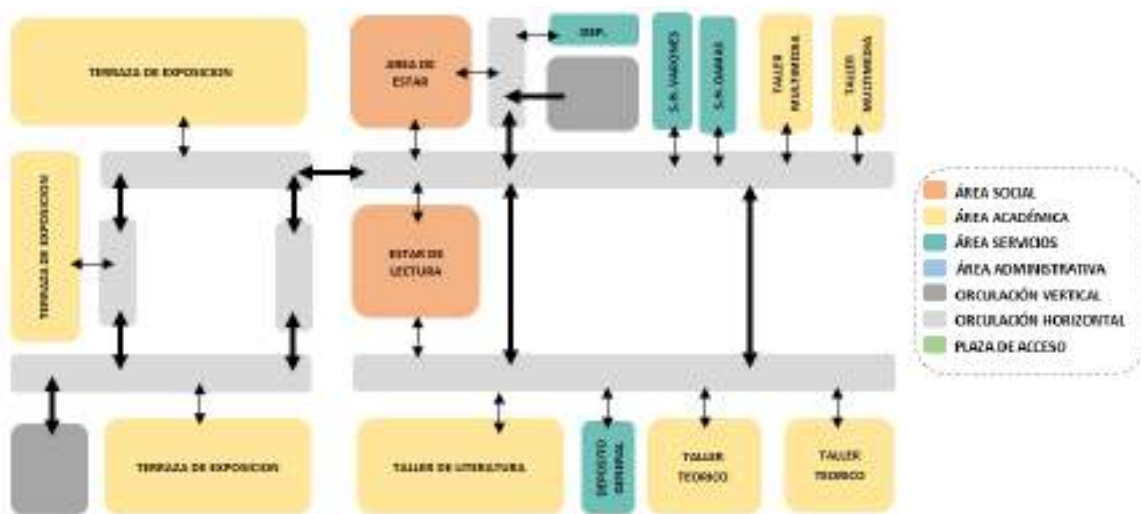

Nota. Elaboración propia.

Figura 177

Organigrama del edificio de prácticas musicales – Primer nivel

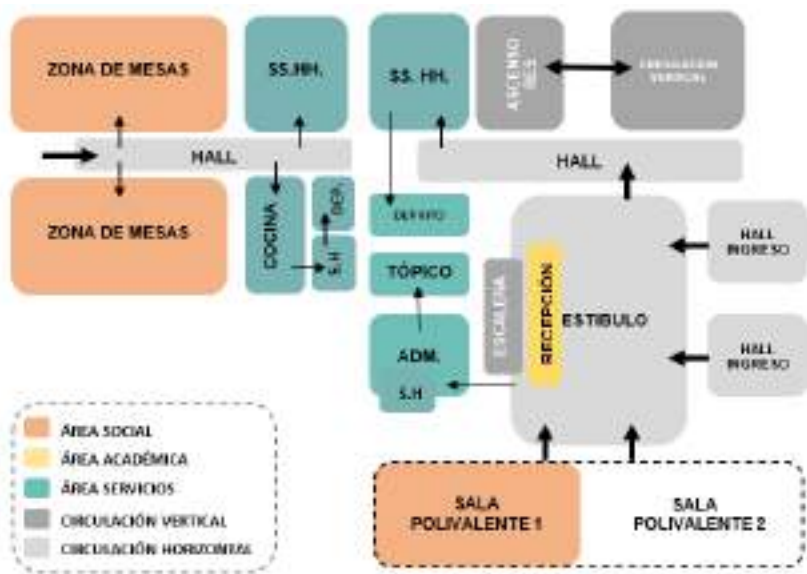

Nota. Elaboración propia

Figura 178

Organigrama del edificio de prácticas musicales – Segundo nivel

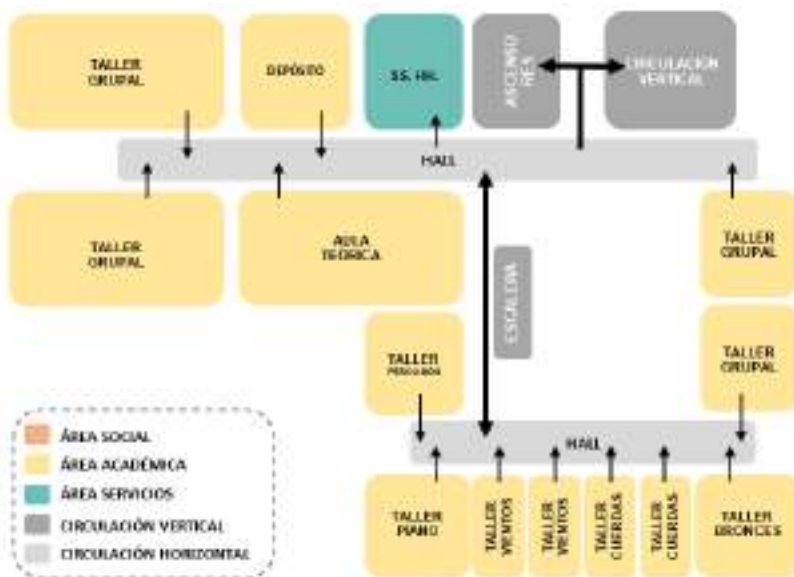

Nota. Elaboración propia.

Figura 179

Organigrama del edificio de prácticas musicales – Tercer nivel

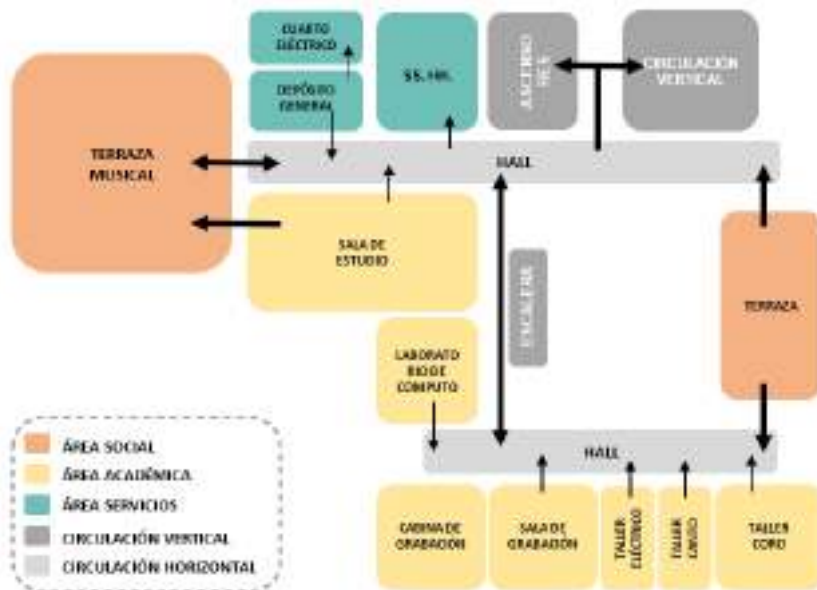

Nota. Elaboración propia.

Edificio de prácticas escénicas

Figura 180

Organigrama del edificio de prácticas escénicas – Primer nivel

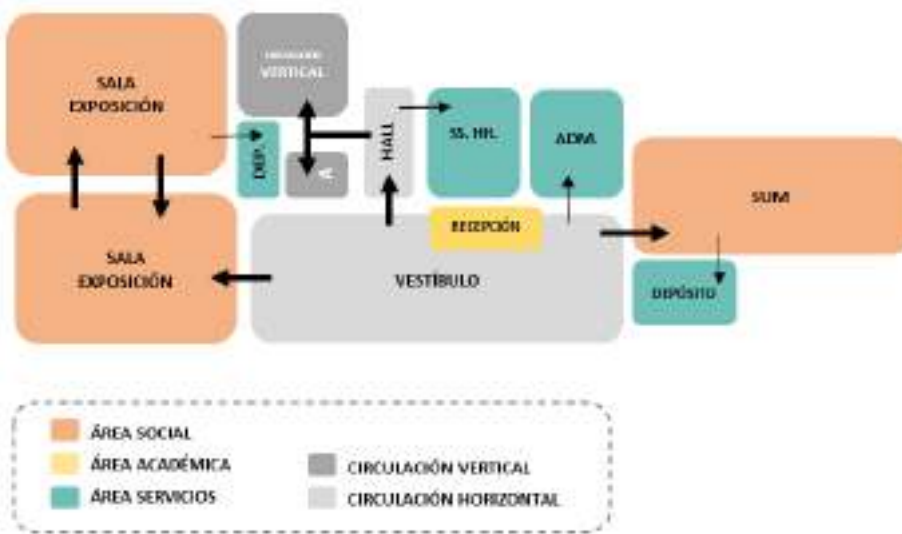

Nota. Elaboración propia.

Figura 181

Organigrama del edificio de prácticas escénicas – Segundo nivel

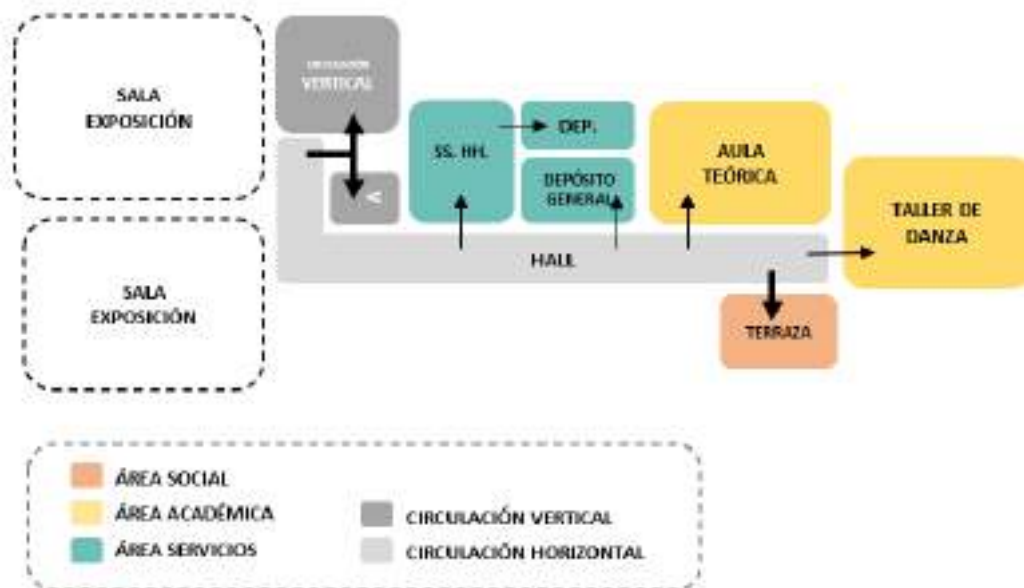

Nota. Elaboración propia.

Figura 182

Organigrama del edificio de prácticas escénicas – Tercer nivel

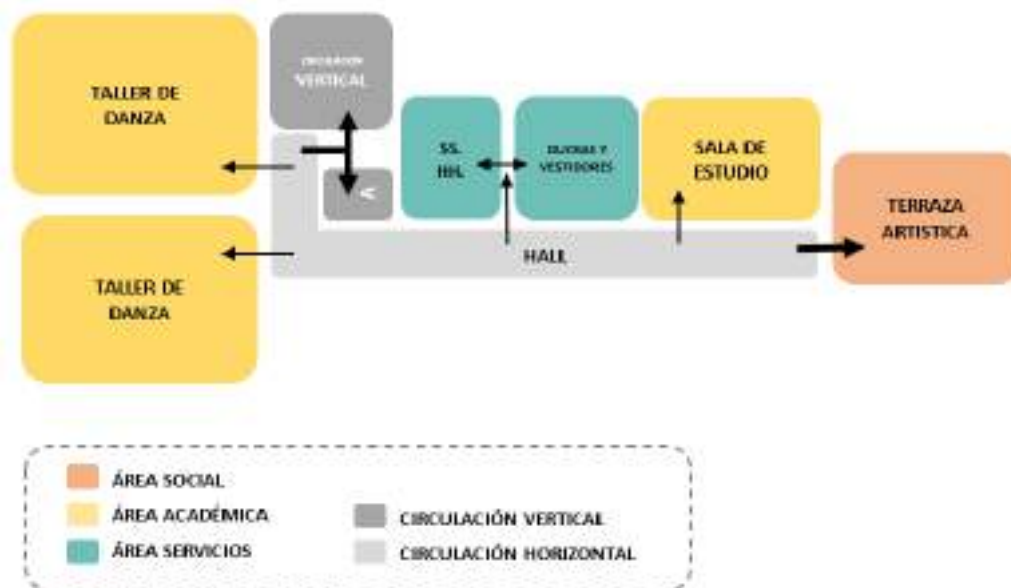

Nota. Elaboración propia.

Figura 183

Organigrama de Auditorio - Sótano

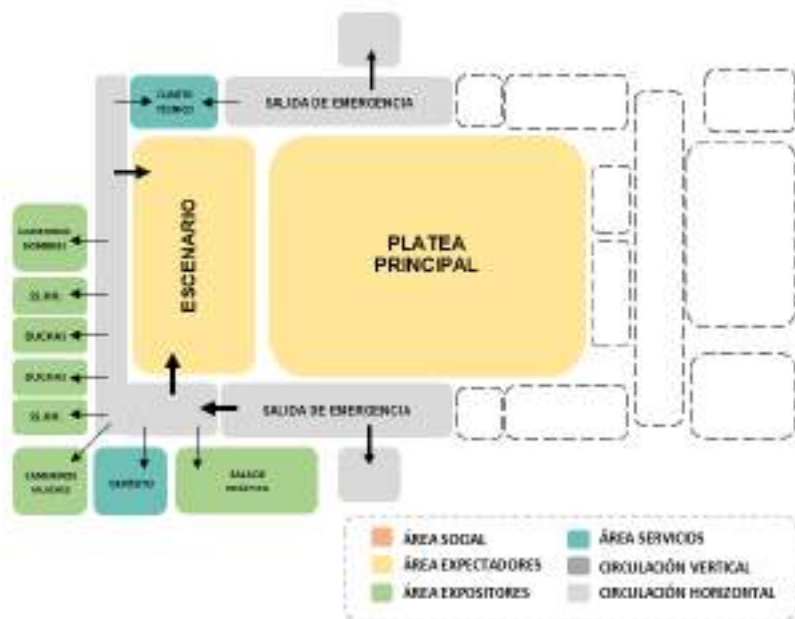

Nota. Elaboración propia

Figura 184

Organigrama Auditorio – Primer nivel

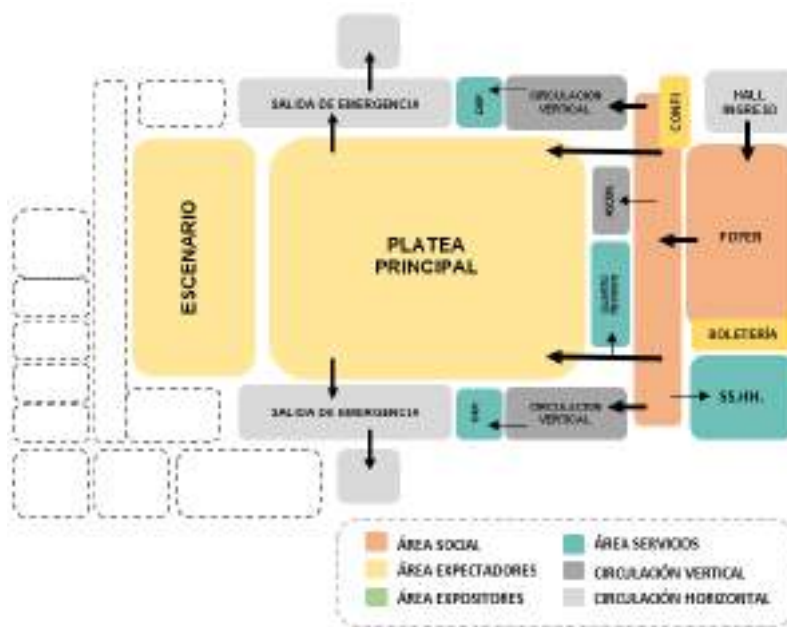

Nota. Elaboración propia

Figura 185

Organigrama Auditorio –Segundo nivel

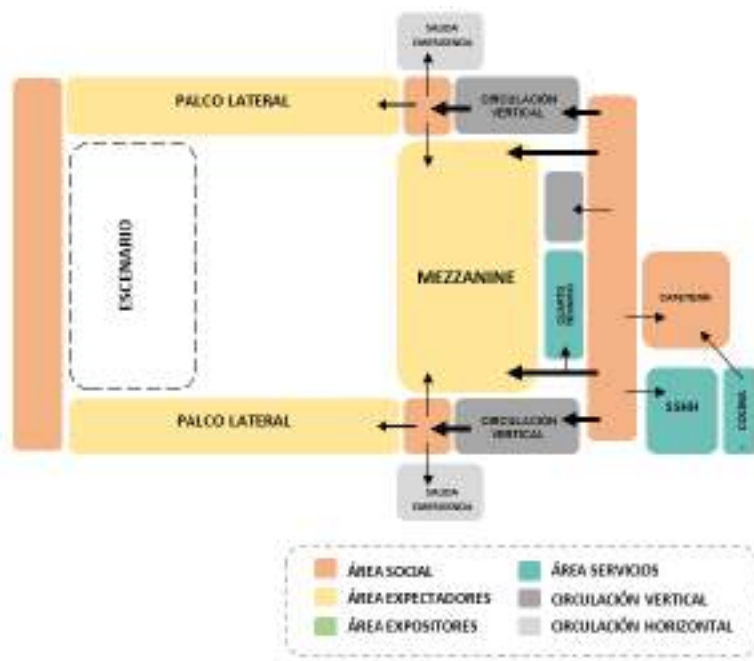

Nota. Elaboración propia

Figura 186

Organigrama de la Zona de Servicio - Sótano

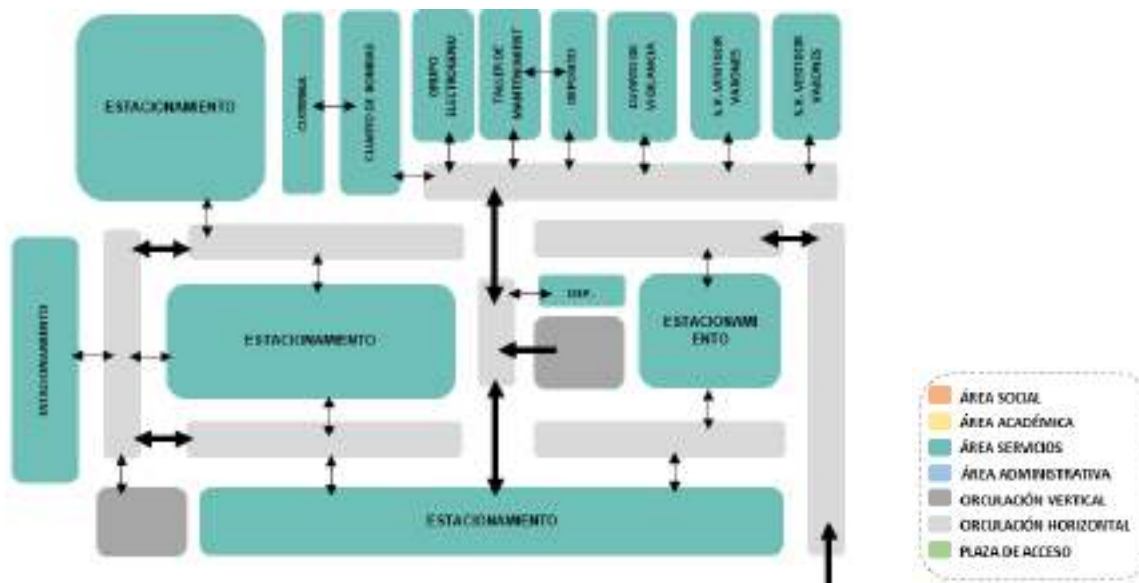

Nota. Elaboración propia

Figura 187

Organigrama de Servicios complementarios – Salones de usos múltiples

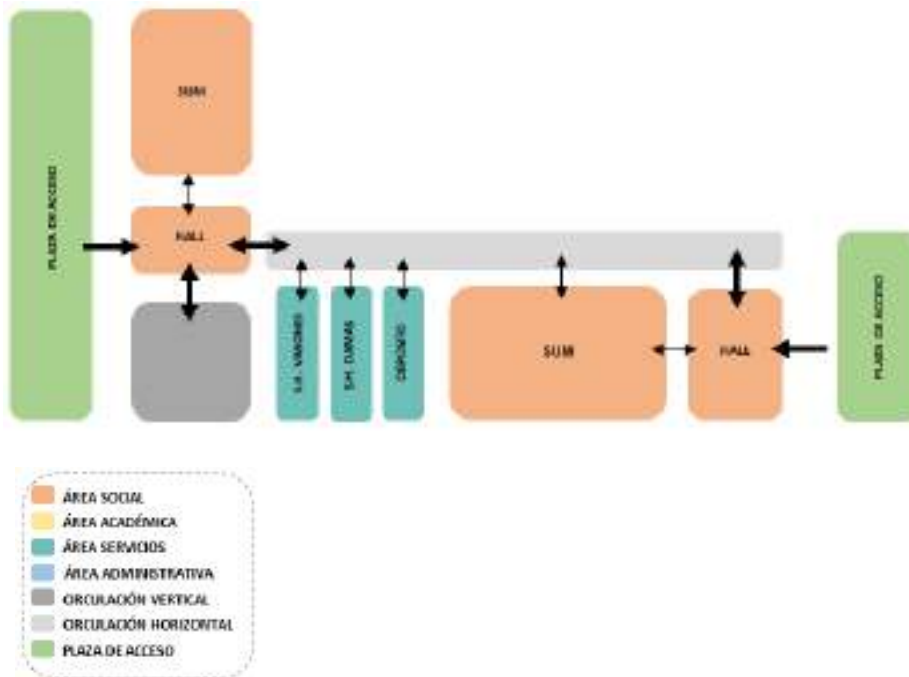

Nota. Elaboración propia

Figura 188

Organigrama de Servicios complementarios – Tiendas

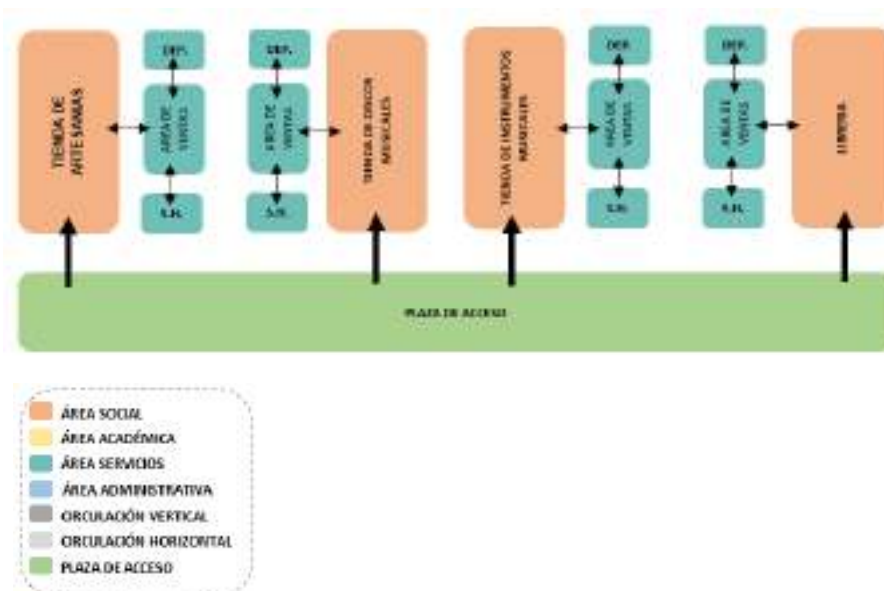

Nota. Elaboración propia

5.2.2.3. Cuadros finales de programación tridimensional

Figura 189

Programación tridimensional - Biblioteca

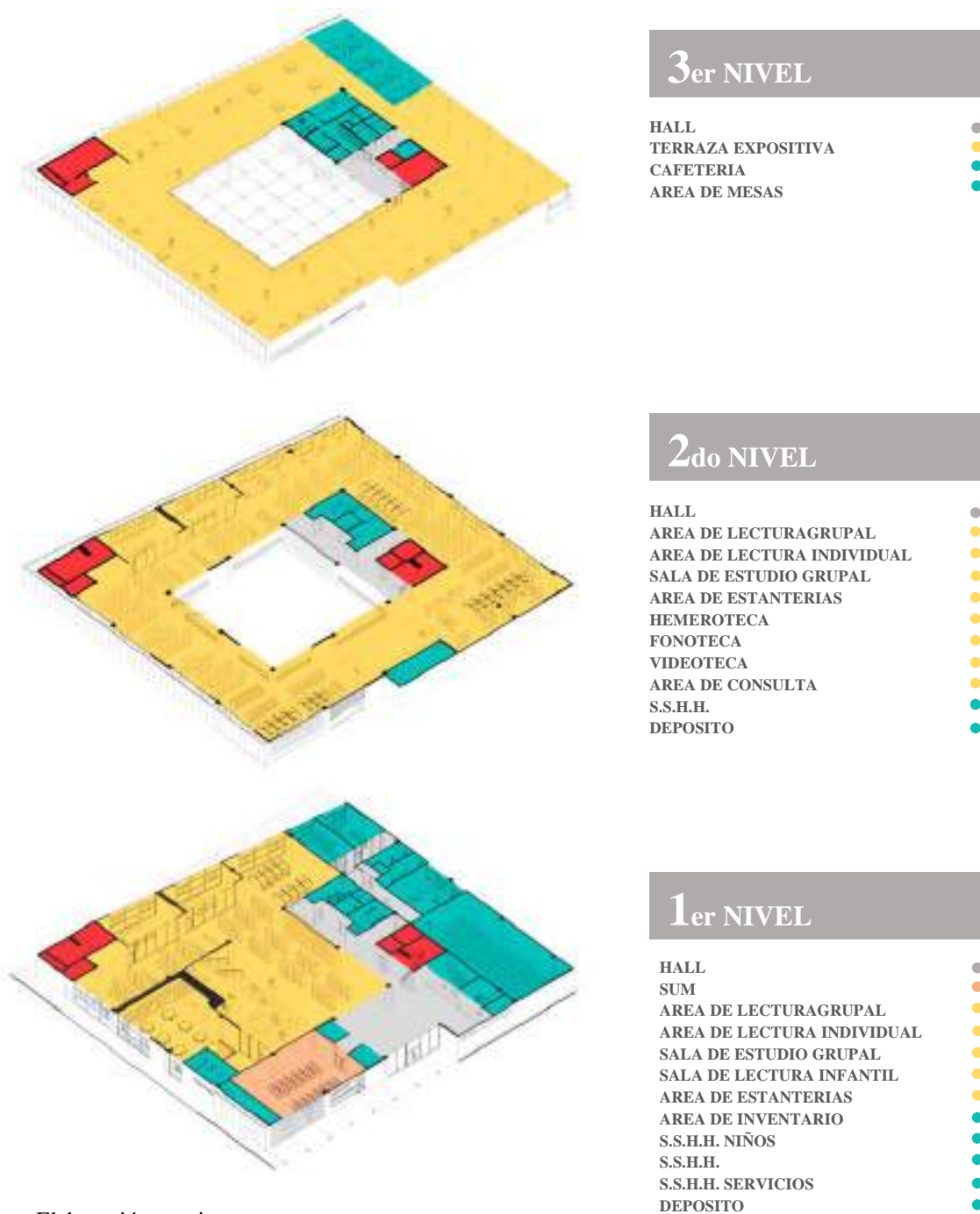

Nota. Elaboración propia.

Figura 190

Programación tridimensional – Edificio de artes plásticas y teóricas / Administración



Nota. Elaboración propia.

Figura 191

Programación tridimensional – Edificio de prácticas escénicas

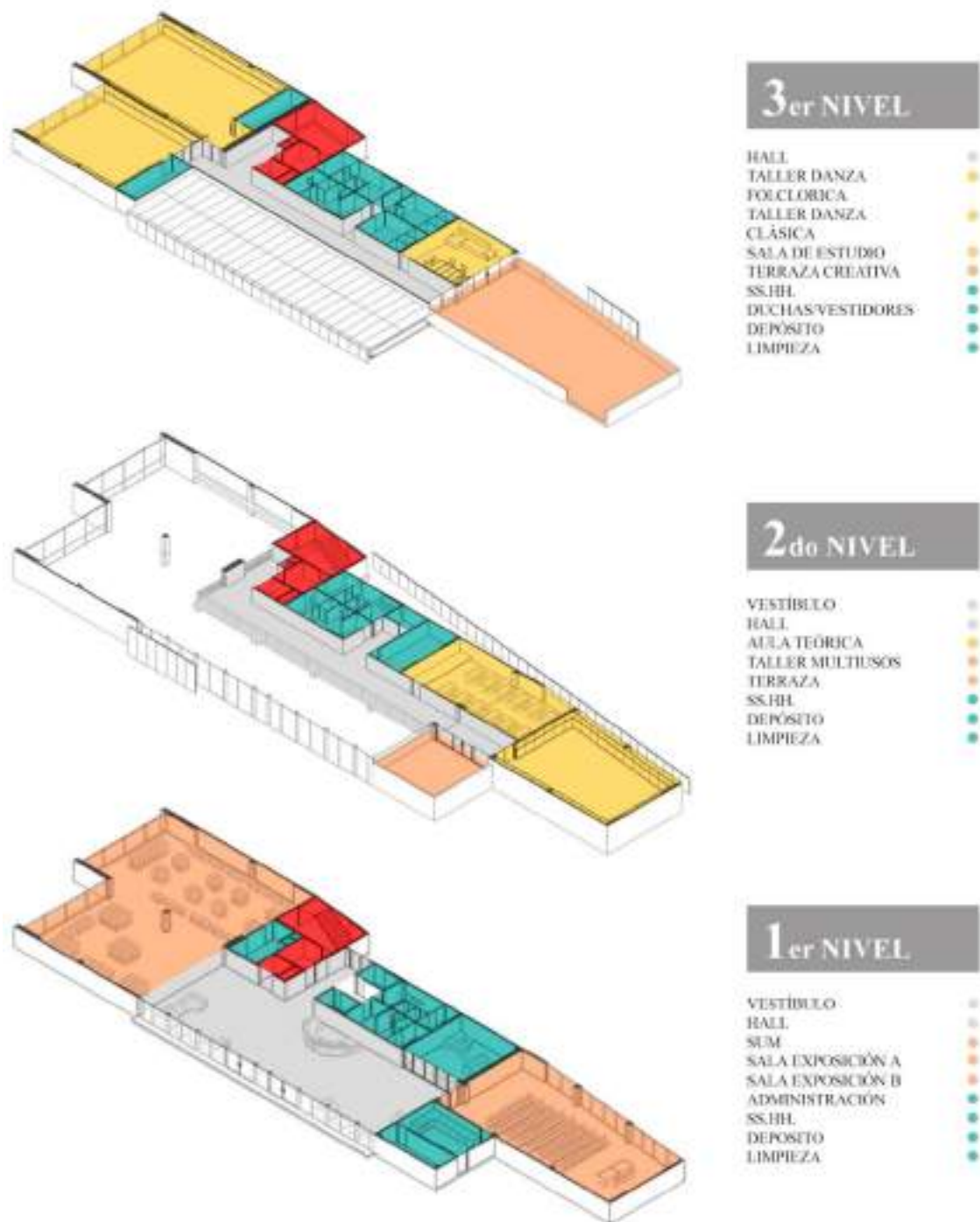

Nota. Elaboración propia.

Figura 192

Programación tridimensional – Edificio de prácticas musicales



Nota. Elaboración propia.

Figura 193

Programación tridimensional – Auditorio



Nota. Elaboración propia.

Figura 194

Programación tridimensional - Servicios y servicios complementarios

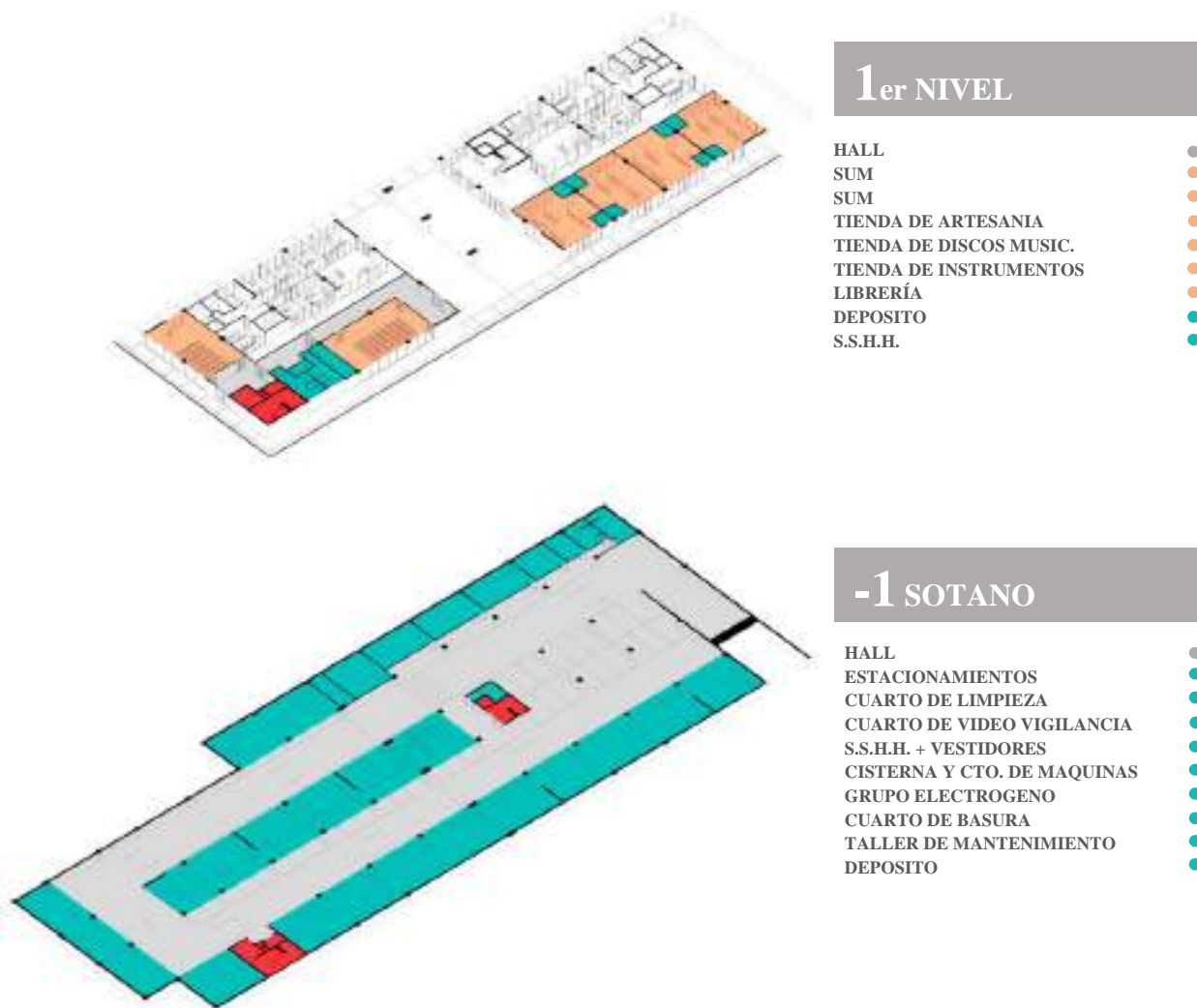

Nota. Elaboración propia.

5.3. Premisas de diseño del Proyecto urbano

5.3.1. Premisas lugar-contexto-propuesta urbana

- Peatonalización de la av. Tacna y Arica.

Para integrar el Ex patio puno y la estación de ferrocarril y las edificaciones de valor es necesario peatonalizar la av. Tacna y Arica (Ver Figura 195).

Figura 195

Premisa – Peatonalización de la Av. Tacna y Arica

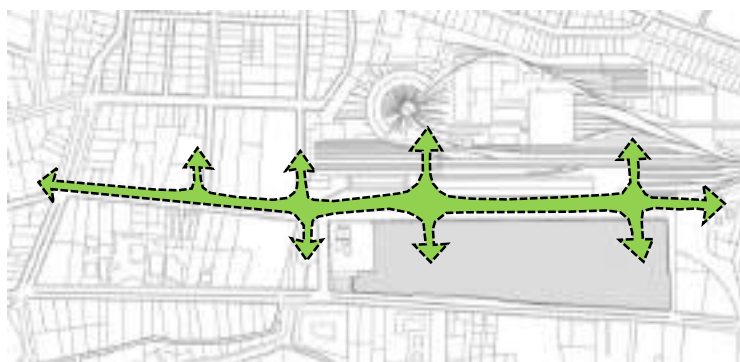

Nota. Elaboración propia.

- Prolongar la vía soterrada Andrés Martínez.

Se prolongará la vía soterrada hasta el inicio de la Calle Angamos, de esta manera el flujo vehicular no influirá en la Av. Tacna y Arica (Ver Figura 196).

Figura 196

Premisa -Prolongación de la calle Andrés Martínez

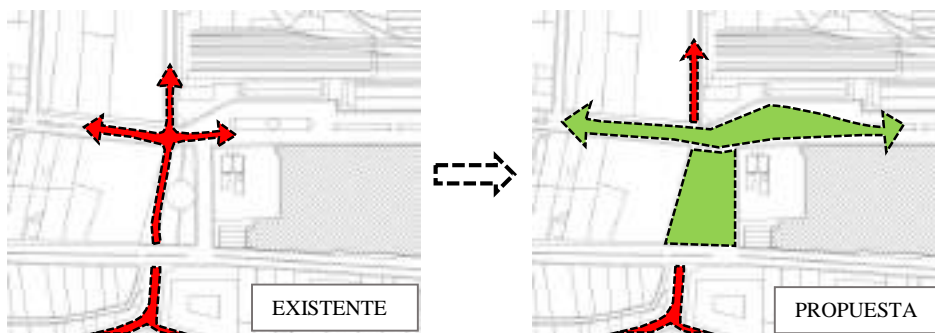

Nota. Elaboración propia.

- Crear una red de ciclo vías

Con el fin de integrar la nueva centralidad con la ciudad se planteará una nueva red transporte que favorezca el desplazamiento hacia el equipamiento (Ver Figura 197).

Figura 197

Premisa – Red de ciclo vías

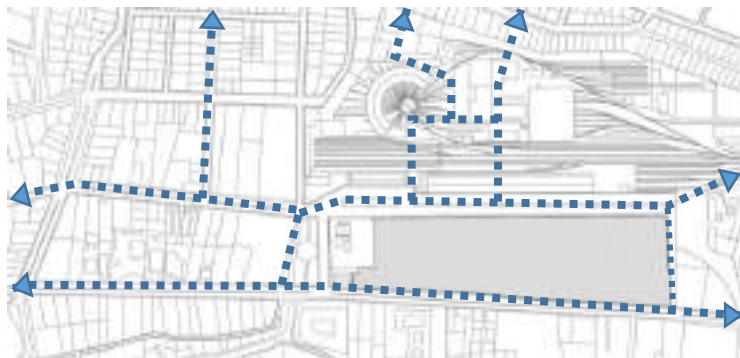

Nota. Elaboración propia.

5.3.2. Premisas funcionales actividades

- Proponer un eje cultural – educativo.

La avenida Tacna y Arica será el eje principal que conectara los principales equipamientos educativos que existen y los nuevos, logrando de esta manera establecer un nuevo rol a la avenida.

Figura 198

Premisa – Eje cultural - Educativo

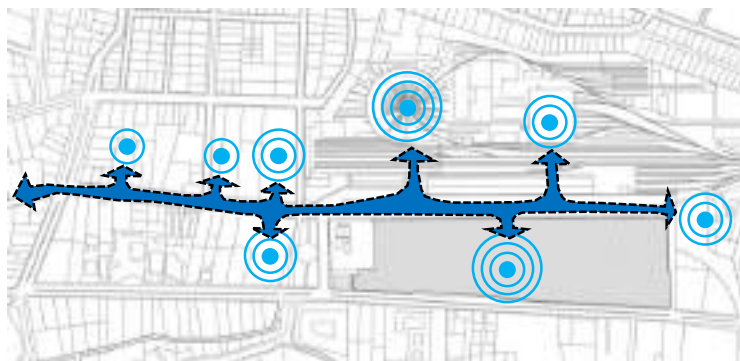

Nota. Elaboración propia.

5.3.3. Premisas formales

- Adquirir características del contexto urbano histórico

Se utilizarán características como simetría, repetición, ritmo y estereotomía (Ver Figura 199).

Figura 199

Premisa – Morfología existente

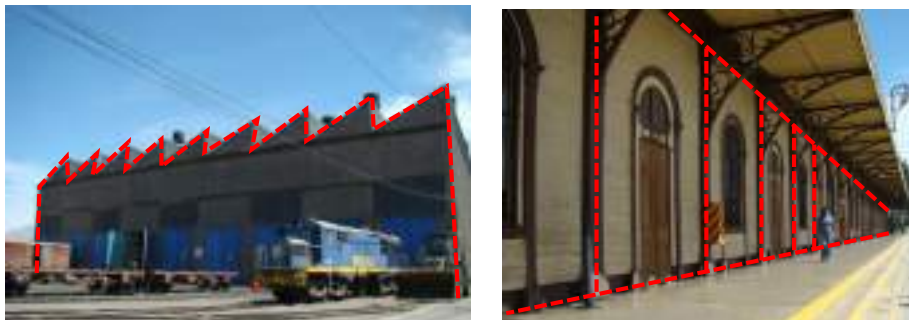

Nota. Elaboración propia.

5.3.4. Premisas para la distribución del área libre

- Crear una red de espacios públicos

Los parques existentes serán integrados a la nueva red de espacios públicos, de esta manera crear un sistema interconectado que refuerce el recorrido en el centro histórico (Ver Figura 200).

Figura 200

Premisa – Distribución de los espacios públicos



Nota. Elaboración propia.

5.4. Premisas de proyecto arquitectónico

5.4.1. Premisas – Biblioteca

5.4.1.1. Premisas terreno – propuesta arquitectónica

El terreno cuenta con un desnivel longitudinal de 8 metros, por lo cual se plantea la biblioteca aun desnivel de -2.5 m aprovechando el ángulo del terreno y de tal manera también lograr salvar la altura máxima de 12 metros indicado en la normativa (Ver Figura 201).

Figura 201

Corte esquemático de emplazamiento en el terreno

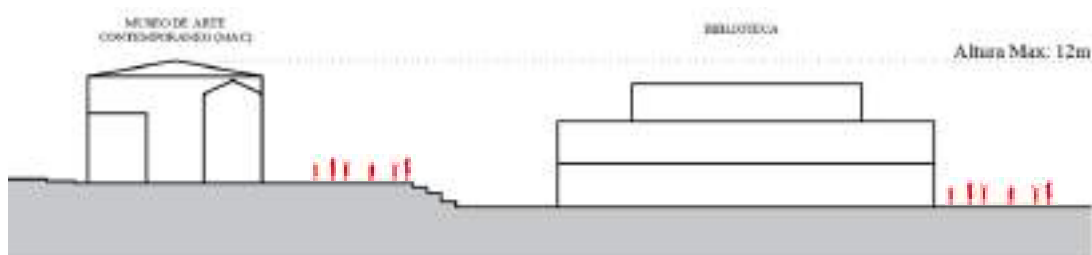

Nota. Elaboración propia.

5.4.1.2. Premisas funcionales

Las circulaciones y áreas de lectura se dan alrededor un espacio central, a partir del cual, se realizan y ubican las actividades propias de la biblioteca (Ver Figura 202).

Figura 202

Esquema funcional de la biblioteca



Nota. Elaboración propia.

Las distribuciones en planta de las áreas de lectura constan de espacios continuos y amplios en los cuales el mobiliario es el que ordena el espacio de acuerdo al tipo de especialidad que se de en las áreas de lectura (Ver Figura 203).

Figura 203

Esquema de funcionamiento

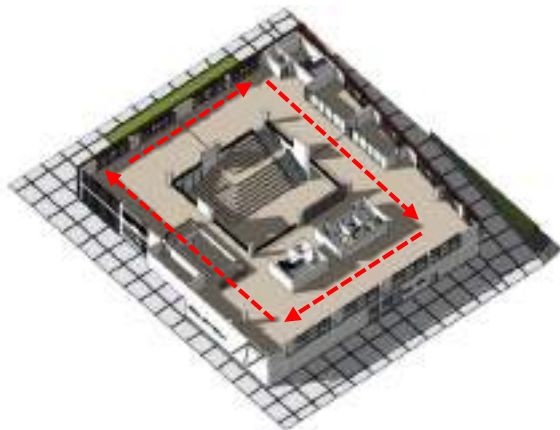

Nota. Elaboración propia.

5.4.1.3. Premisas espaciales

Se crea un espacio central a doble altura que funcionara como un espacio de anfiteatro y área de lectura según se requiera el uso, también conectara el primer y segundo nivel.

Figura 204

Isometría de graderías de lectura

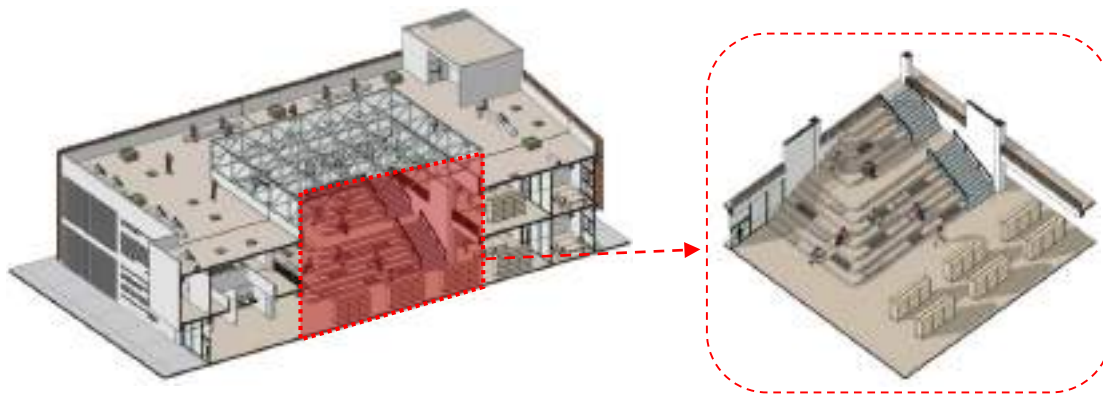

Nota. Elaboración propia.

5.4.1.4. Premisas formales

La propuesta busca crear un edificio estereotómico a partir de vacíos. En primer lugar, se jerarquiza la entrada a través de la sustracción de un volumen, generando un volado que enmarque el ingreso, de la misma manera se sustrae un volumen interior para crear un espacio central.

Figura 205

Isometría formal de la biblioteca

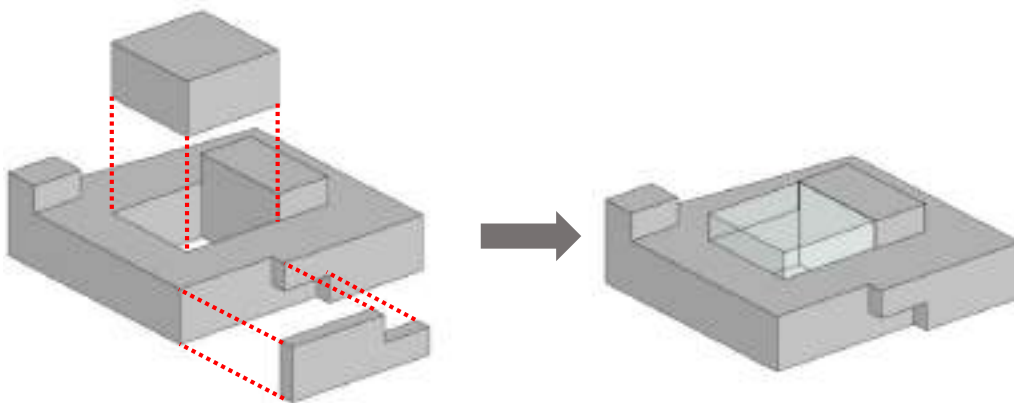

Nota. Elaboración propia.

5.4.1.5. Premisas constructivas

Se plantea una estructura con luces que varían entre los 7.60 a 8.00 metros totalmente regulares, compuesta de un sistema a porticado de columnas vigas y placas (Ver Figura 206).

Figura 206

Esquema de distribución estructural

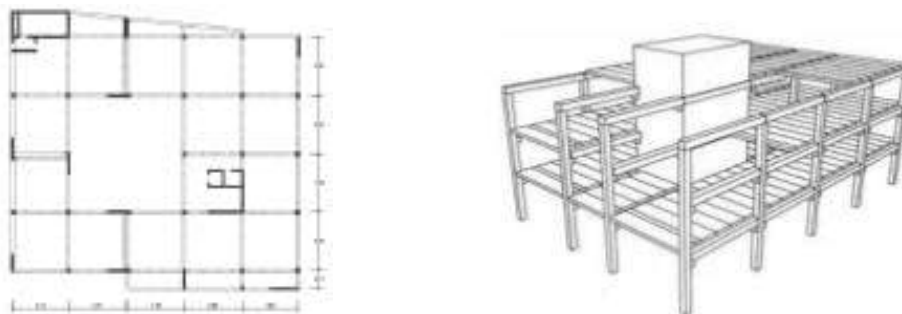

Nota. Elaboración propia.

El envoltente del edificio cumple la función de vincular la nueva arquitectura con la antigua por medio de estructuras metálicas y paneles de acero (Ver Figura 207).

Figura 207

Envoltente arquitectónico



Nota. Obtenido de hunterdouglaslatam.com

5.4.1.6. Premisas ambientales generales

Se propone la incorporación de un envoltente Screenpanel de acero corten orientado hacia el norte para evita el ingreso solar directo hacia las áreas de lectura (Ver Figura 208).

Figura 208

Isometría de biblioteca - incidencia solar

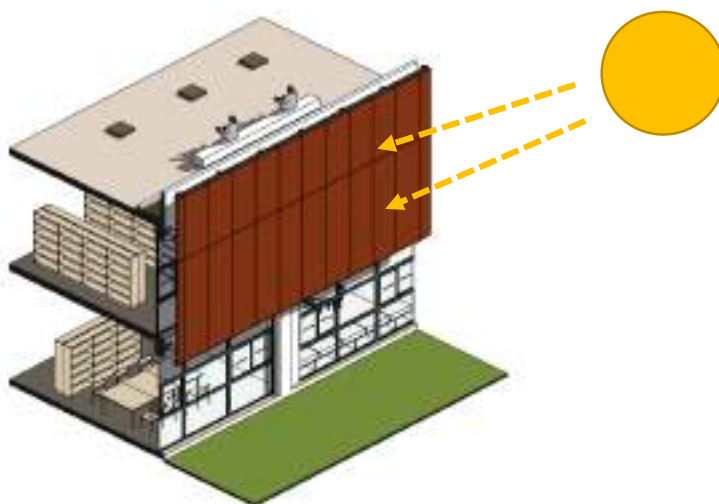

Nota. Elaboración propia.

El vacío central del edificio y las aberturas laterales permitirán la correcta ventilación cruzada de los espacios interiores (Ver Figura 209).

Figura 209

Isometría de biblioteca - Ventilación

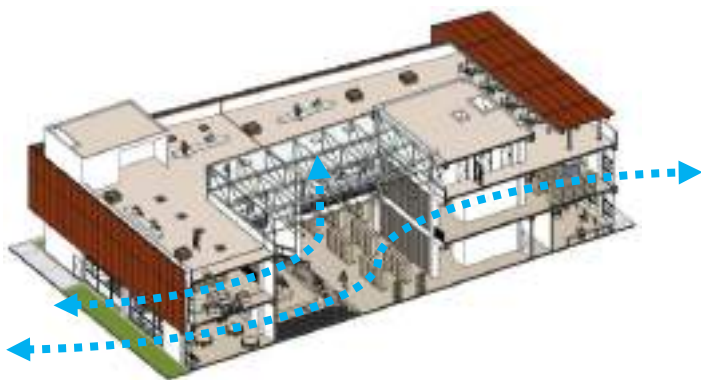

Nota. Elaboración propia.

5.4.1.7. Premisas para la distribución del área libre – Expansión

La terraza servirá como área de expansión y exposición de trabajos artísticos desarrollados por los estudiantes del centro cultural. Además, contará con bancas de concreto, maceteros y una cafetería con un área de mesas en el exterior cubierta por una estructura metálica

Figura 210

Isometría – Terraza de exposición

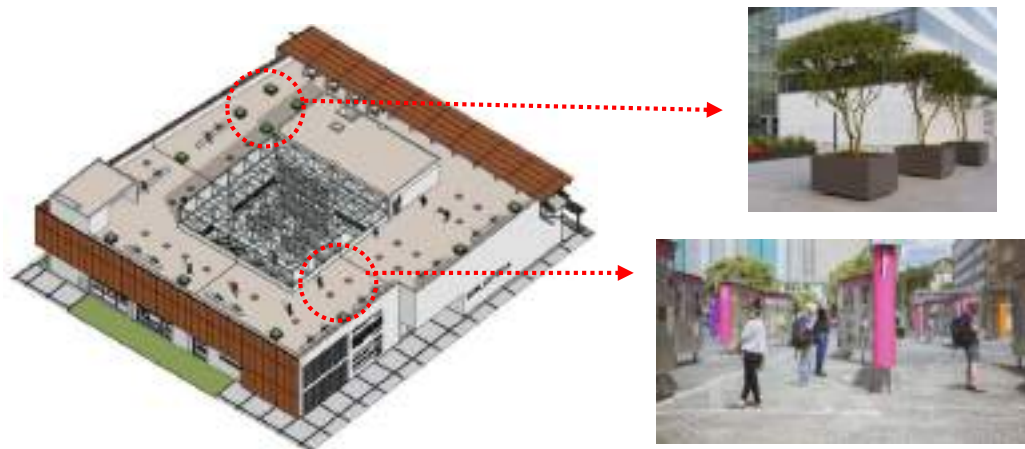

Nota. Elaboración propia.

5.4.2. Premisas – Edificio de prácticas musicales

5.4.2.1. Premisas terreno – propuesta arquitectónica

De acuerdo al análisis del lugar, el terreno en su longitud total cuenta con un desnivel de 8 metros, lo que origina una ligera pendiente en la totalidad de su recorrido. Se aprovecha el desnivel creando dos frentes diferenciados hacia los espacios públicos, volviendo al equipamiento un catalizador de actividades, como se muestra en la (Ver Figura 211).

Figura 211

Corte esquemático de emplazamiento en el terreno



Nota. Elaboración propia.

5.4.2.2. Premisas funcionales

Plantear un espacio jerárquico, que permita una disposición ordenada de actividades y recorridos en todos los niveles de la unidad arquitectónica, complementaria a esta, las circulaciones verticales se ubicaran en lugar estratégicos para su uso (Ver Figura 212).

Figura 212

Esquema funcional de actividades

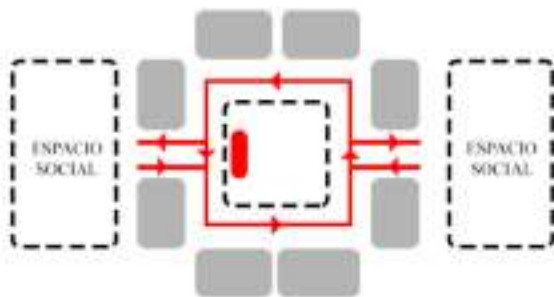

Nota. Elaboración propia

Se busca también el ordenamiento de actividades según su dominio, ubicando las actividades sociales en un primer nivel, de carácter público, y las actividades de talleres y prácticas en los niveles superiores, de carácter privado, como muestra la Figura 213.

Figura 213

Distribución de actividades según su dominio



Nota. Elaboración propia

5.4.2.3. Premisas espaciales

El espacio central es concebido a triple altura, lo que permite la relación directa entre las circulaciones y actividades de todos los niveles, volviendo al equipamiento un espacio unificado y relacionado a través de este espacio (Ver Figura 214).

Figura 214

Distribución de actividades según su dominio

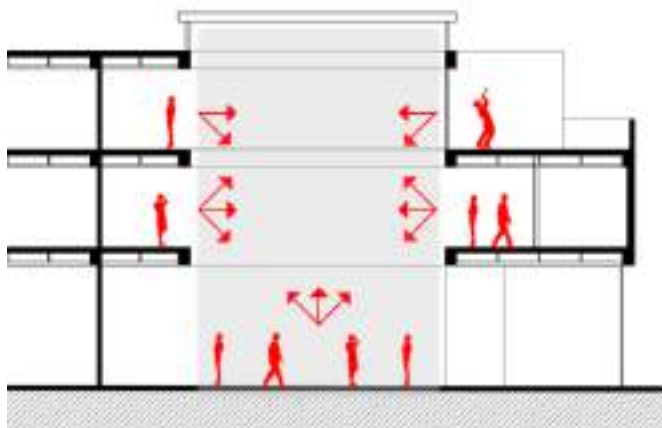

Nota. Elaboración propia.

5.4.2.4. Premisas formales

La propuesta busca su adaptación formal de acuerdo a las actividades planteadas, se generan vacíos que permitan la ventilación e iluminación de los espacios internos, así como, la delimitación de áreas de interés. Se genera un vacío central, como espacio jerárquico dentro de la unidad. Se remarca también, el ingreso principal, mediante sustracciones de volúmenes como muestra la Figura 215.

Figura 215

Manejo formal de la unidad

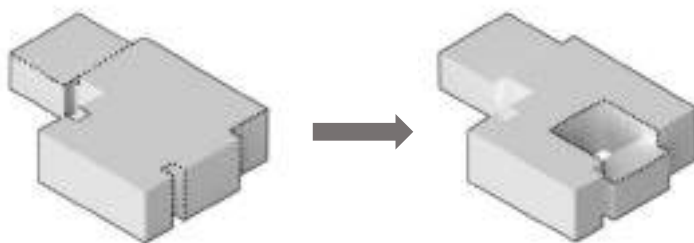

Nota. Elaboración propia.

El manejo de proporciones, así como, un sistema estructural ortogonal y simétrico permite una lectura de volúmenes ordenados y en proporción (Ver Figura 216).

Figura 216

Simetría y proporción formal

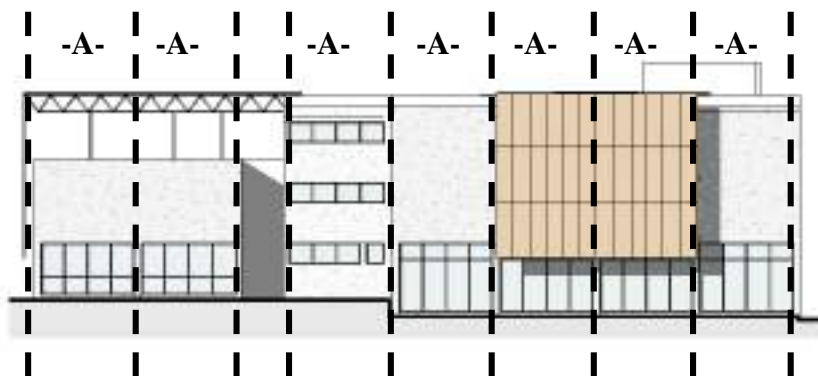

Nota. Elaboración propia.

5.4.2.5. Premisas constructivas

Un sistema estructural a porticado, Figura 209, de características ortogonales y simétricas que permita una construcción eficaz y sin sobrecostos. Esta disposición permitirá también albergar diversas actividades programáticas, debido a su flexibilidad espacial (Ver Figura 217).

Figura 217

Esquema de sistema estructural

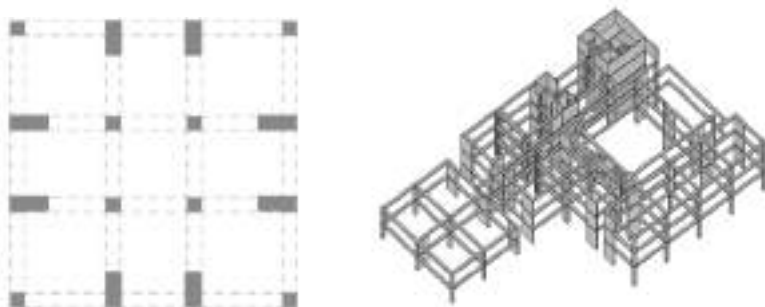

Nota. Elaboración propia.

5.4.2.6. Premisas ambientales generales

La incorporación de un envolvente Screenpanel de acero corten que permite el control de la incidencia solar en ciertos ambientes, así como, el control visual en espacios privados de práctica (Ver Figura 218).

Figura 218

Esquema de uso de envolvente



Nota. Elaboración propia.

El espacio central gracias a su triple altura y su cobertura ligera permite el mantenimiento de la circulación de aire, manteniendo el confort en los niveles de mayor flujo de personas.

Figura 219

Esquema de circulación de aire

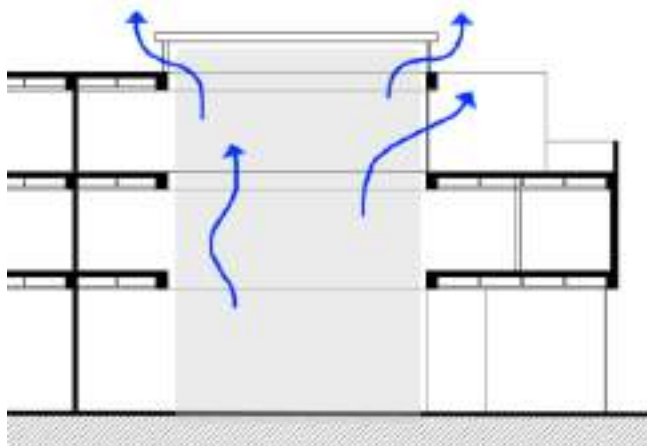

Nota. Elaboración propia.

El control acústico es indispensable para el correcto funcionamiento del equipamiento, es por ello que se proponen espacios dilatadores y paneles acústicos para el control del sonido.

Figura 220

Esquema de sistema acústico

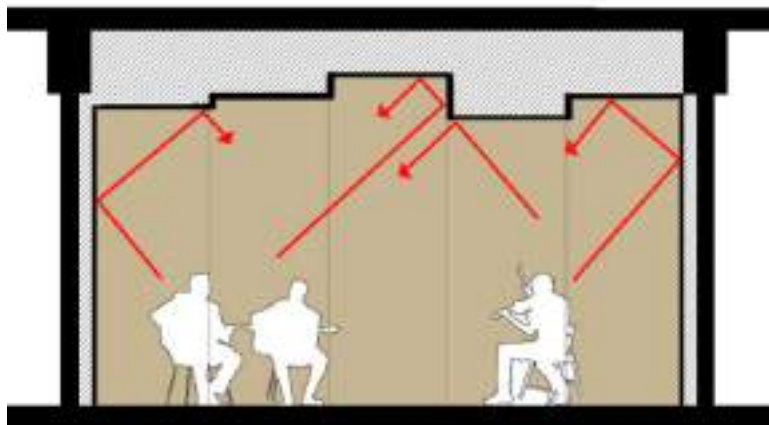

Nota. Elaboración propia.

Capítulo VI

PROPUESTA URBANO ARQUITECTÓNICA

6.1. La propuesta urbana

6.1.1. La idea

La idea general de la propuesta urbana surge a partir del entendimiento del concepto de revitalización, donde las relaciones entre los diversos actores urbanos; usuarios, infraestructura y actividades, logra el desarrollo de una comunidad. Es así que la idea rectora busca generar estas conexiones a través de recorridos y espacios públicos de estancia (Ver figura 221).

Figura 221

Esquema de idea - Urbano



Nota. Elaboración propia.

6.1.2. Concepto: Recorridos Urbanos

Los recorridos urbanos nos permiten lograr la relación entre los espacios fragmentados evidenciados dentro del área de estudio. Se plantean recorridos culturales, recorridos de espacios públicos y recorridos históricos, logrando una articulación entre zonas como muestra la Figura 222, permitiendo una propuesta urbana integral.

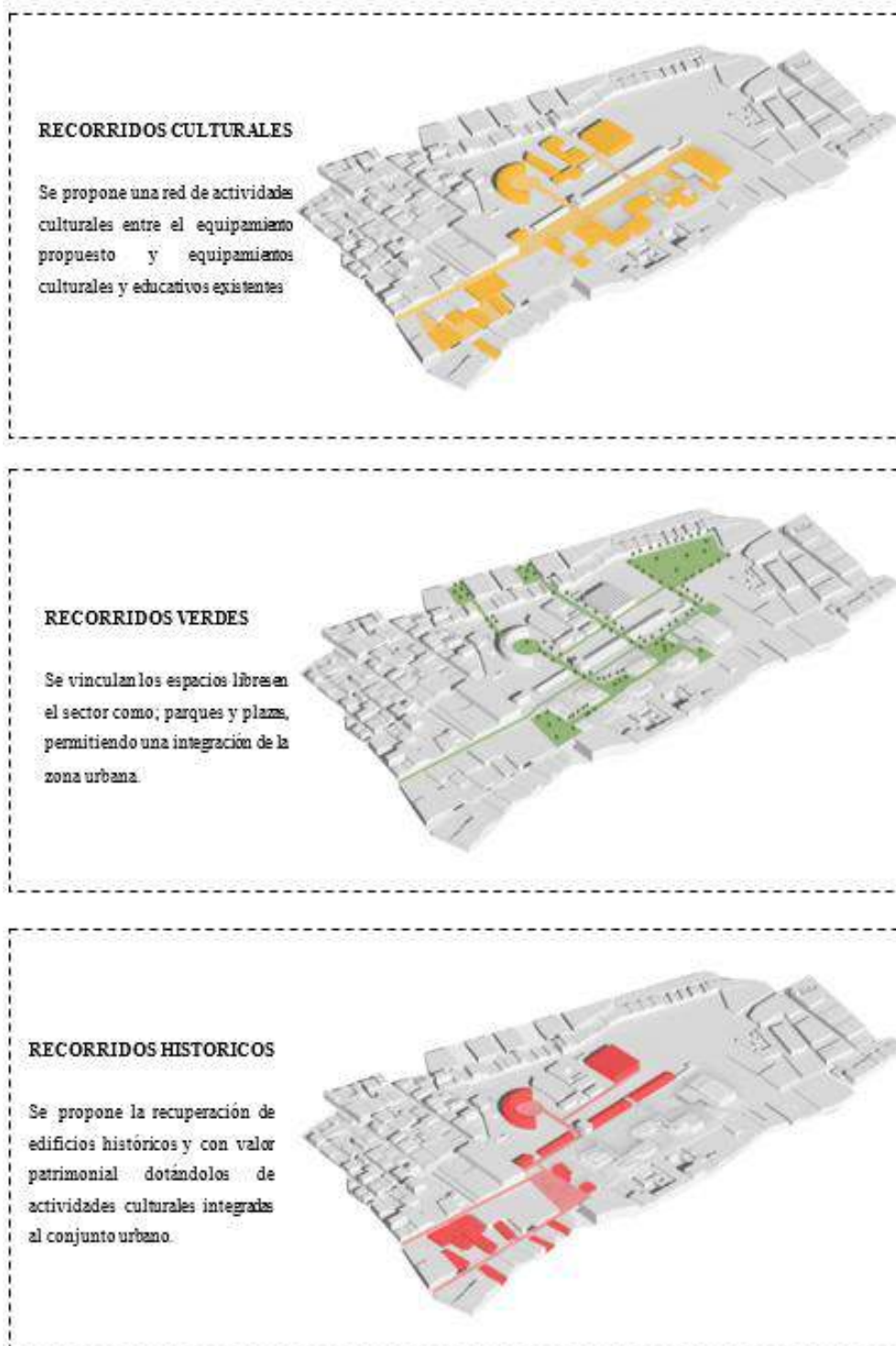
Figura 222*Sistema de recorridos urbanos*

Nota. Elaboración propia.

6.1.3. Master plan

Figura 223

Propuesta urbana – Master plan



Nota. Elaboración propia.

6.2. Análisis de los sistemas

6.2.1. Sistema de usos

Las actividades de la zona urbana se ordenan a partir de los usos culturales propuestos, estos usos dan lugar a una centralidad cultural. Sumado a esto, las actividades educativas existentes permiten reforzar el cambio de rol del área a intervenir, volviéndose una zona de dominio Cultural educativa mayoritariamente.

La propuesta busca también la consolidación de la vivienda, para esto, se reordena los usos comerciales en ejes controlados, orientados a un comercio compatible con las nuevas actividades culturales y educativas propuestas. Los ejes existentes de predominio comercial, como la Av. Parra y la Av. Tacna y Arica, mantienen el comercio como uso predominante en los primeros niveles y la vivienda en niveles superiores. (Ver figura 224).

Figura 224

Sistema de usos

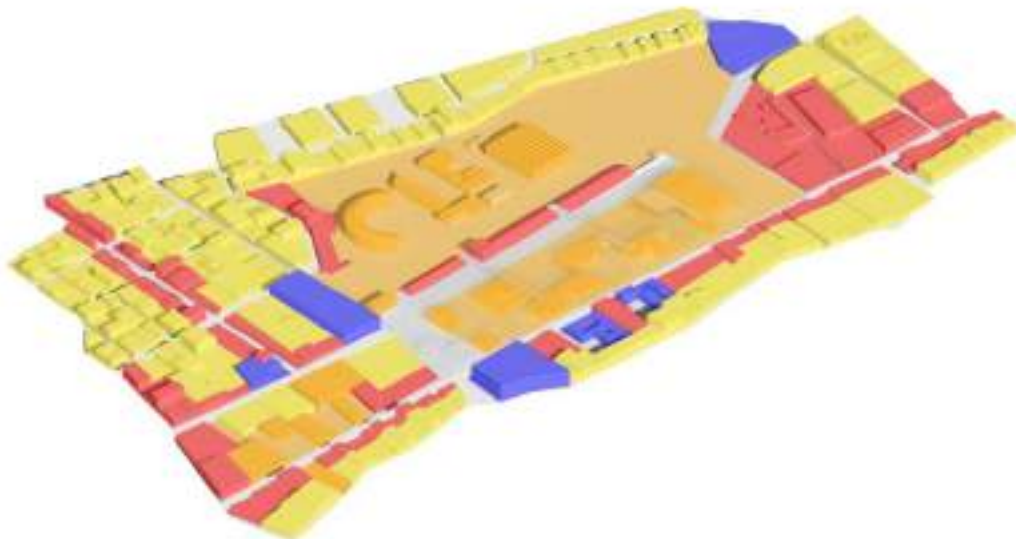

Nota. Elaboración propia.

6.2.2. Sistema de las actividades

Se propone la intervención en espacios sub utilizados y vacíos urbanos como parte de la red de actividades, estos equipamientos complementarios permitirán reformar el ordenamiento de usos propuesto. Los equipamientos propuestos son los siguientes:

1.- Circuito De Casonas: Se propone la recuperación de edificios históricos y con valor patrimonial dotándolos de actividades culturales integradas al conjunto urbano.

2.- Residencias artísticas y zócalo comercial: Se propone la incorporación de nuevos usuarios residentes, acorde a los nuevos roles urbanos.

3.- Residencia estudiantil y zócalo comercial: Se propone la incorporación de nuevos usuarios residentes, acorde a los nuevos roles urbanos.

4, 5 y 6.- Vivienda de media densidad y zócalo comercial: Se busca reintegrar el uso residencial en las zonas donde el comercio ha desplazado a la vivienda, se plantea también como modelo de comercio controlado en primeros niveles.

7.- Centro recreativo cultural: Se propone como un equipamiento que consolide los barrios aledaños, y complemente el circuito cultural del centro histórico.

8.- Centro Comunitario: Se propone como parte del proceso de consolidación de las zonas residenciales existentes.

9.- Parque y Museo del ferroviario: Se propone la recuperación de la maestranza como museo, acompañado de un parque cultural para la población.

10.- Centro de Interpretación del Patrimonio Ferroviario: Se plantea este equipamiento para recuperar el patrimonio histórico y dar a conocer el legado arquitectónico hacia los habitantes.

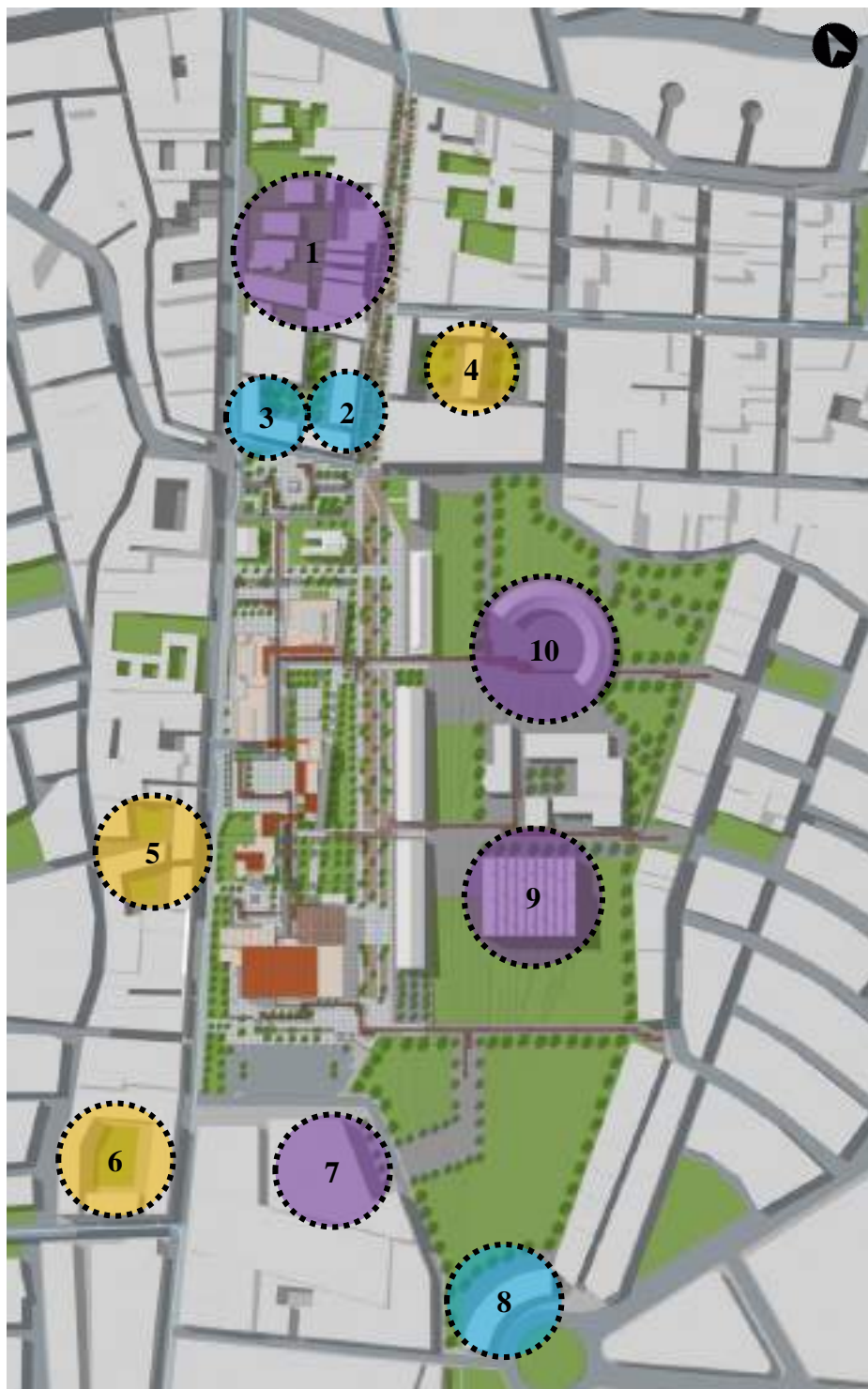
Figura 225*Sistema de actividades**Nota.* Elaboración propia.

6.2.3. Sistema de circulaciones

6.2.3.1. Circulación vehicular pública

La propuesta urbana plantea un ordenamiento en el sistema vial, teniendo como prioridad el correcto aproximamiento de los usuarios al centro cultural, esto debido al alcance metropolitano del equipamiento. El transporte público de uso más frecuente, tendrá su principal acceso por las avenidas circundantes próximas, el acceso a la alameda Tacna y Arica será a través de la Av. Salaverry y el punto de llegada al equipamiento será a través de la Av. Parra, complementando este sistema de circulación, se plantean paraderos estratégicos a lo largo de la propuesta como se puede ver en la figura 226.

Figura 226

Sistema de circulación vehicular - Publica



Nota. Elaboración propia.

6.2.3.2. Circulación vehicular privada

El transporte privado tiene una mayor libertad de llegada al lugar, se propone la Av. Venezuela como vía de acceso principal a la zona, esto debido a su carácter de vía expresa, las vías de acceso secundario son las Av. Salaverry y la Av. Parra.

La propuesta urbana plantea un ordenamiento en el sistema vial privado en zonas focalizadas. Se propone un sistema de calles de acceso a vivienda exclusivamente en las zonas residenciales del barrio María Isabel. Se propone también un paso a desnivel en el tramo del Parque Melgar, que permita la continuidad en el espacio público propuesto.

Los estacionamientos se ubican en dos frentes, el ingreso al estacionamiento principal se ubica en la vía alterna proveniente de la Av. Venezuela y el segundo estacionamiento tiene su ingreso por la Av. Parra (Ver Figura 227).

Figura 227

Sistema de circulación vehicular - Privada



Nota. Elaboración propia.

6.2.3.3. Circulación peatonal

La propuesta urbana propone un predominio en el sistema de circulación peatonal, siendo este, el medio por el cual las conexiones propuestas entre espacios y actividades se puedan llevar a cabo. Se plantea la recuperación del parque Melgar como espacio público principal, articulándolo con la red peatonal propuesta. La alameda Tacna y Arica cambia su predominio vehicular a ser una vía netamente peatonal que permite el recorrido de equipamientos culturales predominantes.

Se propone también la articulación de zonas aledañas con la propuesta a través de conexiones, el barrio Obrero y el barrio María Isabel, se conectan directamente con el sistema de circulación peatonal, y a su vez con las actividades culturales (Ver Figura 228).

Figura 228

Sistema de circulación peatonal



Nota. Elaboración propia.

6.2.3.4. Ciclovías

El sistema de ciclovías funciona como parte complementaria del sistema de circulación peatonal, se propone una red de vías que permitan el desplazamiento por todo el lugar, tanto por las actividades urbanas como por los equipamientos culturales.

Las ciclovías se articulan al sistema de ciclovías del Centro Histórico, esto permite darle una continuidad al desplazamiento e incentivo de personas en transportes alternativos y ecológicos. Se complementa este sistema con paraderos y estacionamientos, ubicados en lugares estratégicos dentro del recorrido urbano (Ver Figura 229).

Figura 229

Sistema de ciclovías



Nota. Elaboración propia.

6.2.4. Sistema espacial

El espacio urbano propuesto se centra principalmente en los espacios públicos, como son, las vías, plazas y estares, cada uno con cualidades y características distintas de acuerdo al propósito del espacio y sus actividades.

6.2.4.1. Espacio urbano: Av. Parra

Se plantean espacios pensados tanto para el correcto tránsito de vehículos públicos y privados, así como, para el desplazamiento de personas. Debido al carácter comercial y educativo propuesto son necesarias veredas de dimensiones importantes, que permitan tanto el desplazamiento como la socialización en estas áreas, además de zonas de estacionamiento temporal que suplan estas actividades. Se propone también vías de tránsito alternativo, esto para el incentivo del transporte ecológico (Ver Figura 230 y 231).

Figura 230

Espacio urbano – Av. Parra



Nota. Elaboración propia.

Figura 231

Distribución espacial – Av. Parra



Nota. Elaboración propia.

6.2.4.2. Espacio urbano: Alameda Tacna y Arica

La alameda Tacna y Arica se convierte en el espacio público de mayor tamaño en la propuesta, siendo a la vez el eje articulador de actividades, es por eso que se propone la peatonalización total de la vía para un correcto desplazamiento de personas. La vía cumplirá un rol Cultural significativo, es por eso que los espacios de socialización se vuelven fundamentales, estando estos ubicados estratégicamente en ambos extremos de la vía.

El desplazamiento principal se da por el eje central, dejando una sección importante para el tránsito de personas, así como el tránsito de bicicletas por medio de la ciclovía integrada al sistema de toda la propuesta urbana. (Ver Figura 232 y 233).

Figura 232

Espacio urbano – Alameda Tacna y Arica

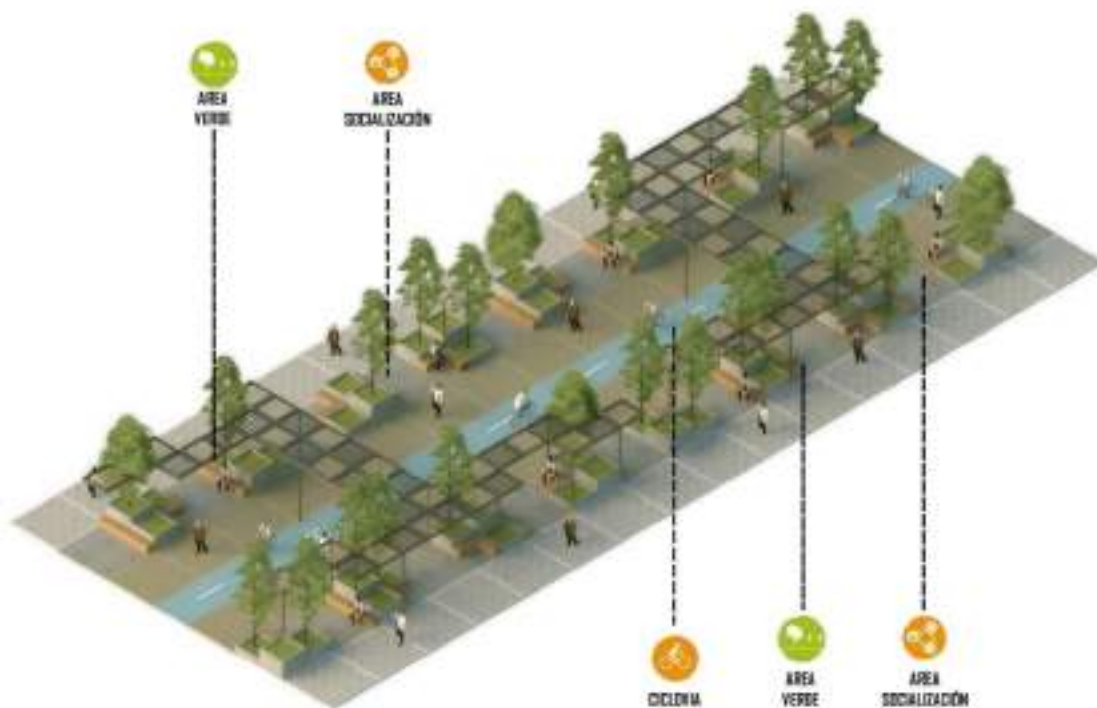

Nota. Elaboración propia.

Figura 233

Distribución espacial – Alameda Tacna y Arica

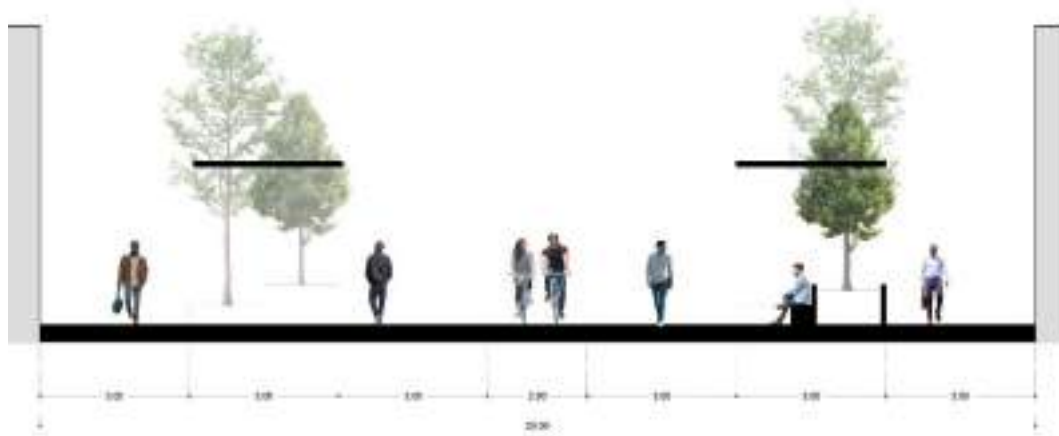

Nota. Elaboración propia.

6.2.4.3. Espacio urbano: Barrio María Isabel

El barrio María Isabel es la zona con mayor número de uso residencial ubicada dentro del área de estudio, siendo también una zona amenazada por el comercio indiscriminado, es por eso que se propone un reordenamiento de las vías residenciales.

Se plantea un predominio del uso peatonal, así como áreas de socialización, destinadas al uso de actividades barriales, manteniendo el tránsito vehicular controlado, de uso mayoritario para el acceso y salida de vehículos residentes (Ver Figura 234 y 235).

Figura 234

Espacio urbano – Barrio María Isabel

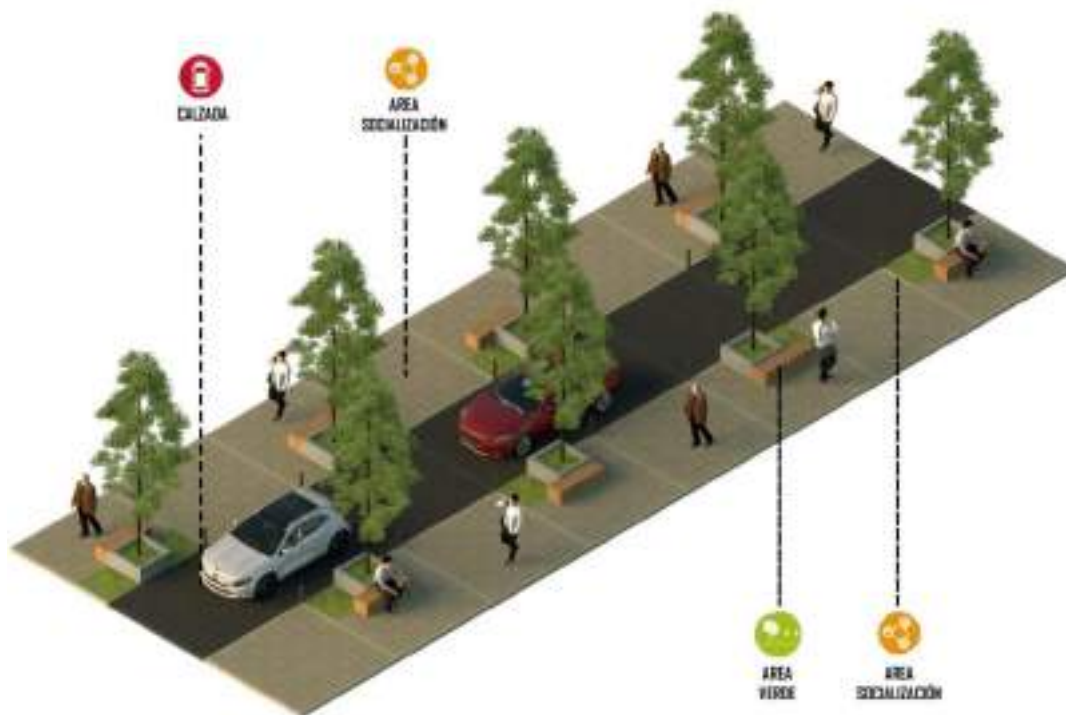

Nota. Elaboración propia.

Figura 235

Distribución espacial – Barrio María Isabel



Nota. Elaboración propia.

6.2.5. Sistema de áreas verdes

La propuesta urbana busca el incremento del área destinada a espacio público, convirtiéndolo en el eje principal del proyecto. Se proponen jardines y zonas arboladas de gran área en los equipamientos culturales que permitan la expansión de actividades hacia estas zonas, propiciando la apropiación del conjunto.

Se propone también corredores verdes en las vías existentes, La Av. Parra cuenta con zonas de sombra vegetal que acompañan a las veredas, incrementando el confort del espacio, mientras que, en la Alameda Tacna y Arica, todo el recorrido es acompañado de árboles y jardines, utilizados también como delimitaciones de los espacios de permanencia (Ver Figura 236).

Figura 236

Sistema de Áreas Verdes



Nota. Elaboración propia.

6.3. La propuesta arquitectónica

6.3.1. La idea

La idea surge como complemento al concepto urbano, buscando la integración de usos y actividades propuestas en el Centro cultural de bellas artes. Surge también debido al análisis programático, planteando unidades con actividades culturales relacionadas entre sí, que buscan la apropiación de la mayor área posible del lugar, manteniendo la unidad de conjunto por medio de elementos arquitectónicos.

6.3.2. El concepto

Las envolventes permiten no solamente la integración de las unidades arquitectónicas, sino también, la delimitación de actividades públicas, siendo estos sistemas de envolventes el concepto principal del conjunto (Ver Figura 237).

Figura 237

Esquema de idea - Concepto

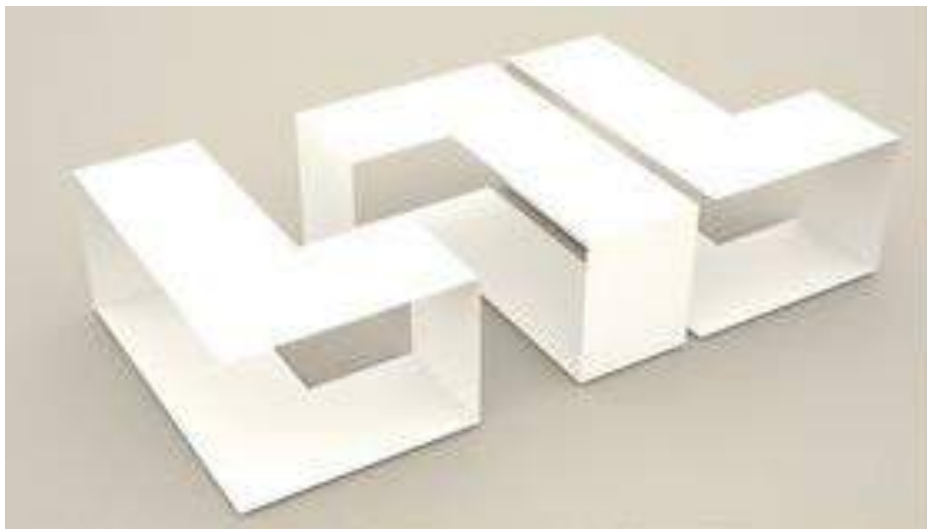

Nota. Elaboración propia.

6.3.3. *El partido*

Los elementos arquitectónicos se emplazan configurando espacios abiertos intercalados, esta disposición de volúmenes permite el ordenamiento de zonas culturales dentro de la propuesta.

Figura 238

Disposición volumétrica

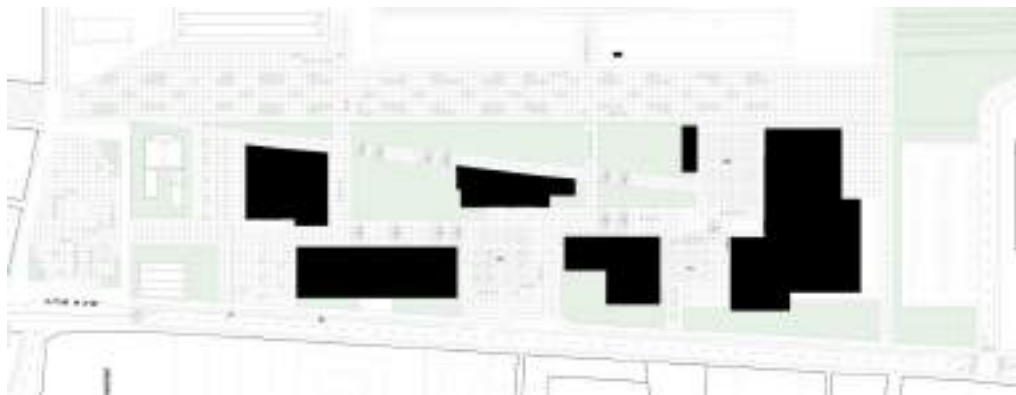

Nota. Elaboración propia.

Este ordenamiento permite una lectura clara de recorridos y actividades, volviendo al conjunto un espacio de fácil desplazamiento.

Figura 239

Ordenamiento de actividades

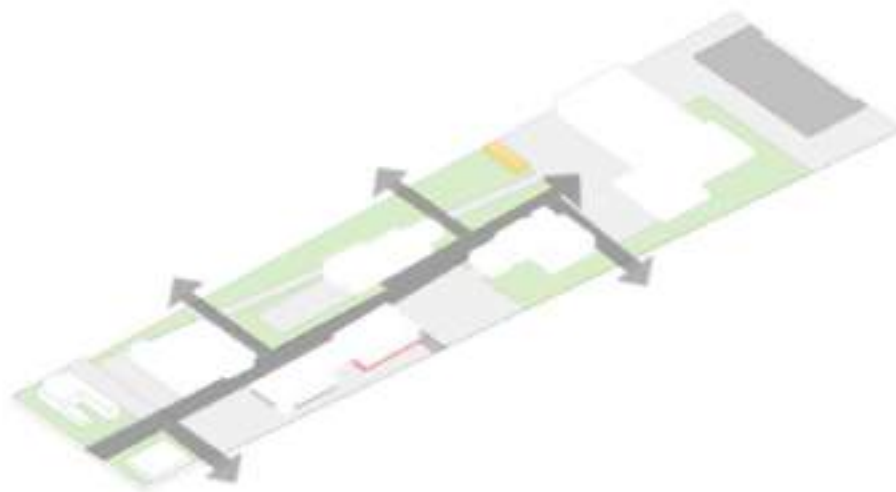

Nota. Elaboración propia.

6.4. Análisis de los sistemas – Proyecto Arquitectónico

6.4.1. Sistema de las actividades

El conjunto arquitectónico se compone de unidades culturales que dotan de diferentes actividades a toda la extensión del terreno. Estas unidades se encuentran ordenadas mediante un eje central principal, y ejes transversales secundarios, que permiten la vinculación de actividades con el entorno y las preexistencias, como muestra la Figura 240.

Figura 240

Sistema de actividades del proyecto arquitectónico

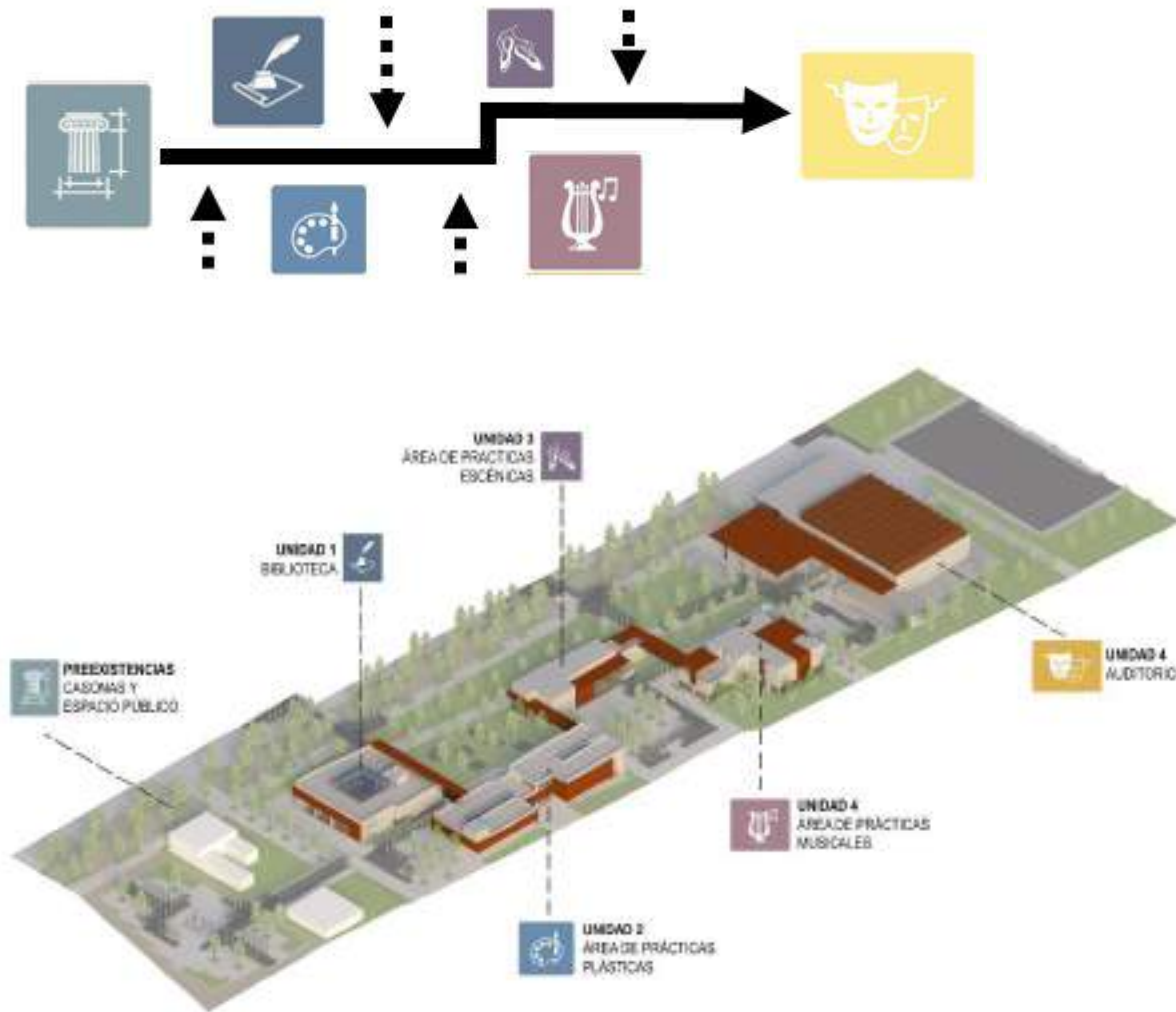

Nota. Elaboración propia.

6.4.1.1. Sistema de actividades Unidad 1 – Biblioteca

La biblioteca está conformada por 3 niveles, los cuales, se distribuyen de la siguiente manera:

➤ Primer Nivel

Al ingresar a la biblioteca nos encontramos con el área de hall, el cual se encuentra rodeado de espacios como el área de informes, área de búsqueda digital, SUM, área de reprografía y el área de préstamos y devoluciones. A continuación, le sigue el área de anfiteatro de lectura y el área de estantería, ambos a una doble altura. El espacio de lectura infantil se encuentra detrás del área de anfiteatro. Frente al anfiteatro, se encuentran los servicios conectados por medio de una circulación separada por una celosía, no permitiendo la relación directa con el espacio central. En el extremo derecho del área central a doble altura, se encuentran las áreas de lectura colectiva e individual, salas de trabajo de lectura grupal y las áreas de estantería (Ver Figura 241).

Figura 241

Sistema de actividades primer nivel - Biblioteca

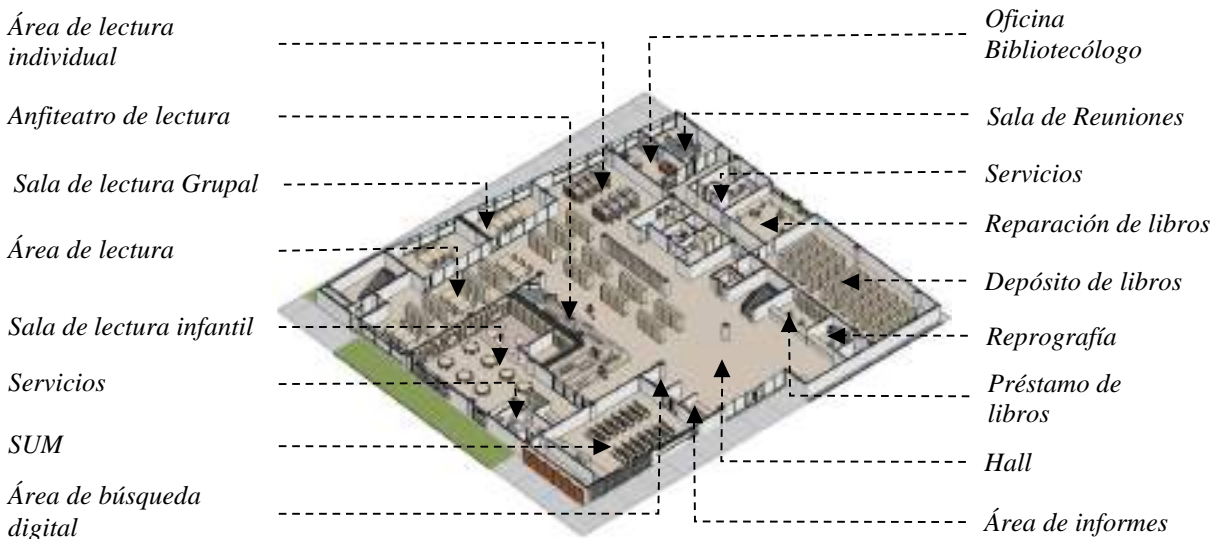

Nota. Elaboración propia.

➤ Segundo Nivel

Se accede al segundo nivel a través del núcleo de escaleras. El primer espacio recibidor será el área de Hall, el cual conecta los extremos de la biblioteca con el núcleo de servicios, cabe añadir que el área de hall se conecta directamente con la circulación que rodea el vacío central, por lo cual, la circulación en este nivel es totalmente clara. Al salir del hall, hacia el lado derecho, encontramos el área de videoteca y fonoteca junto a sus respectivas áreas de consulta. En el extremo izquierdo, se encuentran las áreas de lectura y estantería, junto con las salas de lectura de estudio grupal. Detrás del área de servicio y hall, encontramos el área de lectura individual y estanterías. Frente al área de servicio y la doble altura se encuentra el área de hemeroteca, rodeada de espacios de estantería para su correcto funcionamiento (Ver figura 242).

Figura 242

Sistema de actividades segundo nivel - Biblioteca

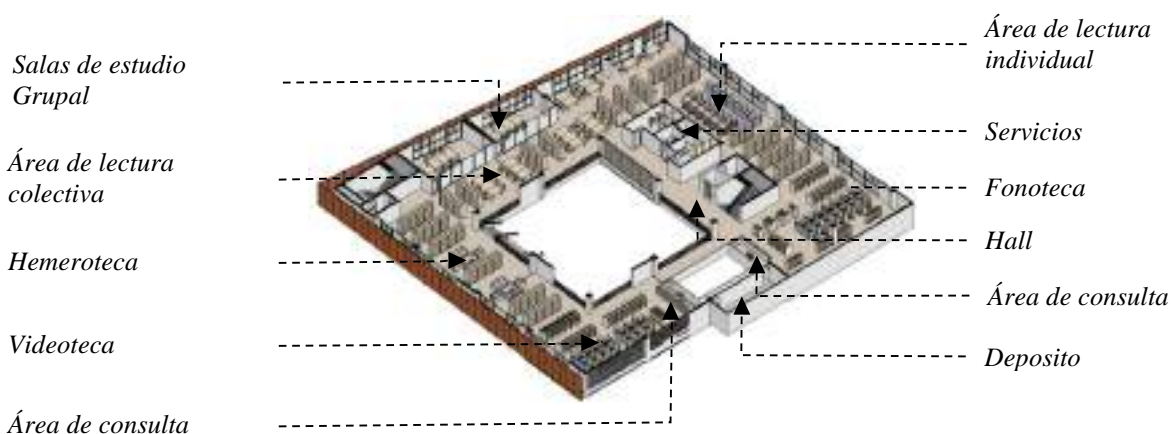

Nota. Elaboración propia.

➤ Tercer Nivel

El tercer nivel se conecta de la misma forma que los anteriores niveles, a través del núcleo de circulación. El espacio recibidor será el hall, el cual nos distribuye hacia 2 zonas: el área de cafetería y el área de terraza expositiva. El área de cafetería se subdivide en 7 espacios: el área de hall/ lockers, almacén, servicios, depósito de basura, cocina, área de atención y el área de mesas el cual se ubica en el exterior cubierto por paneles de acero corten. La terraza exterior, consta de áreas de exposición, los cuales rodean el vacío central y el área de servicio, estos espacios son acompañados por áreas de estar, compuestos por bancas de concreto y maceteros. La circulación del espacio exterior se conecta con el área de terraza expositiva del edificio de artes plásticas y teóricas, con el fin de crear un recorrido expositivo entre los 2 edificios, conectados a través de una rampa de acero, cubierto por un envoltorio de acero corten. (Ver Figura 243).

Figura 243

Sistema de actividades tercer nivel -Biblioteca

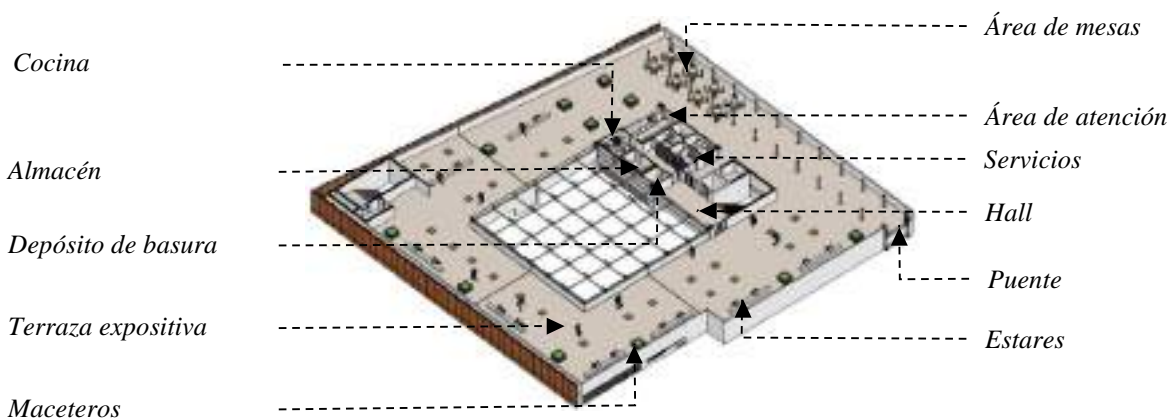

Nota. Elaboración propia.

6.4.1.2. Sistema de actividades unidad 2 – Edificio de Artes plásticas y teóricas, Administración, Servicios y Servicios Complementarios

La Unidad 2 consta de las 4 zonas: servicios, administración, servicios complementarios y talleres de artes plásticas y teóricas. Este edificio se divide en 4 niveles, los cuales funcionan de la siguiente manera:

➤ Sótano

El sótano está formado por la zona de servicio y se encuentra subdividido por 4 áreas: área técnica, área de personal de servicio, estacionamiento y área de seguridad. La zona técnica y zona de seguridad, se ubican en el borde superior unidos por un eje de circulación y consta de espacios como: cuarto de vigilancia, servicios/vestidores, cisterna, cuarto de máquinas, grupo electrógeno, cuarto de almacenamiento de basura, taller de mantenimiento y depósito. Por último, los estacionamientos se ubican en los extremos y centro del nivel, alrededor de una circulación vehicular en forma de ‘U’ (Ver Figura 244).

Figura 244

Sistema de actividades Sótano - Servicios

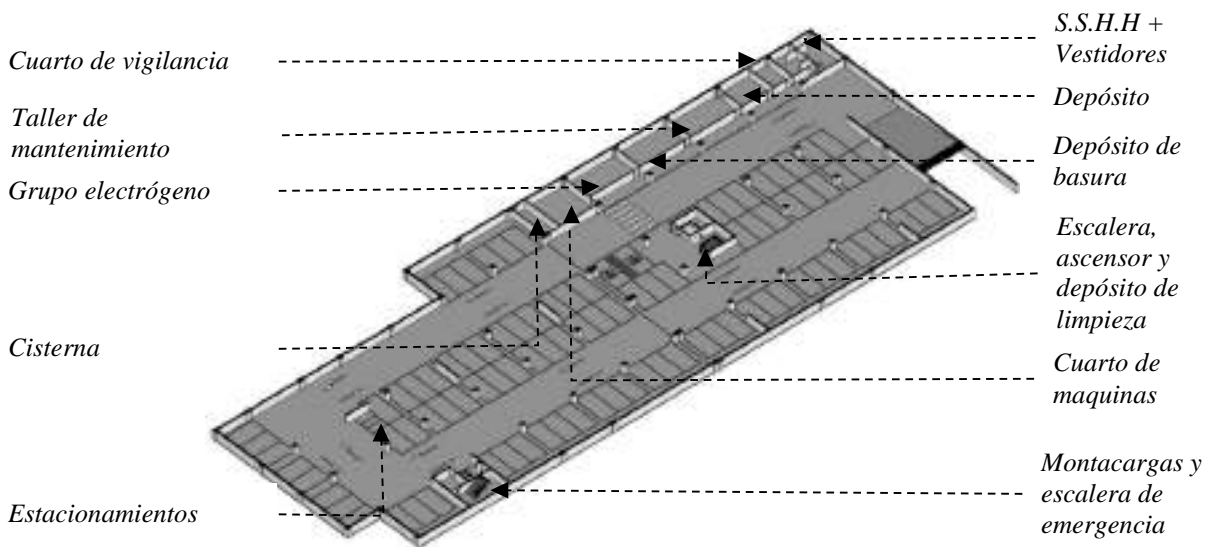

Nota. Elaboración propia.

➤ Primer Nivel

El primer nivel de la unidad 2 se divide en 2 zonas: administración y servicios complementarios, los cuales funcionan de la siguiente manera:

La zona de servicios complementarios se subdivide en 2 partes: el área de salones multiuso y locales de tiendas. El área de tiendas está formada por: tienda de artesanías, tienda de discos musicales, tienda de instrumentos musicales y librería; al mismo tiempo para el funcionamiento de las tiendas se cuenta con 4 sub espacios como son un depósito, S.H., área de atención y área de venta. El área de salones multiuso consta de 2 salones, 1 hall para cada salón y un eje de circulación que une estos dos espacios con los servicios (Ver Figura 245).

Figura 245

Sistema de actividades Primer nivel – Servicios Complementarios

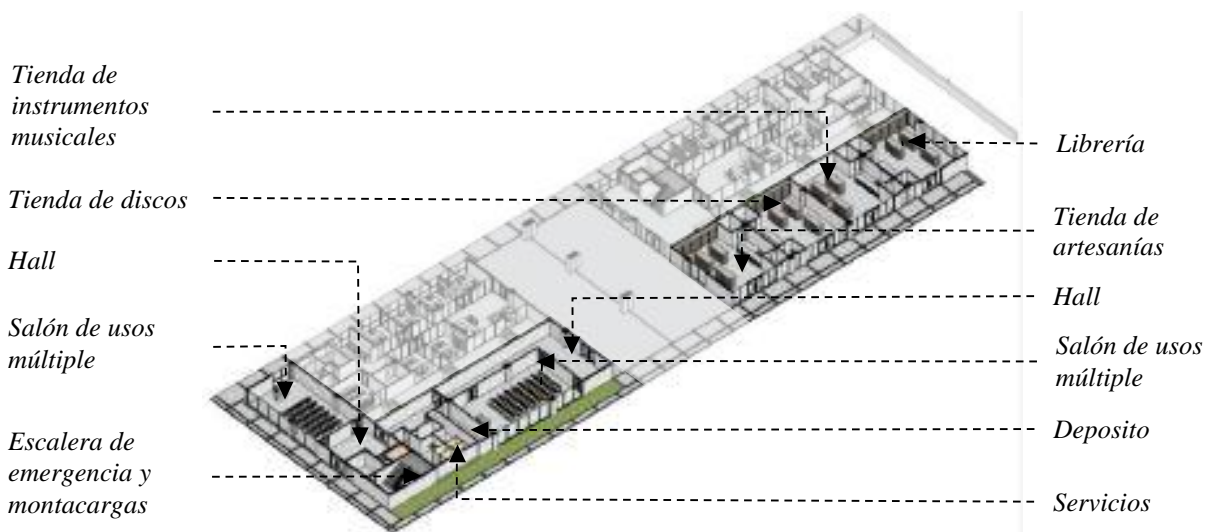

Nota. Elaboración propia.

La zona de administración se divide en 2: administración general y administración académica.

La administración general se encuentra ubicada en el extremo izquierdo del edificio. Al ingresar, encontramos primero el hall, área de espera y área de informes; le siguen las oficinas como: recursos humanos, contabilidad, tesorería, marketing, administración sala de reuniones, dirección general y archivos. Estos espacios se unen a través de una circulación central con el hall de ingreso. Los servicios se encuentran al final de la circulación junto con un área de kitchenette, que servirá al personal administrativo del edificio (Ver Figura 240).

La administración académica por otro lado, se ubica en el lado derecho del edificio de la unidad 2, a su vez, comparte el mismo hall ingreso con la zona de talleres plásticos y teóricos. Se compone de un hall, secretaria, área de espera y tópicos, continua con la sala de asesorías, psicología/orientación, sala de profesores, sala de reuniones, archivos y jefatura académica. Las áreas de servicios y kitchenette se ubican al final del eje de circulación (Ver Figura 246).

Figura 246

Sistema de actividades Primer nivel - Administración

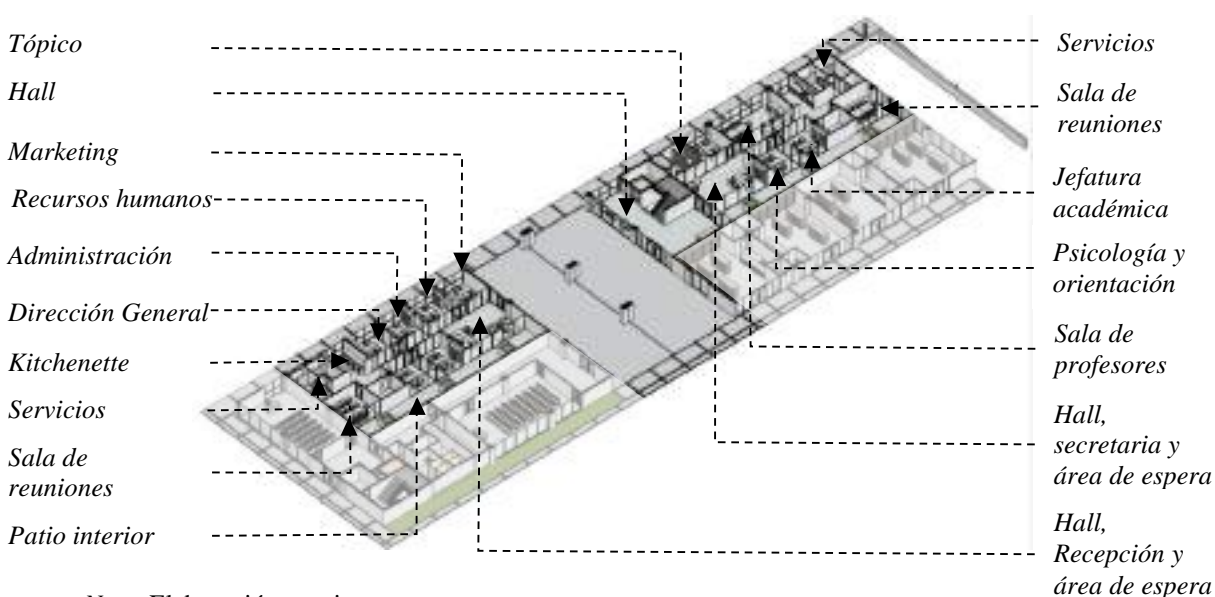

Nota. Elaboración propia.

➤ Segundo Nivel

El acceso al segundo nivel se da a través del núcleo de escaleras que se encuentra en el centro de la planta. El primer espacio que encontramos al llegar es el área de hall, área de estar y área expositiva, a partir de los cuales se distribuyen los demás espacios. El lado izquierdo del nivel consta del taller de escultura en sillar, área de escultura en metal, taller de dibujo y pintura, taller de dibujo técnico, núcleo de escaleras de emergencia y montacargas. El lado derecho se compone de los talleres de escultura en arcilla, taller de escultura en madera, taller de grabado, deposito general y servicios (Ver Figura 247).

Los talleres prácticos se organizan en base al área de trabajo manual, apoyados por depósitos y áreas de apoyo y servicio.

Figura 247

Sistema de actividades Segundo nivel – Talleres de artes plásticas y teóricas

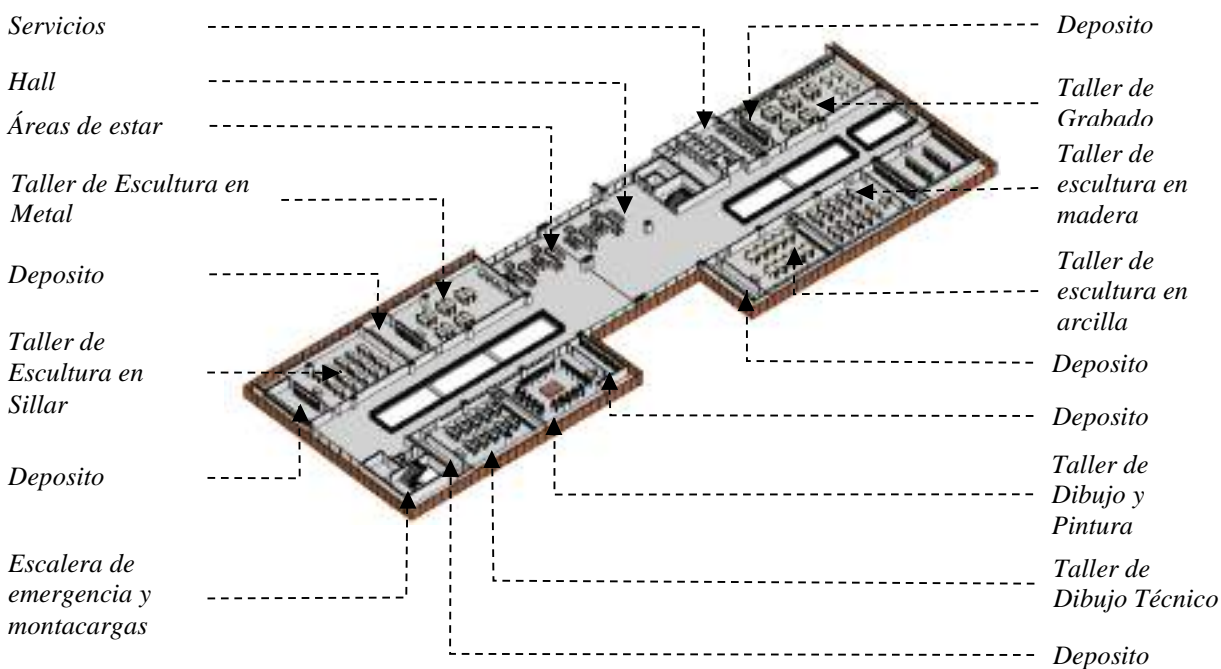

Nota. Elaboración propia.

➤ Tercer Nivel

Se accede a este nivel por medio del núcleo de circulación ubicado en el centro del edificio. El espacio central se compone por el hall área de estar y estares de lectura, los cuales funcionan como espacios de socialización. El lado derecho de la planta se compone de los servicios, talleres multimedia, talleres teóricos, taller de literatura y depósito general. El lado derecho consta de la terraza expositiva el cual funciona alrededor del vacío central, además de este espacio, también se cuenta con áreas de estar y maceteros que acompañan el recorrido expositivo (Ver Figura 248).

Figura 248

Sistema de actividades Tercer nivel – Talleres de artes plásticas y teóricas

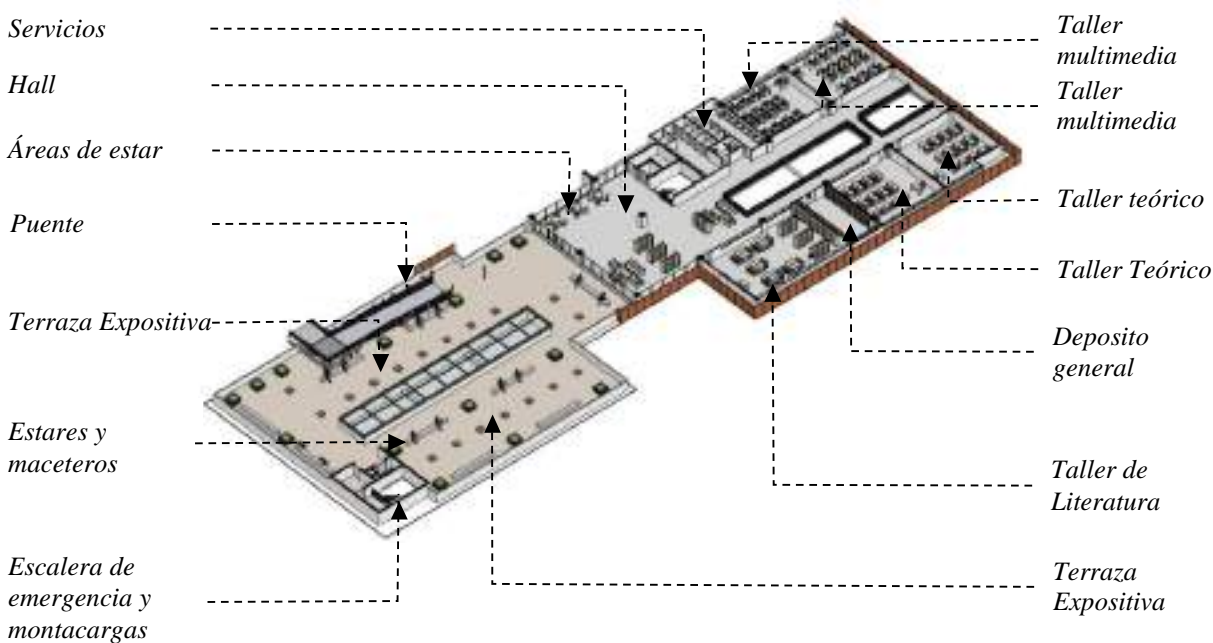

Nota. Elaboración propia.

6.4.1.3. Sistema de actividades Unidad 3 - Edificio de Practicas Escénicas

El edificio de prácticas escénicas está conformado por tres niveles, dentro de los cuales se desarrollan actividades de carácter social, difusión, educativos y servicios, orientados a la práctica escénica de danza,

➤ Primer Nivel

En este nivel encontramos el área de recepción e informes, así como las oficinas de dirección, ubicadas como primer destino desde las puertas de ingreso, a través del vestíbulo de doble altura, donde se ubican también los estares, podemos acceder a la sala de usos múltiples, cuya función es la de proveer espacios para talleres o presentaciones eventuales, así como, espacios de exposiciones o conferencias, complementado por espacios para almacenamiento y servicio. Por el lado opuesto encontramos las zonas expositivas, espacios a doble altura que permiten una expansión de sus actividades hacia las áreas verdes próximas, las zonas de servicio y circulaciones verticales se ubican en la zona media del proyecto, todas ellas cercanas a la salida de emergencia (Ver Figura 249).

Figura 249

Sistema de actividades primer nivel – Edificio de prácticas Escénicas

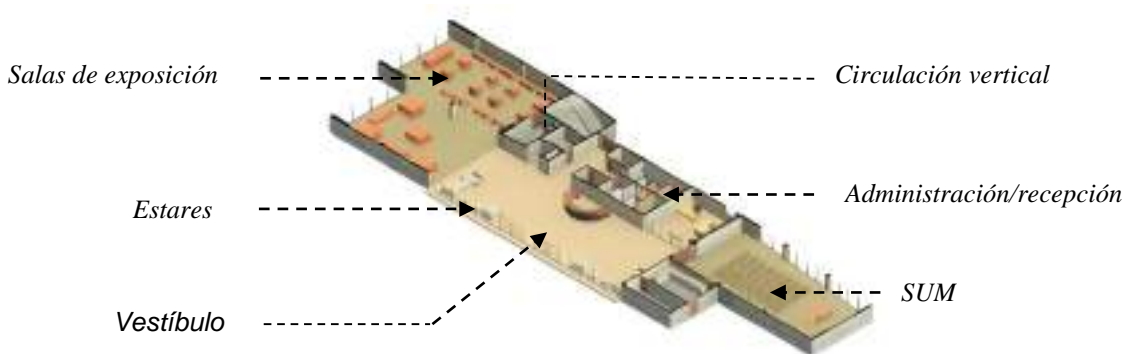

Nota. Elaboración propia.

➤ Segundo Nivel

En este nivel se encuentran el aula teórica para el dictado de clases y la sala de práctica A, estos espacios se encuentran vinculados a través del hall corredor que permite una relación indirecta debido a la doble altura del vestíbulo y las salas de exposiciones, rematando en una terraza hacia la plaza principal del conjunto, estas actividades se encuentran complementadas por un núcleo de servicios y depósitos generales, como muestra la Figura 250.

Figura 250

Sistema de actividades Primer Nivel – Edificio de prácticas Escénicas

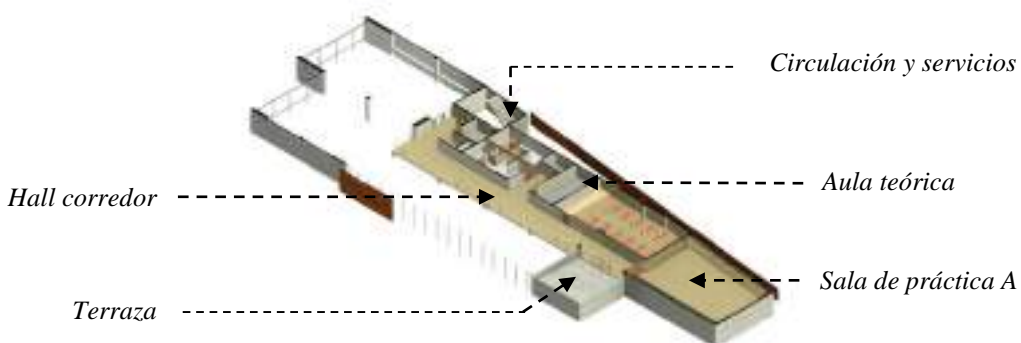

Nota. Elaboración propia.

➤ Tercer Nivel

encontramos las salas de practica B y C, de mayores dimensiones que la anterior y con espacios para almacenar equipos, también la sala de estudio con relación directa hacia la terraza principal de la unidad que cumple una función de espacio de creación colectiva. Estas actividades están complementadas por un núcleo de servicios generales, así como, vestidores y almacenamiento (Ver Figura 251).

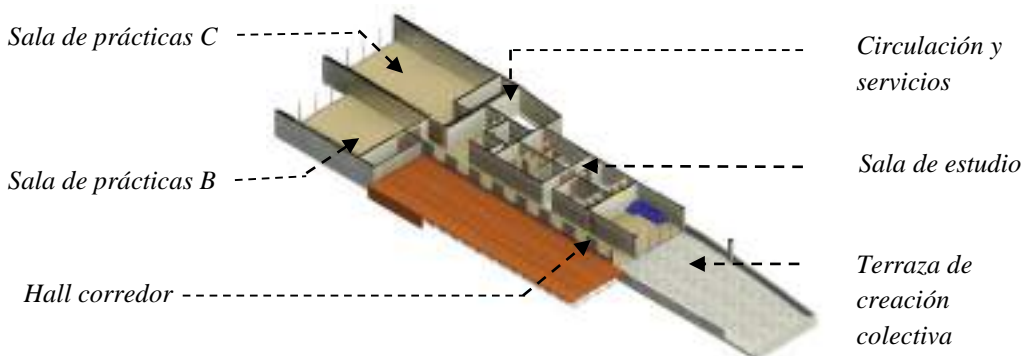
Figura 251**Sistema de actividades Tercer Nivel – Edificio de prácticas escénicas**

Nota. Elaboración propia.

6.4.2. Sistema de actividades unidad 4 – Edificio de prácticas musicales

El edificio de prácticas musicales está conformado por tres niveles, dentro de los cuales se desarrollan actividades de carácter social, difusión, educativos y servicios, orientados a la práctica musical, todos ellos con la finalidad de proveer un correcto funcionamiento a la unidad arquitectónica.

➤ **Primer Nivel**

En este nivel encontramos el área de recepción e informes, así como las oficinas de dirección, ubicadas como primer destino desde las puertas de ingreso, a través del vestíbulo podemos acceder a las salas polivalentes, cuya función es la de proveer espacios para talleres o presentaciones eventuales, así como espacios de exposiciones o conferencias, por el lado opuesto encontramos las zonas de servicio y circulaciones verticales, que constan de 2 ascensores, un montacargas y el núcleo de escaleras, todas ellas cercanas a la salida de emergencia. También se ubica una cafetería cuyo acceso se da por la plaza principal del conjunto (Ver Figura 252)

Figura 252

Sistema de actividades Primer Nivel – Edificio de prácticas musicales

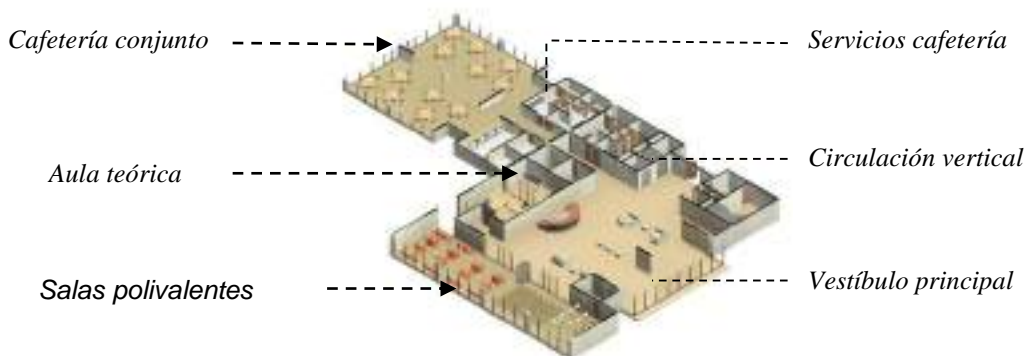

Nota. Elaboración propia.

➤ Segundo Nivel

En este nivel se encuentran las aulas y salas de práctica, dentro de los espacios podemos mencionar las salas individuales o dúos, salas para cuartetos o sextetos y las salas grupales, todos estos espacios cuentan con un área de almacenamiento utilizado también como espacios disipadores de sonido, un aula teórica para el dictado de clases y complementados por un núcleo de servicios y depósitos generales. Como muestra la Figura 253.

Figura 253

Sistema de actividades Segundo Nivel – Edificio de prácticas musicales

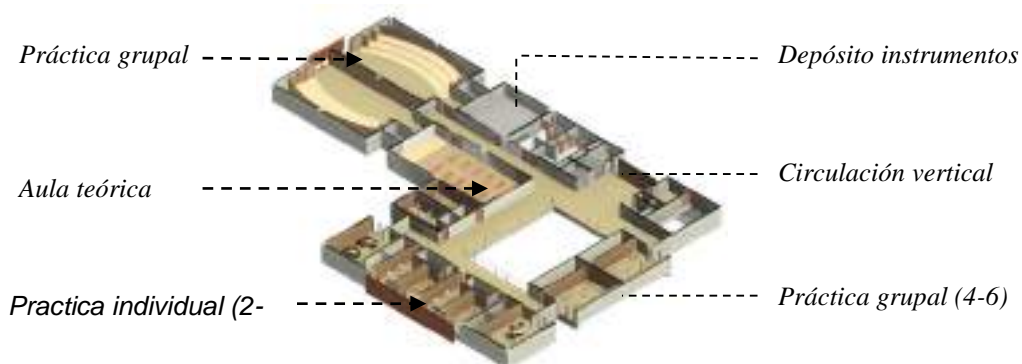

Nota. Elaboración propia.

➤ Tercer Nivel

En este nivel encontramos dos salas de práctica orientadas al canto y coro, así como una cabina de grabación, además espacios que complementan el estudio como son; un laboratorio de cómputo y edición y una sala de estudio. En este nivel se encuentran también los espacios abiertos de creación colectiva, estos espacios permiten el intercambio de ideas entre los talleres de música y danza (Ver Figura 254)

Figura 254

Sistema de actividades Tercer Nivel – Edificio de prácticas musicales

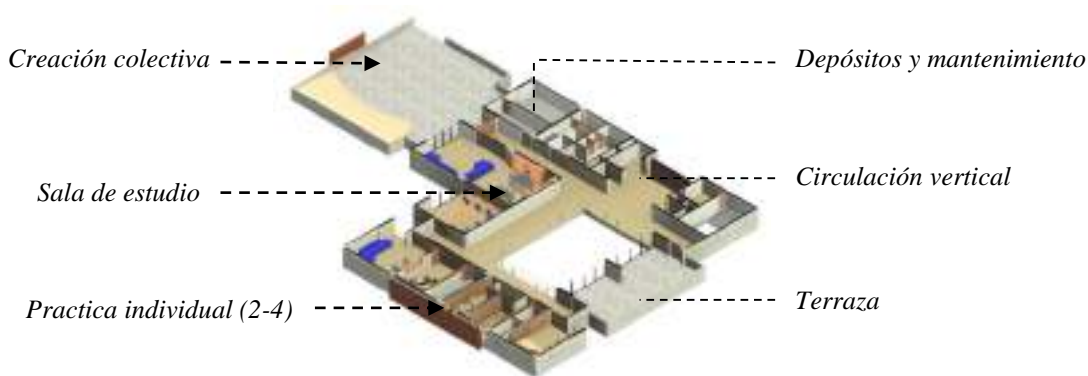

Nota. Elaboración propia.

6.4.3. Sistema de actividades unidad 5 – Auditorio

El Auditorio está conformado por dos niveles y un sótano, dentro de los cuales se desarrollan las actividades propias de la unidad arquitectónica. Los requerimientos del proyecto en cuanto a área y afluencia de personas, condicionaron su ubicación en el conjunto, siendo óptima su cercanía al acceso vehicular y zona de estacionamientos, así como a espacios abiertos que puedan suplir el desplazamiento de un gran número de personas que acuden a sus actividades.

➤ **Sótano**

En este nivel encontramos el escenario, tras escenario y el área destinada a los artistas, la distribución de estos espacios se da a través de un hall corredor que rodea al escenario, en su parte posterior encontramos los camerinos, servicios, depósitos y una sala de ensayo colectivo, así como, el acceso hacia el escenario en sus ambos lados. El acceso hacia esta zona se da por medio de accesos independiente al acceso principal, ubicados en los laterales del auditorio, permitiendo el fácil acceso de artistas, así como, la rápida evacuación en casos de emergencia.

Figura 255

Sistema de actividades Nivel de sótano - Auditorio

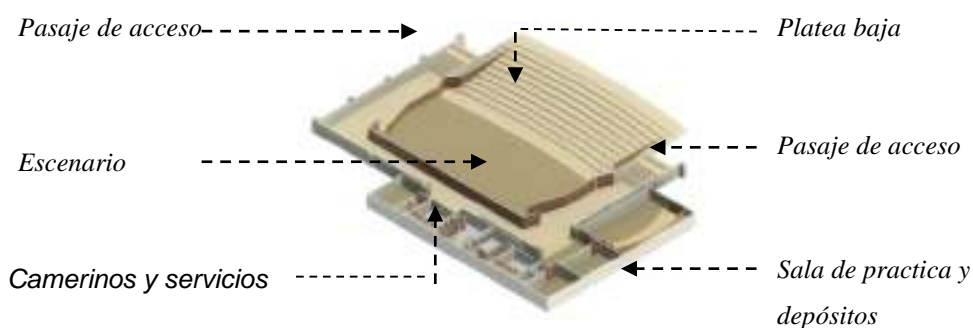

Nota. Elaboración propia.

➤ **Primer Nivel**

En este nivel se encuentra la zona de acceso a la unidad arquitectónica, así como la zona principal de espectadores, el acceso hacia la platea principal y hacia los palcos se da a través del foyer, donde se encuentran también, espacios como la boletería, confitería, cuartos técnicos, espacios de servicio y circulaciones. Las características de la platea principal o zona de espectadores permiten un adecuado disfrute de las actividades expuestas, teniendo en cuenta cualidades como la acústica e isóptica del espacio (Ver figura 256).

Figura 256*Sistema de actividades segundo nivel -Auditorio**Nota.* Elaboración propia.

➤ **Segundo Nivel**

En este nivel encontramos la zona social del auditorio, espacios como la cafetería, estares y servicios dotan de actividad a la terraza social, espacio que permite una relación directa con el foyer principal marcando la jerarquía de estos espacios. El acceso se da a través del núcleo de ascensores, así como, por las escaleras laterales que permiten el acceso hacia la zona de mezanine.

Figura 257*Sistema de actividades Tercer Nivel - Auditorio**Nota.* Elaboración propia.

6.4.4. Sistema de circulaciones

La accesibilidad vehicular del conjunto se ubica en dos puntos de acceso señalados en la figura 258, esto debido a las dimensiones del proyecto, el acceso hacia el estacionamiento principal se ubica en la zona sur del conjunto, se da a través de la calle Bernardo Alcedo, siendo reacondicionada para cumplir esta función. La ubicación de este espacio responde a la necesidad de la unidad arquitectónica del Auditorio metropolitano y su afluencia de personas como se muestra en la Figura 259, así como la intención de mantener el conjunto arquitectónico de dominio peatonal.

El segundo punto de acceso se da por la Av. Parra, siendo las únicas vías vehiculares próximas al conjunto junto a la calle Bernardo Alcedo, este segundo estacionamiento soterrado se ubica en el sótano del edificio de prácticas de artes plásticas como se muestra en la Figura 260 debido a la proximidad con las otras unidades arquitectónicas del conjunto, satisfaciendo así la necesidad de accesibilidad vehicular al conjunto.

Figura 258

Accesibilidad Vehicular – Conjunto urbano



Nota. Elaboración propia.

Figura 259*Estacionamiento de conjunto*

Nota. Elaboración propia.

Figura 260*Sótano de Estacionamientos*

Nota. Elaboración propia.

El conjunto arquitectónico cuenta con un sistema de movilidad peatonal que permite la comunicación del equipamiento en toda su extensión, permite también la vinculación de los recorridos peatonales con las actividades y espacios urbanos.

El ingreso principal del equipamiento se da a través del parque Melgar, identificado como el espacio público de mayor relevancia en el lugar, parte como punto de inicio en el recorrido lineal del equipamiento, siendo el punto idóneo para la llegada de visitantes de toda la ciudad. Se cuenta también con conexiones laterales a lo largo de todo el equipamiento, a través de la Alameda Tacna y Arica, por sus dimensiones y área se convierte en un espacio público importante, siendo el vínculo directo entre la propuesta arquitectónica y el museo estación del ferrocarril.

La circulación del conjunto arquitectónico se da principalmente de manera lineal como muestra la Figura 261, conectando todas las unidades arquitectónicas a través de un eje cultural, a su vez, las plazas y jardines cumplen una función de espacios de permanencia, debido a sus cualidades culturales relacionadas a la unidad arquitectónica más próxima.

Figura 261

Sistema de circulación peatonal – Conjunto Urbano



Nota. Elaboración propia.

6.4.4.1. Sistema de circulaciones Unidad 1 – Biblioteca

Figura 262

Sistema de circulación Unidad 1 - Biblioteca

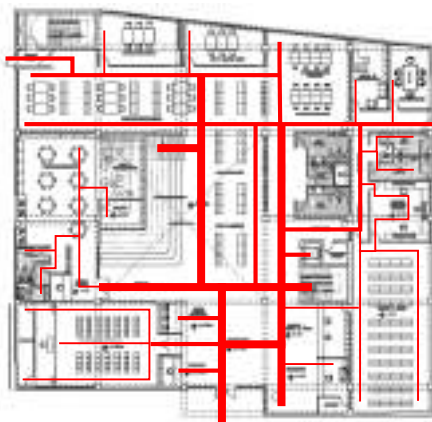

Primer Nivel

El acceso a la unidad 1 se da por medio de la plaza de lectura (ingreso principal) y la plaza cultural de exposición (ingreso de servicio). La circulación interior se ordena mediante 2 ejes longitudinales. La circulación longitudinal principal, conecta el ingreso, el anfiteatro de lectura y las áreas de lectura, mientras que el segundo eje conecta el núcleo de circulaciones vertical y los servicios.

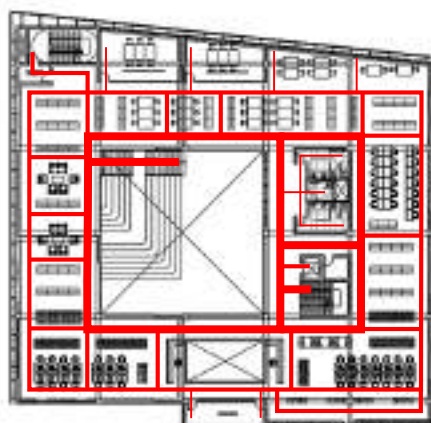

Segundo Nivel

El núcleo de circulación vertical conecta con el hall corredor y a su vez, con la circulación que rodea el vacío central. La circulación que bordea la doble altura conecta con las áreas y salas de lectura que se ubican al borde del edificio.

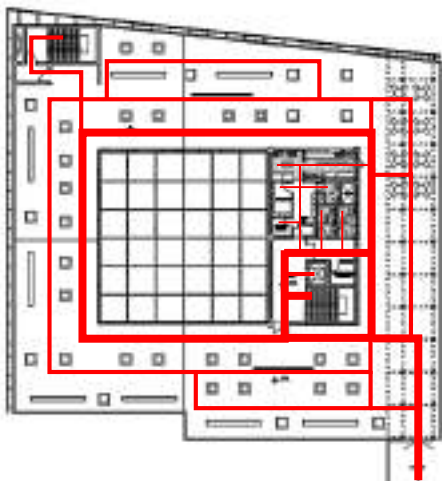

Tercer Nivel

El núcleo de circulación vertical se conecta con el hall, el cual, conecta con el ingreso de servicio de la cafetería y la terraza expositiva exterior. La circulación exterior bordea el vacío central creando un recorrido que pasa por las zonas de exposición, estares, cafetería y área de mesas, también conecta el recorrido con la terraza del edificio de artes plásticas por medio de un puente, con la finalidad de crear un recorrido expositivo

Nota. Elaboración propia.

6.4.4.2. Sistema de circulaciones Unidad 2 – Edificio de Artes plásticas y teóricas, administración, servicios y servicios complementarios

Figura 263

Sistema de circulaciones Unidad 2 – Edificio de artes plásticas y teóricas, administración, servicios y servicios complementarios



Sótano (Servicios)

El acceso vehicular se da desde la Av. Parra y el peatonal desde el núcleo de circulación central.

La circulación vehicular es en forma de ‘U’, mientras que la circulación peatonal se articula por medio de un hall central y conecta el extremo superior (servicios técnicos) y el inferior (estacionamientos).



Primer Nivel (Administración)

El acceso a las áreas de administración se da por medio de la calle central techada.

El funcionamiento interior se da mediante una circulación lineal, la cual distribuye hacia ambos lados conectando oficinas y servicios.



Primer Nivel (Serv. Compl.)

El acceso a las áreas de salones de uso múltiple se da a través de la plaza de lectura y la calle central.

Al ingresar desde el exterior, el espacio recibidor son las áreas de hall, los cuales, se conectan por medio de una circulación lineal que a su vez se une con las áreas de servicio.

Las tiendas funcionan de manera aislada, estando compuestas por área de ventas y el área de servicio. El área de servicio se conecta por medio del área de atención, desde la cual, se distribuye hacia el S.H. y depósito.

Nota. Elaboración propia.

Figura 264

Sistema de circulación Unidad 2 – Edificio de Artes plásticas y teóricas, Administración, Servicios y Servicios complementarios

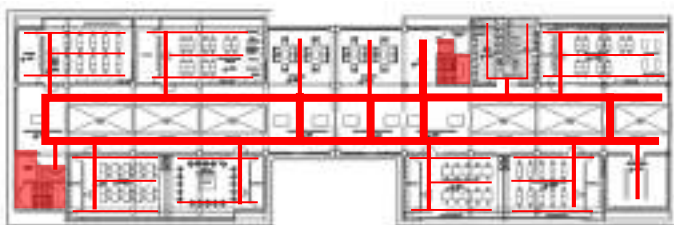
**Segundo Nivel**

El ingreso hacia este nivel se da por medio del núcleo de escaleras ubicado en el centro de la unidad. El espacio de hall conecta con el área de exposición, el cual funciona como eje articulador de las 2 circulaciones lineales del edificio, que, a su vez, conectan las áreas de talleres prácticos y servicios.

**Tercer Nivel**

El ingreso se da por medio del núcleo de circulación central, el cual nos lleva directo al área de hall. El área de hall distribuye hacia la terraza exterior y hacia los talleres teóricos por medio de 2 ejes de circulación. El área exterior, por su tipo de actividad, funciona como un recorrido continuo alrededor del vacío central, con la finalidad de tener un circuito conectado con el área expositiva de la biblioteca por medio de un puente de acero.

Nota. Elaboración propia.

6.4.4.3. Sistema de circulaciones unidad 3 – Edificio de Practicas Escénicas

El ingreso hacia el edificio es por medio de la plaza principal del conjunto, el espacio distribuidor de las circulaciones es el vestíbulo, conectado con el núcleo de circulación vertical compuesto de una caja de escaleras y ascensores, que distribuyen la circulación a los tres niveles que componen a la unidad (Ver Figura 265).

Figura 265

Sistema de circulación Unidad 3 – Edificio de Practicas escénicas

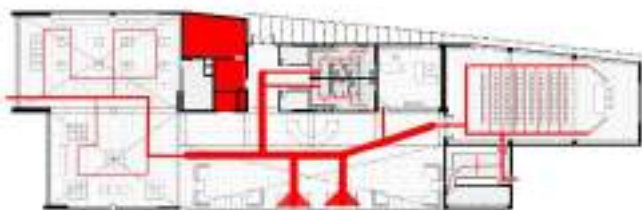

Primer Nivel

Acceso a la unidad por medio de la plaza principal, la circulación se ordena de forma lineal conectando los espacios sociales de ambos lados a través del vestíbulo principal.



Segundo Nivel

El núcleo de circulación vertical se conecta con el hall corredor, la circulación mantiene su forma lineal rematando en la Sala de prácticas A y la terraza, acompañado de las doubles alturas del vestíbulo y salas de exposición.



Tercer Nivel

El núcleo de circulación vertical se conecta con el hall corredor, la circulación mantiene su forma lineal, por un lado, las salas de practica y por el otro la terraza de creación colectiva, los espacios complementarios quedan en medio de estas dos actividades.

Nota. Elaboración propia.

6.4.4.4. Sistema de circulaciones Unidad 4 – Edificio de Prácticas Musicales

El ingreso hacia el edificio es por medio de la plaza sinfónica, ubicada en la zona sur del conjunto, la circulación vertical se da a través de un núcleo compuesto de una caja de escaleras, dos ascensores y un montacargas, que distribuyen la circulación a los tres niveles que componen a la unidad (Ver Figura 266).

Figura 266

Sistema de circulaciones – Edificio de prácticas Musicales



Primer Nivel

Acceso al edificio desde la plaza sinfónica y a la cafetería desde la plaza principal, la circulación se ordena a través del vestíbulo.

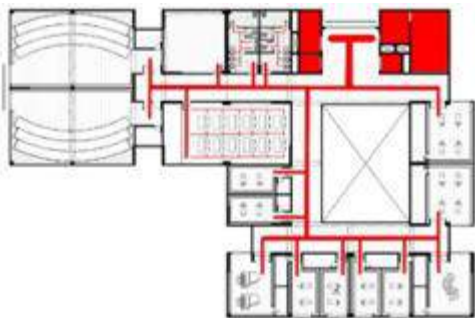

Segundo Nivel

El núcleo de circulación vertical se conecta con el hall distribuidor, la circulación rodea la doble altura del vestíbulo y un pasadizo lateral permite el ingreso a los ambientes.

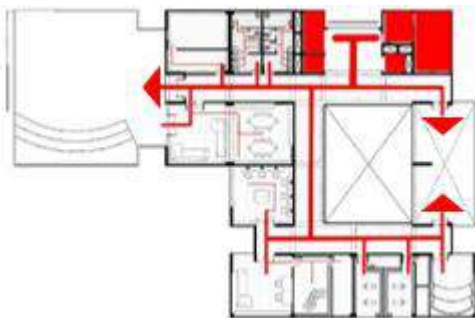

Tercer Nivel

El núcleo de circulación vertical se conecta con el hall distribuidor, la circulación rodea la triple altura del vestíbulo y un pasadizo lateral permite la conexión con la terraza.

Nota. Elaboración propia.

6.4.5. Sistema formal

El orden geométrico de la propuesta de conjunto responde a la lectura del entorno y dinámicas urbanas, tanto existentes y propuestas. El ordenamiento de las unidades arquitectónicas nace a partir de ejes principales que responden a preexistencias del lugar.

La (Figura 267) muestra la utilización de estos ejes como medio para el ordenamiento de vías, espacios libres y unidades arquitectónicas, con el fin de lograr una integración entre el conjunto arquitectónico y la propuesta urbana.

Figura 267

Orden geométrico – Ejes principales

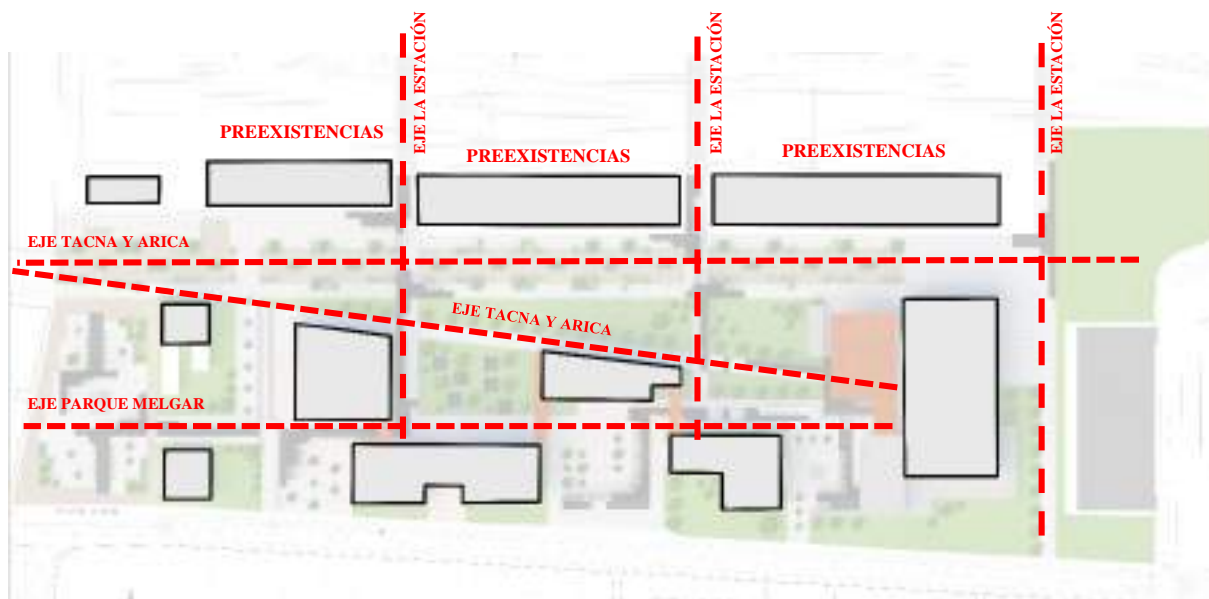

Nota. Elaboración propia.

Así mismo, el sistema formal correspondiente a las unidades arquitectónicas responde al carácter formal de las preexistencias. La ortogonalidad de la zona urbana determinó el manejo volumétrico de la propuesta, reforzado por los ejes urbanos planteados.

6.4.5.1. Sistema Formal Unidad 1 – Biblioteca

La evolución formal de la unidad 1, parte de la necesidad de denotar el ingreso principal por medio de la sustracción volumétrica, extraer un volumen central como búsqueda de una arquitectura introspectiva y jerarquizar las circulaciones verticales (Ver figura 268).

Figura 268

Sistema formal - Biblioteca

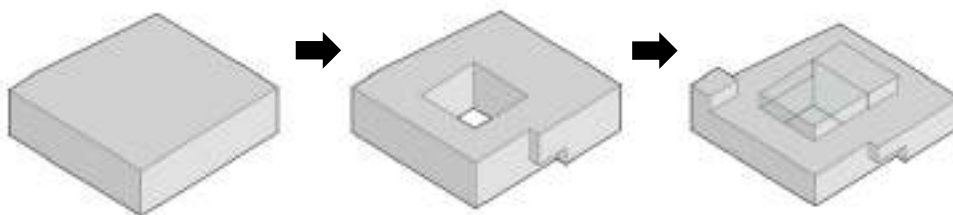

Nota. Elaboración propia.

La forma final de la biblioteca responde principalmente al conjunto arquitectónico. Las aberturas son condicionadas por el programa, las cuales son rodeadas por el envolvente de acero corten, cumpliendo no solo una función de celosía para optimizar los interiores sino también como cubierta (Ver Figura 269).

Figura 269

Imagen final de la unidad 1 - Biblioteca

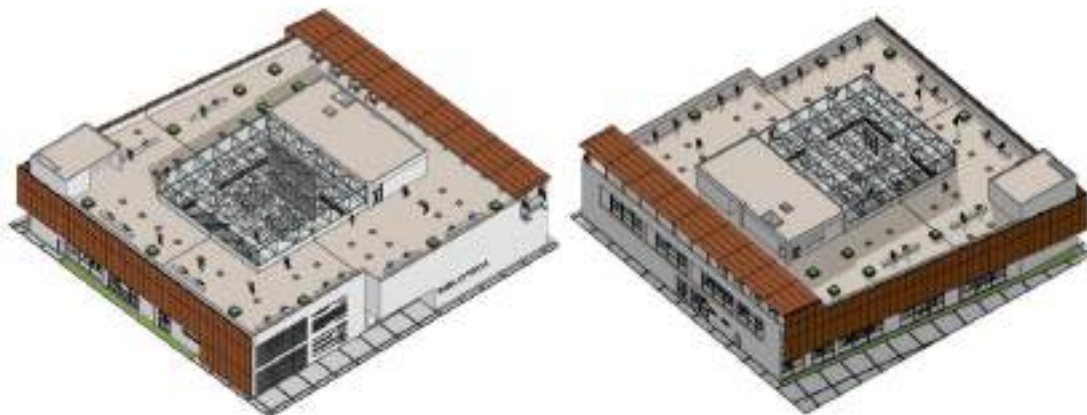

Nota. Elaboración propia.

6.4.5.2. Sistema formal unidad 2 – Edificio de artes plásticas y teóricas, administración, servicios y servicios complementarios

La evolución formal de la unidad 2, parte de la búsqueda de la permeabilidad, por tal motivo se genera una sustracción central, generando una calle de acceso desde la Av. Parra.

Figura 270

Sistema formal – Edificio de artes plásticas y teóricas, administración, servicios y servicios complementarios

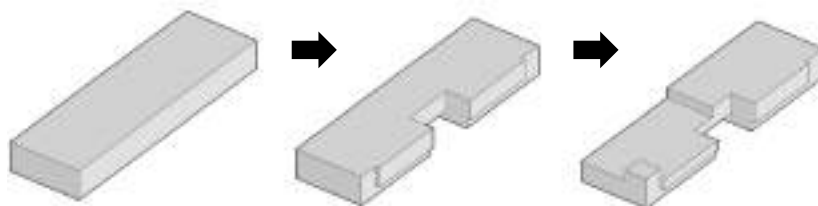

Nota. Elaboración propia.

La forma final de la unidad 2 se debe al programa arquitectónico. A través de volados se jerarquizan las áreas de talleres, así como también el envoltente de acero corten proyecta una imagen formal solida cubriendo las grandes ventanas de los talleres en la fachada de la Av. Parra.

Figura 271

Imagen final de la Unidad 2 – Edificio de artes plásticas y teóricas, administración, servicios y servicios complementarios



Nota. Elaboración propia.

6.4.5.3. Sistema formal Unidad 3 – Edificio de Practicas Escénicas

La forma del edificio responde a la idea de conjunto, a partir de sustracciones a volúmenes ortogonales que buscan adecuarse a las características del programa, como muestra el esquema de la Figura 272.

Figura 272

Sistema formal – Edificio de Practicas Escénicas

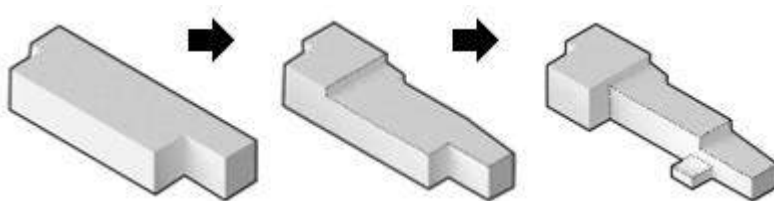

Nota. Elaboración propia.

La imagen final de la unidad responde a criterios funcionales, condicionada por las actividades culturales internas, así como, el manejo de materiales relacionados con el conjunto y entorno. Se mantiene la idea de la envolvente como elemento que define áreas y espacios de interés, esta idea se muestra tanto en las unidades arquitectónicas como se ve en la Figura 273, como en la propuesta de conjunto.

Figura 273

Imagen final de la Unidad 3 –Edificio de Practicas Escénicas

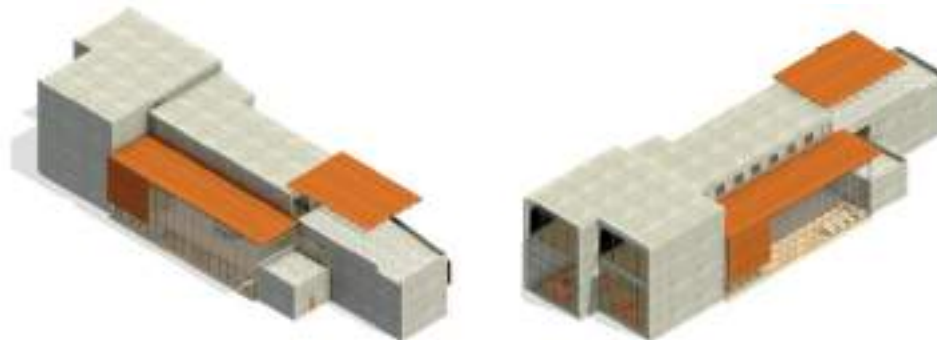

Nota. Elaboración propia.

6.4.5.4. Sistema Formal Unidad 4 – Edificio de Practicas Musicales

La forma del edificio responde a la idea de conjunto, a partir de sustracciones a volúmenes ortogonales que buscan adecuarse a las características del programa, como muestra el esquema de la Figura 274.

Figura 274

Evolución formal de la Unidad 4 – Edificio de Practicas Musicales

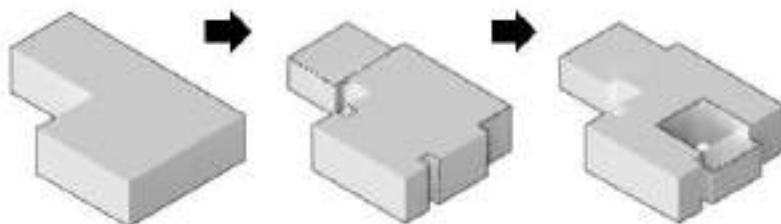

Nota. Elaboración propia.

La imagen final responde a criterios acústicos, característica condicionada por las actividades internas. El juego de materiales responde a criterios de entorno, siendo la envolvente de un material contrastante del volumen que define áreas y espacios de interés, tanto en el conjunto como en la unidad arquitectónica (Ver Figura 275).

Figura 275

Imagen final de la Unidad 4 – Edificio de Practicas Musicales

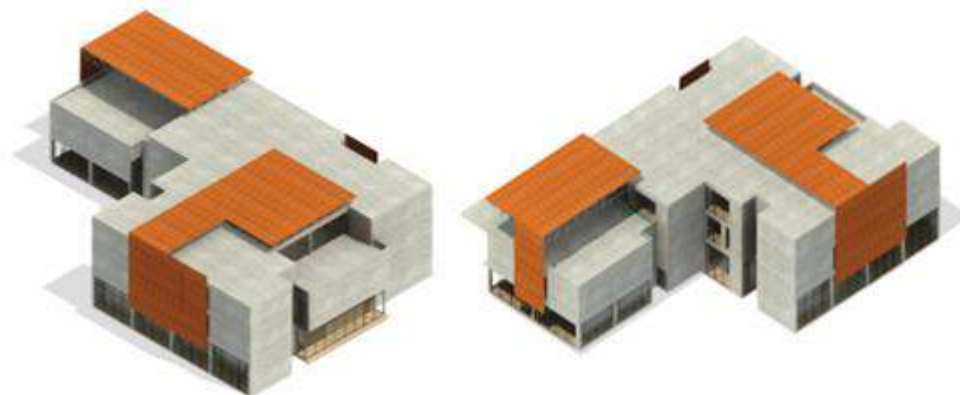

Nota. Elaboración propia.

6.4.5.5. Sistema formal Unidad 5 – Auditorio

La forma del edificio responde a la idea de conjunto, a partir de sustracciones a volúmenes ortogonales que buscan adecuarse a las características del programa, como muestra el esquema de la Figura 276.

Figura 276

Evolución formal de la Unidad 5 - Auditorio

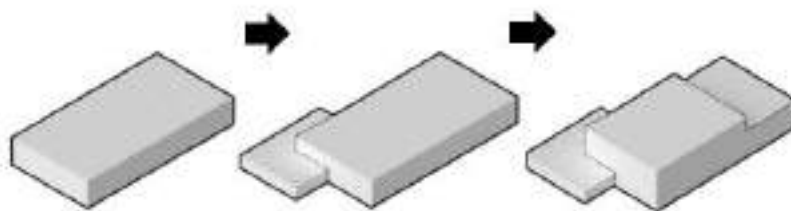

Nota. Elaboración propia.

La imagen final responde a criterios acústicos, característica condicionada por las actividades internas. El juego de materiales responde a criterios de entorno, siendo la envolvente de un material contrastante del volumen que define áreas y espacios de interés, tanto en el conjunto como en la unidad arquitectónica (Ver Figura 277).

Figura 277

Imagen final de la Unidad 5 - Auditorio

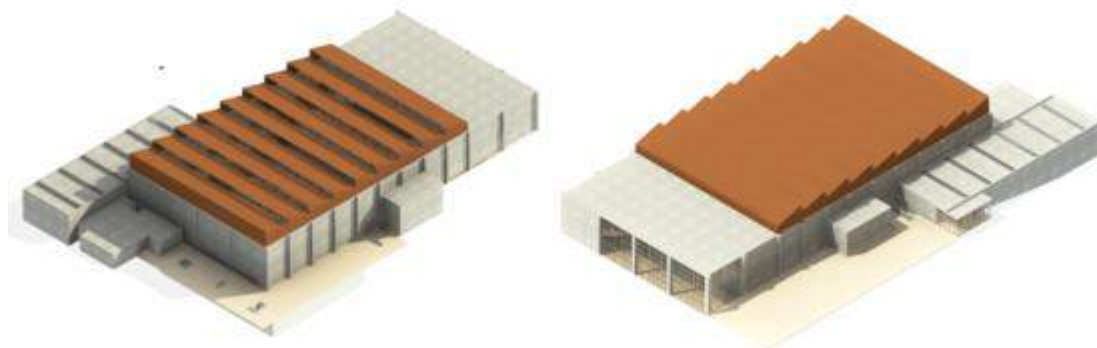

Nota. Elaboración propia.

6.4.6. Sistema espacial

6.4.6.1. Sistema de espacios abiertos

El conjunto arquitectónico consta de dos tipos de sistemas espaciales complementarios entre sí, el primero consiste en las unidades arquitectónicas y sus cualidades propias, que responden a las actividades a realizarse en su interior. El segundo sistema trata de los espacios abiertos que funcionan como espacios de transición de actividades y espacios complementarios a las unidades arquitectónicas. (Ver Figura 278)

1.- Parque Melgar: Espacio público principal de la zona urbana, permitirá la correcta integración entre las actividades socio-culturales urbanas y las actividades del conjunto arquitectónico.

2.- Plaza de la lectura: Complementario a las actividades de la unidad 1 Biblioteca, permite la expansión del área de lectura al aire libre.

3.- Plaza de Exposiciones: Complementario a las actividades de la unidad 2 Edificio de Artes Plásticas, permite la muestra de trabajos de pintura, escultura y actividades afines.

4.- Plaza Principal: Espacio de llegada hacia la propuesta, se encuentra rodeado de actividades sociales, que permiten la cohesión de todo el conjunto.

5.- Plaza Sinfónica: Espacio complementario a las actividades de la unidad 4 Edificio de prácticas Musicales, permite la ejecución de conciertos y actividades musicales en espacios abiertos.

6.- Explanada Cultural: Complementario a las actividades de la unidad 3 Edificio de prácticas Escénicas, permite la muestra de danzas y performances escénicos.

7.- Explanada Multiusos: Complementario a las actividades de la unidad 5 Auditorio.

Figura 278*Sistema de espacios abiertos**Nota.* Elaboración propia.

Figura 279

Plaza de la lectura – Isométrico y vista peatonal

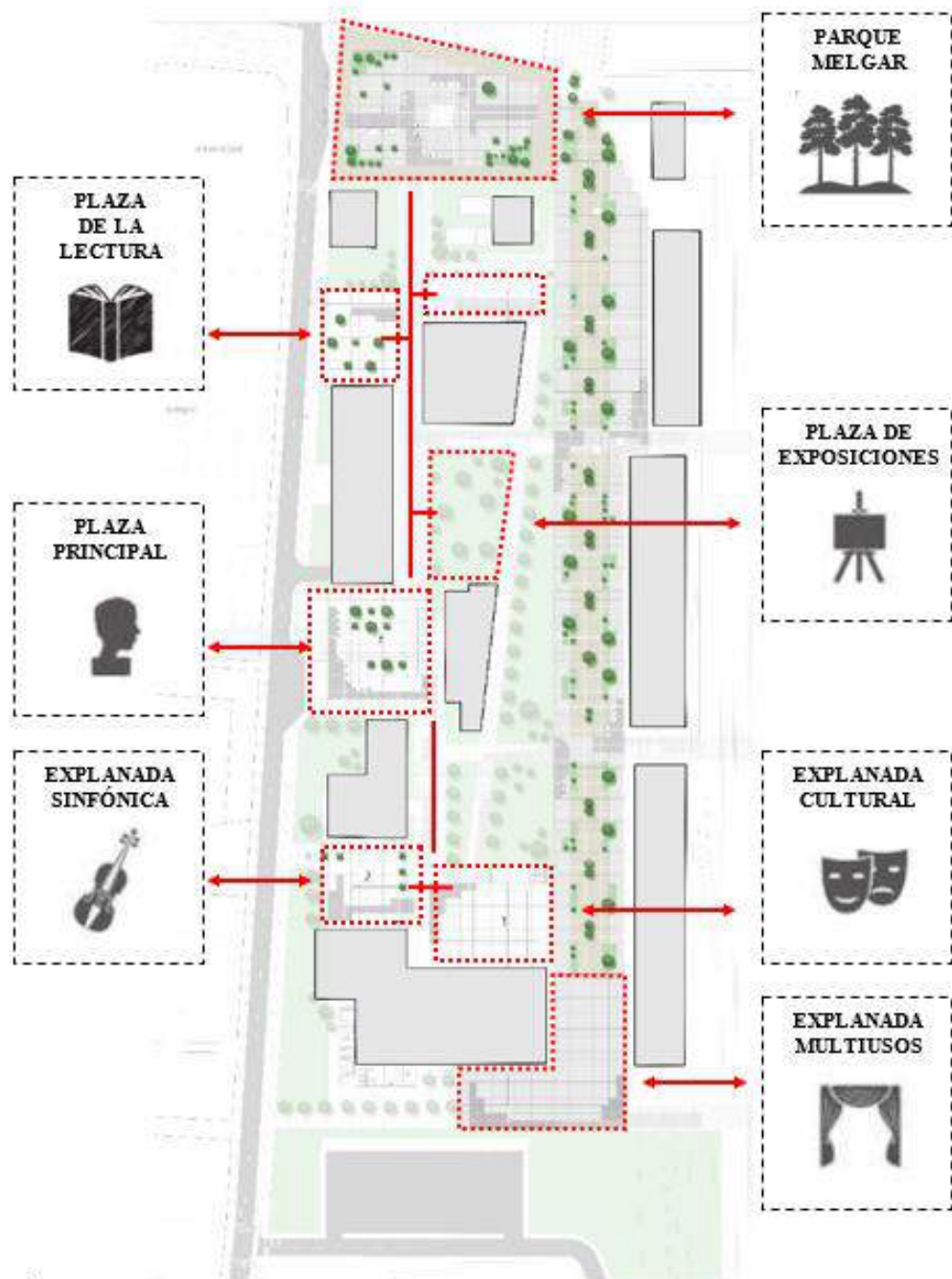

Nota. Elaboración propia.

Figura 280

Plaza de Exposiciones – Isométrico y vista peatonal



Nota. Elaboración propia.

Figura 281

Plaza principal – Isométrico y vista peatonal



Nota. Elaboración| propia.

Figura 282

Explanada sinfónica – Isométrico y vista peatonal



Nota. Elaboración propia.

Figura 283

Explanada cultural – Isométrico y vista peatonal



Nota. Elaboración propia.

6.4.6.2. Sistema espacial Unidad 1 – Biblioteca

El sistema espacial de la unidad 1, se desarrolla en base a una organización centralizada. El espacio central (Ver Figura 284), anfiteatro de lectura, es el dominante, en base al cual se agrupan todas las actividades de la biblioteca, como los servicios áreas de lectura, fonoteca, videoteca y hemeroteca, cumpliendo la función de unificador y organizador de la unidad.

La percepción espacial desde el ingreso se va desarrollando mediante una sucesión de escalas en espacios a doble altura, como el área de hall y el anfiteatro de lectura.

Figura 284

Sistema espacial – Biblioteca



Nota. Elaboración propia.

6.4.6.3. Sistema espacial Unidad 2 – Edificio de Artes Plásticas y Teóricas, administración, servicios y servicios complementarios

El sistema espacial de la unidad 2, se desarrolla en base a una organización lineal. Este tipo de distribución plantea una agrupación y repetición de los talleres prácticos y teóricos conectados por 2 ejes lineales en base a los cuales se organiza el edificio. Esta circulación configura al mismo tiempo 2 espacios centrales a doble y triple altura, los cuales, conectan todos los niveles visual y espacialmente (Ver Figura 285).

Figura 285

Sistema espacial unidad 2 – Edificio de artes plásticas y teóricas, administración, servicios y servicios complementarios

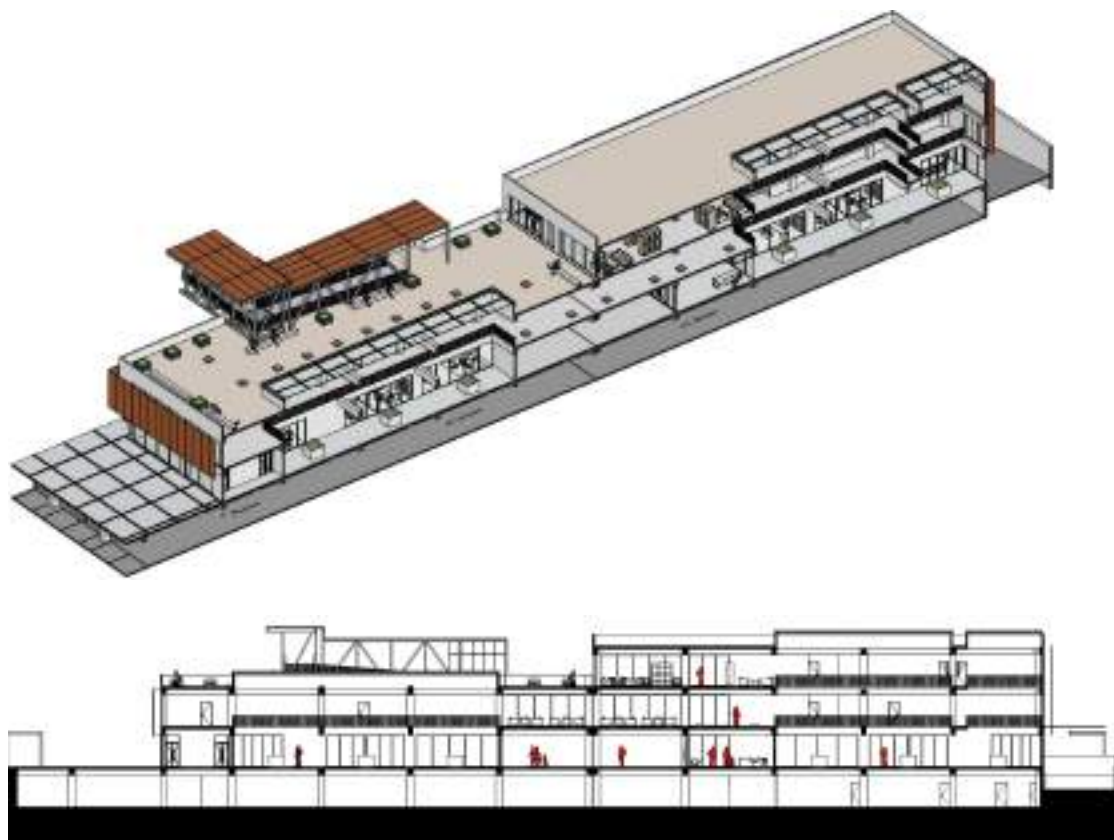

Nota. Elaboración propia.

6.4.6.4. Sistema espacial Unidad 3 – Edificio de Practicas escénicas

El sistema espacial responde a las necesidades que la unidad arquitectónica albergará, en la Figura 286 se muestra las cualidades espaciales presentes en la unidad. Se aprecia una altura mayor en el vestíbulo y las salas de exposición, siendo los espacios sociales predominantes en el primer nivel. El uso predominante de la unidad es el de educación, con salas de práctica, aulas teóricas y servicios complementarios, siendo estas actividades ubicadas en los niveles superiores.

Figura 286

Sistema espacial – Edificio de Practicas Musicales

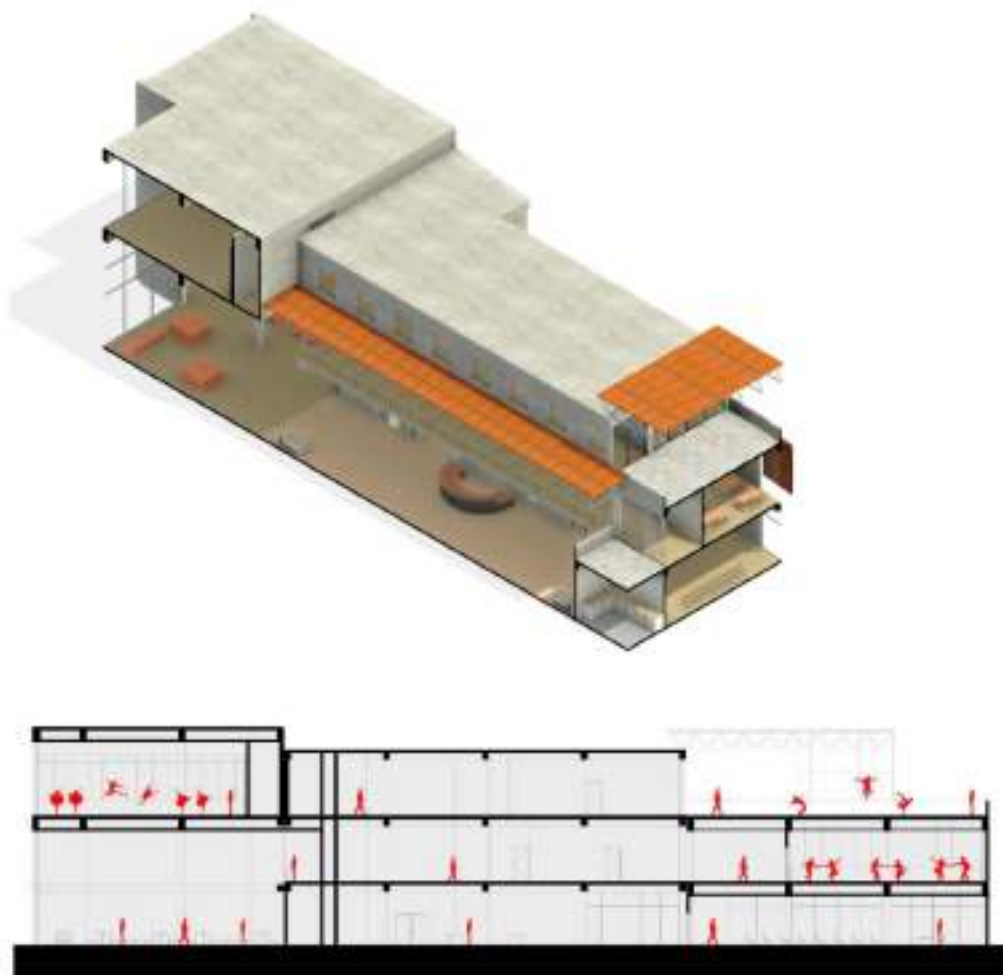

Nota. Elaboración propia.

6.4.6.5. Sistema espacial Unidad 4 – Edificio de Practicas Musicales

El sistema de espacios está condicionado por la actividad de la unidad arquitectónica, en la Figura 287 se puede apreciar como el primer nivel presenta una altura mayor al resto del conjunto, esto debido a las actividades y dominios que se llevan a cabo en ese nivel.

El uso espacial predominante de la unidad es el de educación, con salas de práctica musical, aulas teóricas y salas de estudio, siendo estas cualidades espaciales las que dominan el proyecto, ubicadas mayormente en el segundo y tercer nivel, en contraste con zonas sociales o de reunión con una cualidad espacial diferente.

Figura 287

Sistema espacial – Edificio de Practicas Musicales



Nota. Elaboración propia.

6.4.6.6. Sistema Espacial Unidad 5 – Auditorio

El sistema de espacios está condicionado por la actividad de la unidad arquitectónica, en la Figura 288 se puede observar la variación espacial presentes en la unidad, La platea principal presenta un espacio de grandes dimensiones que permiten un correcto desarrollo de las actividades, teniendo en cuenta factores como la acústica e isóptica, siendo el espacio principal del Auditorio, el Foyer presentan grandes áreas debido a su cualidad de espacio de recepción, además de contener diversas actividades complementarias a la zona expositiva.

Figura 288

Sistema espacial Unidad 5 - Auditorio

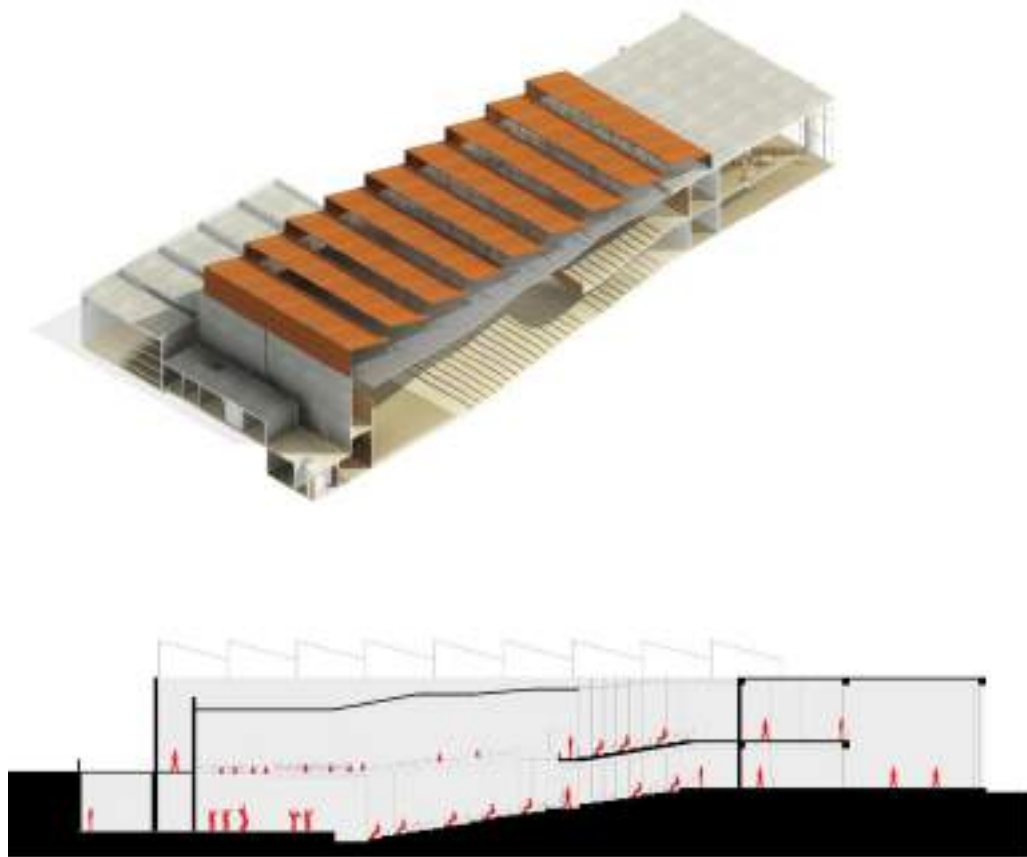

Nota. Elaboración propia.

6.4.7. Sistema de áreas verdes

El sistema de áreas verdes es un complemento al sistema de espacios abiertos, ambos permiten un correcto uso de las plazas y caminos, además de proveer el confort necesario para el disfrute de estas áreas. Se utiliza la vegetación como medio de control acústico y visual entre actividades en espacios exteriores, así como, el direccionamiento de ejes y recorridos dentro del conjunto (Ver Figura 289).

Figura 289

Sistema de áreas verdes



Nota. Elaboración propia.

6.5. Conclusiones

- El proyecto nace como herramienta para la recuperación y revitalización del barrio inglés, mediante el equipamiento cultural y equipamientos complementarios.
- Los espacios públicos son muy importantes para la comunidad, por tal motivo se planteó una secuencia de espacios que generen recorridos y conexiones peatonales articulando el contexto existente. La propuesta crea distintas plazas con actividades definidas, estableciéndose como nuevos puntos de difusión artísticas.
- Las dimensiones del proyecto permiten lograr los objetivos urbanos propuestos, volviendo al conjunto un espacio catalizador de actividades culturales, volviendo el uso de la cultura y educación, el rol predominante del sector urbano.
- El proyecto arquitectónico explora una manera correcta de intervención en un entorno con características monumentales, teniendo en cuenta métodos de actuación propuestos por autores descritos en el documento, logrando una intervención coherente.

Capítulo VII

**CRITERIOS GENERALES PARA LA EVALUACIÓN ECONÓMICO –
FINANCIERA DEL PROYECTO**

7.1. Análisis económico del país y del entorno de la propuesta arquitectónica

7.1.1. Análisis de mercado

En la ciudad de Arequipa existen pocos equipamientos, dedicados a la cultura y su revalorización, que cuenten con una adecuada infraestructura, muchos de ellos vienen funcionando en casonas o inmuebles antiguos adaptados para su funcionamiento, lo que evidencia la limitada inversión pública que se le da a este tipo de equipamientos.

El alcance proyectado que tiene la propuesta es de nivel metropolitano, siendo el único equipamiento de uso cultural con este tipo de alcance. Se realiza una comparativa con los equipamientos culturales de mayor alcance actualmente activos en la ciudad. (Ver Figura 290).

Figura 290

Ubicación de equipamientos culturales



Nota. Elaboración propia.

Tabla 90*Equipamientos culturales y su alcance*

CATEGORIA	EQUIPAMIENTO	AREA M2	RANGO POBLACIONAL
Teatro	Teatro Municipal	1 660	340 300
Teatro	Teatro Fénix	1 300	266 500
Biblioteca	Biblioteca Mario Vargas Llosa	3 000	75 000
Teatro	Teatro Ateneo	240	49 200
Centro Cultural	Complejo Cultural - UNSA	1 400	35 000

Nota. Elaboración propia.

7.1.2. Planeamiento gestión del proyecto

El proyecto será de gestión pública mayoritariamente, el equipamiento "Centro Cultural de Bellas Artes" tendrá como principal promotor a la Municipalidad Provincial de Arequipa a través del órgano encargado de la administración de eventos y espacios culturales, la Empresa Municipal de Eventos Culturales, EMECSA.

Los espacios de uso comercial como, tiendas de arte, música y variedades, así como, las cafeterías y zona de servicios comerciales, serán gestionadas por las entidades privadas, los cuales podrán ser de manera individual o en consorcio o grupo de empresas interesadas.

7.2. Análisis financiero**7.2.1. Evaluación financiera y rentabilidad social y económica del proyecto**

El área total del terreno necesario para el proyecto es de 36 117.60 m², de los cuales 20 369.60 m² son de propiedad pública, el área restante 15 748 m² pertenece a entidades privadas, entre ellas a Perú Rail, Grupo Falabella, Grupo Cassinelli y Grupo Romero.

7.2.1.1. Obtención del terreno etapa 1

La primera será la obtención de terrenos, que se realizará a través de la Expropiación de terrenos existentes según Decreto Supremo N° 015-2020-vivienda. Por medio de la indemnización justipreciada, la expropiación se realizará de manera viable.

7.2.1.2. Obtención del terreno etapa 2

La segunda etapa consistirá en la Acumulación de predios según Resolución N° 097-2013-SUNARP/SN. Lo que nos permitirá la obtención de la ficha registral. Y el lote acumulado será el destinado al proyecto final.

7.2.1.3. Costo del terreno

Para la obtención del costo estimado por metro cuadrado de terreno en el lugar se realizó una tasación comercial actualizada. Se obtuvo un estimado de \$1 000 dólares o S/. 3 828 soles el valor comercial del metro cuadrado en la zona, dando como valor comercial la suma de S/. 55 118 00 soles por la adquisición de los terrenos expropiados.

Figura 291

Terrenos a expropiar

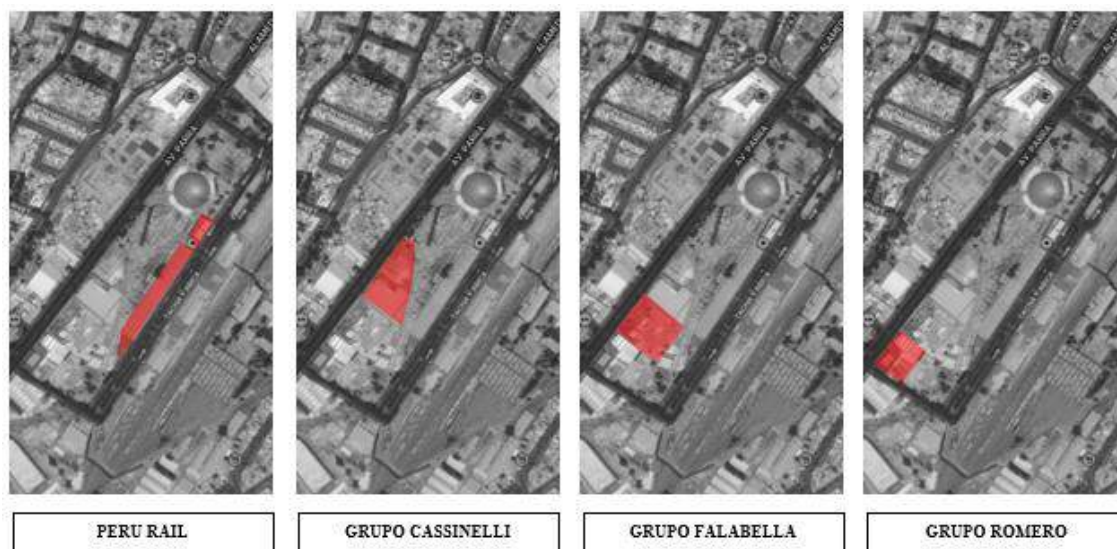

Nota. Elaboración propia.

Tabla 91*Costo del Terreno*

TERRENO	AREA	VALOR COMERCIAL	SUB TOTAL	TOTAL
Perú Rail	4 301m ²	3 500	15 053 500	
Grupo Falabella	3 802m ²	3 500	13 307 000	
Grupo Cassinelli	5 135m ²	3 500	17 972 500	55 118 000
Grupo Romero	2 510m ²	3 500	8 785 000	

Nota. Elaboración propia.

7.2.1.4. Costo de demolición

Para la obtención del costo estimado de demolición por metro se utilizó los valores promedios descritos por la Cámara peruana de la construcción CAPECO. Se obtuvo un estimado de \$120 dólares o S/. 450 soles el valor del metro cuadrado, dando como valor de demolición total la suma de S/. 7 161 750 soles.

Figura 292*Edificaciones a demoler*

Nota. Elaboración propia.

Tabla 92*Costo de demolición*

TERRENO	ÁREA	ÁREA A DEMOLER	VALOR	SUB TOTAL	TOTAL
Patio Puno	22 220	2 569		1 156 050.00	
Perú Rail	4 528	4 301		1 935 450.00	
Grupo Falabella	4 614	3 302	450	1,485,900.00	7 161 750
Grupo Cassinelli	4 497	3 915		1,761,750.00	
Grupo Romero	2 514	1 828		822,600.00	

Nota. Elaboración propia.

7.2.1.5. Costo de obra

Para la obtención del costo estimado la propuesta arquitectónica se dividió en ocho sectores diferenciados para un correcto análisis. Se utilizó el cuadro de valores unitarios oficiales de edificación para la Región Sierra, del Ministerio de Vivienda, Construcción y Saneamiento, dando como resultado la cantidad de S/. 26 408 977.93 Soles por la ejecución del proyecto.

Tabla 93*Costo de Obra*

SECTOR	AREA	PARTIDAS	VALOR UNITARIO	SUB TOTAL	TOTAL	
BIBLIOTECA	2455	Estructuras	Muros y Columnas	359.95	4 042 353.90	26 408 977.93
			Techos	313.72		
			Pisos	222.6		
		Acabados	Puertas y ventanas	210.72		
			Revestimientos	240.1		
			baños	76.13		
			Instalaciones Eléctricas y Sanitarias	223.36		
		ARTES PLASTICAS	1789.81	Estructuras		
Techos	313.72					
Pisos	222.6					
Acabados	Puertas y ventanas			210.72		
	Revestimientos			240.1		
	baños			76.13		
	Instalaciones Eléctricas y Sanitarias			223.36		

DANZA	1375	Estructuras	Muros y Columnas	359.95	2 123 247.50
			Techos	150.93	
		Acabados	Pisos	222.6	
			Puertas y ventanas	210.72	
			Revestimientos	300.49	
			baños	76.13	
			Instalaciones Eléctricas y Sanitarias	223.36	
MUSICA	2562	Estructuras	Muros y Columnas	359.95	3 956 189.16
			Techos	150.93	
		Acabados	Pisos	222.6	
			Puertas y ventanas	210.72	
			Revestimientos	300.49	
			baños	76.13	
			Instalaciones Eléctricas y Sanitarias	223.36	
AUDITORIO	3561	Estructuras	Muros y Columnas	359.95	6 078 520.17
			Techos	313.72	
		Acabados	Pisos	222.6	
			Puertas y ventanas	210.72	
			Revestimientos	300.49	
			baños	76.13	
			Instalaciones Eléctricas y Sanitarias	223.36	
SERVICIOS GENERALES	2295	Estructuras	Muros y Columnas	359.95	3 405 298.05
			Techos	150.93	
		Acabados	Pisos	222.6	
			Puertas y ventanas	210.72	
			Revestimientos	240.1	
			baños	76.13	
			Instalaciones Eléctricas y Sanitarias	223.36	
COBERTURA	2600	Estructuras	Muros y Columnas		265 642.00
			Techos	102.17	
PLAZAS Y CAMINOS	11780	Acabados	Pisos	81.45	3 590 661.80
			Puertas y ventanas		
			Revestimientos		
			baños		
		Instalaciones Eléctricas y Sanitarias	223.36		

Nota. Elaboración propia.

Tabla 94*Cuadro resumen de costos*

ETAPA	SUB TOTAL	TOTAL
Costo de terreno	55 118 000.00	
Costo de demolición	7 161 750.00	S/ 88 688 727.93
Costo de obra	26 408 977.93	

Nota. Elaboración propia.

7.2.2. Forma de financiación y/o apalancamiento del proyecto

El financiamiento del proyecto "Centro Cultural de Bellas Artes" se llevará a cabo bajo la modalidad de obras por impuestos. Esta modalidad según la ley 29230 permite el financiamiento y ejecución de proyectos en materia de educación, turismo, cultura, entre otros, con el propósito de hacer más ágil y eficiente la ejecución de proyectos de inversión.

El Gobierno Regional de Arequipa en convenio con la Sociedad Minera Cerro Verde han realizado obras de gran envergadura en los últimos años a través de esta modalidad, siendo en su mayoría obras de infraestructura vial y servicios, volviendo a esta propuesta un hito en la inversión pública destinada a la cultura y educación.

El equipamiento será de uso público, pero con la capacidad de generar ingresos descritos de la siguiente manera:

-Alquiler de Auditorios y explanadas: La infraestructura expositiva como el auditorio principal con capacidad para 1300 personas, el auditorio secundario con capacidad para 150 personas y explanadas culturales podrán ser alquiladas a entidades privadas para distintos eventos culturales; conciertos, recitales, conferencias, etc.

-Alquiler de locales comerciales: El comercio se desarrollará a pequeña escala y de tipo especializado en las tiendas de arte, música y variedad, también se dará a través de los espacios destinados a cafetería y a los locales comerciales complementarios de la explanada cultural.

-Cursos especializados de talleres artísticos: Continuamente el equipamiento ofrecerá cursos y talleres de manera gratuita que permita el acercamiento de los visitantes al equipamiento y el interés de los mismos hacia actividades artísticas, sin embargo, también se ofrecerán cursos especializados de costo por duración.

Capítulo VIII

DOCUMENTOS COMPLEMENTARIOS AL PROYECTO ARQUITECTÓNICO

8.1. Memoria Descriptiva

8.1.1. Antecedentes

El contexto urbano del proyecto tiene un gran valor histórico, sin embargo, esta zona se encuentra en deterioro y abandono.

En la actualidad el terreno se encuentra ocupado por el Palacio Metropolitano de Bellas Artes. Este equipamiento no cumple como nueva centralidad atractora o como espacio público, pues solo funciona ocasionalmente para eventos que no promueven la cultura. Además, el Palacio Metropolitano junto con la estación de ferrocarril por sus dimensiones, generan un proceso segregación en esta zona, fracturando la relación y conexión con los barrios aledaños de carácter histórico.

Figura 293

Ubicación del terreno



Nota. Elaboración propia.

8.1.2. El Terreno

El terreno se encuentra ubicado en el área de amortiguamiento del centro histórico de Arequipa y cuenta con un área de 36 117.60 m² y un perímetro de 979.17 ml.

Sus linderos y medidas perimétricas son las siguientes:

- Por el Norte: con la casona del ferrocarril y Museo de Arte Contemporáneo; con una línea de 6 tramos, de este a oeste con 17.75, 6.83, 6.68, 19.91, 53.51 y 8.46 ml.
- Por el Oeste: con la Av. Parra, con una línea quebrada de 13 tramos de norte a sur con 71.74, 4.4, 106.13, 2.21, 44.85, 13.57, 40.64, 37.72, 1.65, 10.95, 18.15, 21.06 y 19.39 ml.
- Por el Este: con la Av. Tacna y Arica, con una línea quebrada de 8 tramos, de norte a sur, con 14.65, 82.6, 7.94, 187.84, 12.95, 15.18, 10.25 y 27.99 ml.
- Por el Sur: con el Pje. Bernardo Alcedo, con una línea quebrada de 4 tramos, de este a oeste con 44.20, 1.65, 65.52 y 2.81 ml.

Figura 294

Perímetro y linderos del terreno

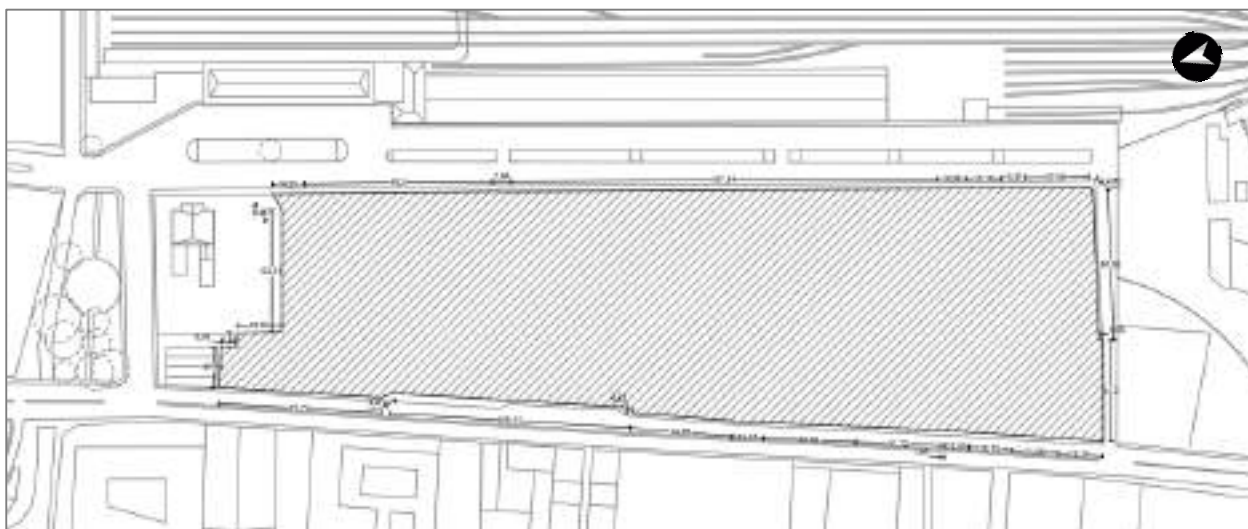

Nota. Elaboración propia.

8.1.3. Descripción del proyecto

Proyecto: Centro Cultural de Bellas Artes

Dirección: Av. Parra 204

Distrito: Cercado de Arequipa

Provincia: Arequipa

Región: Arequipa

Figura 295

Vista isométrica del proyecto arquitectónico



Nota. Elaboración propia.

El Centro Cultural de Bellas Artes cuenta con un área construida de 23 479.94 m², equivalente al 24.5% y un área libre de 27 266.00 m², equivalente al 75.5%. El equipamiento cultural se divide en 5 unidades: biblioteca, edificio de artes plásticas y teóricas, edificio de prácticas escénicas, edificio de prácticas musicales y auditorio.

8.2. Especificaciones Técnicas por Partidas

8.2.1. Generalidades

Las presentes Especificaciones Técnicas norman y definen los procedimientos ejecutivos de planeamiento, construcción, supervisión y medición que deben ser aceptados y aplicados por el contratista en la ejecución de las obras civiles para los trabajos de construcción previstos en el expediente técnico.

El Ing. Inspector o Supervisor se reserva la facultad de introducir durante el proceso de construcción de las obras, modificaciones y/o agregados que esclarezcan y/o complementen estas especificaciones a fin de conseguir una eficaz ejecución de los trabajos.

El Contratista está obligado, a pesar de cualquier omisión en los planos o en las Especificaciones, a ejecutar el trabajo encargado de una manera eficiente.

8.2.2. Obras Provisionales

8.2.2.1. Construcciones provisionales

8.2.2.1.1. Cerco perimétrico provisional

➤ **Descripción:**

Previo a la ejecución de la obra se colocará el cerco perimétrico como protección y límite de trabajo. La altura del cerco de obra no deberá ser menor de 2.40 m y deberá ser uniforme en toda la longitud del cerco. El color del cerco de obra deberá ser uniforme.

El material del cerco de obra deberá ser rígido, de triplay de 18mm de espesor.

El cerco deberá contar con una puerta de ingreso, la cual será controlada por un vigilante que registre en ingreso y salida de materiales y personas de la obra

➤ **Unidad de Medida:**

➤ Esta partida es por metro cuadrado (M2)

8.2.2.1.2. Construcción de almacén, oficina y guardianía

➤ **Descripción:**

Esta partida comprende los costos de caseta, almacenes para materiales, instalaciones de energía y otros que facilite la comodidad y eficiencia del personal y de los trabajos en sí, que deberán instalarse en cada centro de actividad a criterio del contratista y con aprobación de la supervisión.

Dichas oficinas deberán contemplar un ambiente destinado para la contratista – supervisión de obra, a fin de que tenga las facilidades necesarias para poder cumplir sus funciones. Se incluye, asimismo, los gastos que ocasionen el retiro, la demolición o desarme de las instalaciones mencionadas que deberán hacerse acumulado de manera tal que las vías materia del trabajo queden libres de todo obstáculo, deshecho o basura.

➤ **Unidad de Medida:**

Esta partida es por Global (Glb.).

➤ **Forma de Pago:**

La cantidad determinada según el método de medición, será pagada al precio unitario del contrato y dicho pago constituirá compensación total por el costo de material, equipo, mano de obra e imprevistos necesarios para su correcta ejecución.

8.2.2.1.3. Servicios higiénicos de obra

➤ **Descripción:**

Esta partida comprende en la Construcción de los Servicios Higiénicos considerando en los costos unitarios los materiales para la construcción las cuales serán de uso para satisfacer la necesidad higiénica en la obra, se está considerando estas partidas hasta la culminación de los trabajos 60 días calendarios

➤ **Unidad de Medida:**

Esta partida es por metro cuadrado (M2)

➤ **Forma de Pago:**

La cantidad determinada según el método de medición, será pagada al precio unitario del contrato y dicho pago constituirá compensación total por el costo de material, equipo, mano de obra e imprevistos necesarios para su correcta ejecución.

8.2.2.1.4. Cartel de identificación de la obra 3.60 x 7.20 m.

➤ **Descripción:**

Comprende la confección, materiales, pintado e instalación de un panel informativo de obra, de dimensiones 3.60 x 7.20 m de una cara, con diseño proporcionado por la entidad.

El marco y los parantes serán de madera, empotrados en bloques de concreto ciclópeo $f'c = 100 \text{ kg/cm}^2$.

La ubicación será designada por el Supervisor al inicio de la obra en coordinación con la Entidad.

➤ **Unidad de Medida:**

Esta partida es por unidad (Und).

➤ **Forma de Pago:**

La cantidad determinada según el método de medición, será pagada al precio unitario del contrato y dicho pago constituirá compensación total por el costo de material, equipo, mano de obra e imprevistos necesarios para su correcta ejecución.

8.2.3. *Obras Preliminares*

8.2.3.1. **Limpieza de terreno**

Esta partida comprende los trabajos que deben ejecutarse para la eliminación de basura, elementos sueltos, livianos y pesados existentes en toda el área del terreno, así como de maleza y arbustos de fácil extracción. No incluye elementos enterrados de ningún tipo.

➤ **Unidad de Medida:**

Esta partida es por metro cuadrado (M2).

➤ **Forma de Pago:**

El pago se hará sobre cada m² real de avance de esta actividad, entendiéndose que dicho precio y pago constituirá la compensación completa por toda mano de obra, equipo, herramientas y por imprevistos necesarios para completar este ítem.

8.2.3.2. **Demoliciones**

➤ **Descripción:**

El contratista realizará las demoliciones indicadas en el Plano de Demolición. Demolerá íntegramente la construcción correspondiente al denominado “Palacio Metropolitano de Bellas Artes” y edificaciones anexas. Las demoliciones se ejecutarán con el mayor cuidado, a fin de conservar, en cuanto sea posible, los materiales que se extraigan y no dañar las construcciones e instalaciones linderas, si las hubiere.

➤ **Unidad de Medida:**

Esta partida es por metro cuadrado (M2).

➤ **Forma de medición:**

En general cada elemento se debe medir en la unidad de medida que le corresponda para el cómputo de su remoción. Debe tenerse en cuenta la existencia de material recuperable para los efectos de costos.

8.2.3.3. Eliminación de demoliciones

Comprende la evacuación del material proveniente de la demolición una vez concluida ésta.

➤ **Unidad de Medida:**

Metro cúbico (m³).

8.2.3.4. Trazo y replanteo

➤ **Descripción:**

El trazo consiste en llevar al terreno los ejes y estacas de nivelación establecidos en los planos adecuadamente. El replanteo consiste en la ubicación e identificación de todos los elementos que se detallan en los planos durante el proceso de construcción.

En general el contratista no deberá escatimar esfuerzos para obtener la mayor información topográfica y replantearla en campo a fin de evitar conflictos en cuanto se proceda a la medición.

Los puntos de medición deberán ser durables y protegidos en forma adecuada durante el transcurso de los trabajos de construcción.

➤ **Unidad de Medida:**

Esta partida es por metro cuadrado (M²).

➤ **Forma de Pago:**

El pago se efectuará al precio por metro cuadrado del presupuesto entendiéndose que dicho precio constituye la compensación total por toda la mano de obra, equipo, herramientas, materiales e imprevistos necesarios para la ejecución del trabajo.

8.2.4. Movimiento de tierras

8.2.4.1. Excavación masiva con maquinaria

➤ **Descripción:**

Comprende la ejecución de trabajos de corte, que se realizan en las áreas del terreno, se hará con la maquinaria que se considere adecuada, previamente coordinada con la supervisión.

➤ **Unidad de Medida:**

Esta partida es por metro cubico (M3).

➤ **Forma de medición:**

El volumen total de excavación para cimentaciones se obtiene sumando los volúmenes de cada partida. El volumen de excavación se obtendrá multiplicando largo por ancho por altura de la excavación o la geometría que le corresponda, siendo la altura medida desde el nivel de fondo de cimentación del elemento hasta el nivel de terreno, clasificándolas por la profundidad de excavación. Se computarán en partidas separadas aquellas excavaciones que exijan un trabajo especial debido a la calidad y condiciones del terreno, así como las que se tuviesen problemas de presencia de aguas subterráneas o de alguna otra índole que no permitan la ejecución normal de esta partida.

8.2.4.2. Excavación de zanjas

➤ **Descripción:**

Comprende la ejecución de trabajos de corte, que se realizan en las áreas del terreno, se hará con la maquinaria que se considere adecuada, previamente coordinada con la supervisión.

➤ **Método de ejecución:**

La excavación se ejecutará con retroexcavadora, de manera de alcanzar las líneas rasantes y/o elevaciones indicadas en los planos.

Las profundidades de excavación aparecen indicadas en los planos, pero podrán ser modificadas por la Entidad, en caso de considerarlo necesario cuando los materiales encontrados, no sean los apropiados tales como terrenos sin compactar o terrenos con material orgánico objetable, desechos u otros materiales inapropiados.

➤ **Unidad de Medida:**

Esta partida es por metro cubico (M3).

8.2.4.3. Relleno compactado

➤ **Descripción:**

Antes de ejecutar el relleno de una zona se limpiará la superficie del terreno eliminando cualquier impureza o materia orgánica. De igual forma, el material de relleno estará libre de material orgánico y de cualquier otro material extraño.

Podrá emplearse el material excedente de las excavaciones siempre que cumpla con los requisitos indicados.

➤ **Unidad de Medida:**

Esta partida es por metro cubico (M3).

8.2.4.4. Eliminación de material excedente

➤ **Descripción:**

Comprende la eliminación del material excedente determinado después de haber efectuado las partidas de excavaciones, nivelación y relleno de la obra, así como de desperdicios de obra como son residuos de mezclas, ladrillos y basuras, etc. producidos durante la ejecución de la construcción.

El volumen de materia excedente de excavaciones, será igual al coeficiente de esponjamiento del material disponible multiplicado por la diferencia entre volumen de material disponible compactado, menos el volumen de material necesario para el relleno compactado.

➤ **Unidad de Medida:**

Esta partida es por metro cubico (M3).

➤ **Forma de pago:**

El pago de estos trabajos se hará por m3, cuyos precios unitarios se encuentran definidos en el presupuesto. El supervisor velará porque esta partida se ejecute permanentemente durante el desarrollo de la obra, hasta su culminación.

8.2.5. Obras de albañilería

8.2.5.1. Muros de soga ladrillo King-Kong 18 H. con cemento arena - Soga

8.2.5.2. Muros de soga ladrillo King-Kong 18 H. con cemento arena - Cabeza

➤ **Descripción:**

Los muros se harán con ladrillos de arcilla de 18 huecos, hechos a máquina y cocidos uniformemente. Se aceptarán solo piezas enteras sin defectos de presentación. Las piezas serán de 10x12x24 cm con variaciones de menos de 3% en su dimensión. La resistencia a la compresión será mayor de 70 kg/cm² como promedio del ensayo de cada 50 000 unidades. La resistencia encontrada en cada ensayo individual no podrá ser menor a 56 kg/cm²

La construcción de los muros progresara en forma pareja, por hiladas horizontales permanentemente controlada con cordel y plomada, con ladrillos completamente mojados. No se permitirá un avance mayor de 1.20 metros de altura en cada jornada de trabajo. Los ladrillos se asentarán con mortero de cemento arena, en proporción 1:5. Las juntas tanto verticales como horizontales, serán de 1.5 cm. de espesor máximo.

Son muros de cabeza los dibujados de 25 cm. de ancho y de soga los dibujados de 15 cm. de ancho.

➤ **Unidad de Medida:**

Esta partida es por metro cuadrado (M2).

➤ **Condiciones de pago:**

Se pagará por el suministro y colocación del muro de albañilería, el cual será medido de acuerdo al ítem anterior, entendiéndose que dicho pago constituye compensación completa por toda la mano de obra, equipo y herramientas necesarios para completar la partida.

8.2.6. Revoques, enlucidos y molduras

8.2.6.1. Tarrajeo rayado o primario con cemento – arena

➤ **Descripción:**

Esta partida comprende el trabajo de tarrajeo de las superficies de ladrillo o concreto que van a recibir enchape, como se indican en los planos del proyecto, y de acuerdo a las especificaciones técnicas generales.

➤ **Unidad de Medida:**

Esta partida es por metro cuadrado (M2).

➤ **Condiciones de pago:**

Se pagará de acuerdo al avance de cada partida, la cual será medida de acuerdo al ítem anterior, entendiéndose que dicho pago constituye compensación completa por toda la mano e obra, equipo y herramientas necesarias para completar la partida.

8.2.6.2. Tarrajeo en muros interiores acabado con cemento arena

➤ **Descripción:**

Esta partida comprende el trabajo de tarrajeo de todas las superficies de ladrillo o concreto de muros interiores que van a ser pintadas de los módulos, como se indica en los planos del proyecto, y de acuerdo a las especificaciones técnicas generales

➤ **Unidad de Medida:**

Esta partida es por metro cuadrado (M2).

➤ **Condiciones de pago:**

Se pagará de acuerdo al avance de cada partida, la cual será medida de acuerdo al ítem anterior, entendiéndose que dicho pago constituye compensación completa por toda la mano e obra, equipo y herramientas necesarias para completar la partida.

8.2.6.3. Tarrajeo en muros exteriores acabado texturado

➤ **Descripción:**

Esta partida comprende el trabajo de tarrajeo de todas las superficies de albañilería o concreto de exteriores que van a ser texturados, como se indica en los planos del proyecto, y de acuerdo a las especificaciones técnicas generales.

➤ **Unidad de Medida:**

Esta partida es por metro cuadrado (M2).

➤ **Condiciones de pago:**

Se pagará de acuerdo al avance de cada partida, la cual será medida de acuerdo al ítem anterior, entendiéndose que dicho pago constituye compensación completa por toda la mano de obra, equipo y herramientas necesarias para completar la partida.

8.2.6.4. Revestimiento acabado en cemento escobillado para exteriores

8.2.6.5. Revestimiento de cemento elucido o frotchado en interiores

➤ **Descripción:**

Este ítem se refiere al acabado de superficie de muros, columnas, vigas, etc.

➤ **Unidad de Medida:**

Esta partida es por metro cuadrado (M2).

➤ **Condiciones de pago:**

Se pagará de acuerdo al avance de cada partida, la cual será medida de acuerdo al ítem anterior, entendiéndose que dicho pago constituye compensación completa por toda la mano e obra, equipo y herramientas necesarias para completar la partida.

8.2.7. Pisos y pavimentos

8.2.7.1. Contrapisos

➤ **Descripción:**

Este piso se construirá en los ambientes en que se vaya a colocar pisos cerámicos. El contrapiso, efectuado antes del piso final sirve de apoyo y base para alcanzar el nivel requerido, proporcionando la superficie regular y plana que se necesita especialmente para pisos pegado u otros.

El contrapiso es una capa conformada por la mezcla de cemento con arena en 1:5 y un espesor mínimo de 3cm. y acabado 1.0 cm. con pasta 1:2.

Se aplicará sobre falso piso en los ambientes del primer piso o sobre las losas en los pisos superiores. Su acabado debe ser tal que permita la adherencia de una capa de pegamento.

➤ **Materiales:**

Cemento:

Deberá satisfacer las normas ITINTEC 334-009-71 para cementos tipo Portland del Perú o las Normas ASTM C-150, Tipo 1.

Arena gruesa:

Deberá ser arena limpia, silicosa y lavada, de granos duros, resistentes y lustrosos, libre de cantidades perjudiciales de polvo, terrones, partículas suaves y escamosas, esquistos o pizarras, cal libre, álcalis, ácidos y materias orgánicas. En general, deberá estar de acuerdo con las normas ASTM C-33-0 T.

Piedra partida:

Será proveniente de la trituración artificial de cantos rodados formados por sílice, cuarzo, granitos sanos, andesita o basaltos, que no contengan pirritas de fierro ni micas en proporción excesiva. El tamaño máximo será de ¼". Debe satisfacer la Norma STM C-55 T.

Hormigón fino o confitillo:

En sustitución de la piedra triturada podrá emplearse hormigón natural de río o confitillo, formado y canto rodados.

Agua:

Será potable y limpia, que no contenga sustancias químicas en disolución u otros agregados que pueden ser perjudiciales al fraguado, resistencia y durabilidad de las mezclas

➤ **Procedimiento constructivo**

Se verificarán los niveles de la superficie perfectamente limpia y humedecida del falso piso o de la losa de concreto. La nivelación debe ser precisa, para lo cual será indispensable colocar reglas adecuadas, a fin de asegurar un acabado plano por medio de cintas debidamente alineadas y controladas respecto al nivel general de los pisos. El termino será rugoso, a fin de obtener una

buena adherencia con la segunda capa, la cual se colocará inmediatamente después de la primera igualmente seca.

El acabado de esta última será frotachada fina, ejecutado con paleta de madera y con nivelación precisa. El espesor del contrapiso se establece en un promedio de 5 cm. menos el espesor del piso terminado. Este nivel inferior será igual al del piso terminado que se indica en los planos para el ambiente, menos el espesor de vinil-asbesto. La ejecución debe efectuarse después de terminados los cielorrasos y tarrajeos, debiendo quedar perfectamente planos, con la superficie adecuada para posteriormente proceder a la colocación de los pisos definitivos.

➤ **Unidad de Medida:**

Esta partida es por metro cuadrado (M2).

➤ **Condiciones de pago:**

Se pagará de acuerdo al avance de cada partida, la cual será medida de acuerdo al ítem anterior, entendiéndose que dicho pago constituye compensación completa por toda la mano e obra, equipo y herramientas necesarias para completar la partida.

8.2.7.2. Piso Porcelanato Maderado Gress Álamo 19x118 cm

8.2.7.3. Piso Porcelanato Rustico 60x60

➤ **Descripción:**

Se refiere a la aplicación de un recubrimiento porcelanico sobre los masillados en pisos interiores. El constructor verificara y comprobara de que el masillado de piso se encuentra en condiciones de recibir correctamente el porcelanato. La unión de las piezas tendrá una separación de 2 mm, la que se mantendrá con las crucetas de PVC.

➤ **Unidad de Medida:**

Esta partida es por metro cuadrado (M2).

➤ **Condiciones de pago:**

Esta partida se pagará según lo especificado en el análisis de los precios unitarios.

8.2.7.4. Piso Cerámico color blanco de 45x45 cm.

➤ **Descripción:**

Este tipo de piso cerámico de primera de 45x45cm de alto tránsito, cuyo color será de acuerdo a los planos del proyecto, con juntas de 6 mm, se colocará en los ambientes indicados en los planos, asentados con pegamento de cerámica y alineados con guías de plástico (cruquetas).

Las juntas de la cerámica serán con fragua de color. La nivelación será perfecta y constante, donde sean necesarias serán cortadas nítidamente.

Las piezas de cerámica se colocarán sin amarres, empleándose plantillas para evitar el cartaboneo, los que de ser necesarios serán hechos a máquina, debiendo presentar corte nítido sin despostilladuras ni guiñaduras. Se deberán tener en cuenta las especificaciones del fabricante.

➤ **Unidad de Medida:**

Esta partida es por metro cuadrado (M2).

➤ **Condiciones de pago:**

Se pagará de acuerdo al avance de cada partida, la cual será medida de acuerdo al ítem anterior, entendiéndose que dicho pago constituye compensación completa por toda la mano e obra, equipo y herramientas necesarias para completar la partida.

8.2.7.5. Piso alfombra de alto trafico

➤ **Descripción:**

Este ítem se refiere al acabado de las superficies de piso en los espacios indicados en los planos de arquitectura.

➤ **Procedimiento constructivo**

Se utilizará alfombra de alto tráfico de tipo bouclé: infinite weave de 38 oz o similar, la cual será instalada sobre un pudding de 10 mm. Para el colocado de la alfombra, previamente se de proceder a la limpieza de la superficie eliminando todo el polvo. Se colocará clefa o pegamento similar para alfombras y tesadoras a los extremos para evitar arrugas.

➤ **Unidad de Medida:**

Esta partida es por metro cuadrado (M2).

➤ **Condiciones de pago:**

Se pagará de acuerdo al avance de cada partida, la cual será medida de acuerdo al ítem anterior, entendiéndose que dicho pago constituye compensación completa por toda la mano e obra, equipo y herramientas necesarias para completar la partida.

8.2.8. Carpintería de madera

8.2.8.1. Puerta de madera contraplacada de madera cedro

➤ **Descripción:**

Estas partidas se refieren las especificaciones técnicas para la carpintería de madera de las estructuras a construir según se indique en los planos del proyecto

➤ **Unidad de Medida:**

Esta partida es por metro cuadrado (M2).

➤ **Condiciones de pago:**

Se pagará de acuerdo al avance de cada partida, la cual será medida de acuerdo al ítem anterior, entendiéndose que dicho pago constituye compensación completa por toda la mano e obra, equipo y herramientas necesarias para completar la partida.

8.2.8.2. Mueble de madera de cedro barnizada

➤ **Descripción:**

Esta partida comprende la fabricación de mueble de madera, acabado con barniz marino. La madera cumplirá con las especificaciones en la descripción de la partida de carpintería.

➤ **Unidad de Medida:**

Esta partida es por metro lineal (M).

➤ **Condiciones de pago:**

Se pagará de acuerdo al avance de cada partida, la cual será medida de acuerdo al ítem anterior, entendiéndose que dicho pago constituye compensación completa por toda la mano e obra, equipo y herramientas necesarias para completar la partida.

8.2.8.3. División de SSHH con tablero de melamine de 18 mm en urinarios

➤ **Descripción:**

Estas partidas refieren las especificaciones técnicas para la carpintería de madera de las estructuras a construir, según se indique en los planos del proyecto.

➤ **Unidad de Medida:**

Esta partida es por metro cuadrado (M2).

➤ **Condiciones de pago:**

Se pagará de acuerdo al avance de cada partida, la cual será medida de acuerdo al ítem anterior, entendiéndose que dicho pago constituye compensación completa por toda la mano e obra, equipo y herramientas necesarias para completar la partida.

8.2.9. Carpintería metálica

8.2.9.1. Puerta abatible doble hoja vidrio templado de 10 mm.

➤ **Descripción:**

Serán todas las actividades que se requieren para la fabricación y colocación de puertas abatibles de 1 y 2 de vidrio templado de 10mm, con todos los sistemas de fijación, anclaje y seguridad que se requiere.

➤ **Unidad de Medida:**

Esta partida es por metro cuadrado (M2).

➤ **Condiciones de pago:**

El precio a cancelar será por metro cuadrado (m2) y de acuerdo al precio unitario establecido en el contrato

8.2.9.2. Estructura metálica

➤ **Descripción:**

Los tubos perfiles, planchas y secciones fabricadas estarán compuestas por acero al carbono laminado en caliente (Acero Lac), designación estructural ASTM A36, cuyas propiedades mecánicas son las siguientes

Límite de fluencia: $f_y = 2530 \text{ kg/cm}^2$

Resistencia mínima a la tracción: $R = 4080 \text{ Kg/cm}^2$

Alargamiento en 50mm: $A = 20\%$

➤ **Unidad de Medida:**

Esta partida es por unidad (und).

➤ **Condiciones de pago:**

El pago se hará por unidad (Und.) según el precio unitario del contrato, entendiéndose que dicho precio y pago constituirá compensación total por toda la mano de obra incluyendo las leyes sociales, materiales y cualquier actividad o suministro necesario para la ejecución del trabajo, previa aceptación del supervisor.

8.2.9.3. Ventana fija de aluminio y vidrio de 6 mm**8.2.9.4. Ventana corredera de aluminio y vidrio de 6 mm****➤ Descripción:**

Fabricación, suministro e instalación de ventanas con perfiles en aluminio ó similares, de acuerdo con la localización y especificaciones contenidas dentro de los Planos Arquitectónicos y de Detalle.

➤ Unidad de Medida:

Esta partida es por unidad (Und.).

➤ Condiciones de pago:

Se medirá y pagará por unidad (und) de ventanas debidamente instaladas y recibidas a satisfacción por la interventoría. La medida se determinará por las cantidades ejecutadas en obra.

El valor será el precio unitario estipulado dentro del contrato e incluye:

8.2.9.5. Pasamanos de tubo galvanizado de 2''x 1/2''**➤ Descripción:**

El borde contendrá baranda de tubo fierro galvanizado pasamano 2'' x 1/2" - con intermedias de tub. F°G° de 1/2''. Según se indican los planos del proyecto.

➤ Unidad de Medida:

Esta partida es por metro (M).

➤ Condiciones de pago:

Los trabajos descritos en esta partida serán pagados según las cantidades Medidas, de acuerdo a la unidad de medida y costo del precio unitario considerado en el presupuesto

8.2.9.6. Puerta cortafuego RF 120 con barra antipánico**➤ Descripción:**

Comprende la fabricación e instalación de puertas metálicas, cuyas ubicaciones se indica en planos. Estas contarán con barra antipánico para evacuación.

➤ **Unidad de Medida:**

Esta partida es por unidad (Und.).

➤ **Condiciones de pago:**

Se pagará de acuerdo al avance de cada partida, la cual será medida de acuerdo al ítem anterior, entendiéndose que dicho pago constituye compensación completa por toda la mano e obra, equipo y herramientas necesarias para completar la partida.

8.2.10. Cerrajería

8.2.10.1. Bisagra aluminizada capuchina de 4'' x 4''

➤ **Descripción:**

Las bisagras aluminizadas capuchinas de 4'' x 4'' se colocarán en las respectivas puertas indicadas en los planos de arquitectura.

➤ **Unidad de Medida:**

Esta partida es por unidad (Und.).

➤ **Condiciones de pago:**

Se pagará de acuerdo al avance de cada partida, la cual será medida de acuerdo al ítem anterior, entendiéndose que dicho pago constituye compensación completa por toda la mano de obra, equipo y herramientas necesarias para completar la partida.

8.2.10.2. Cerradura de embutir acero inoxidable P/ Puertas interiores

➤ **Descripción:**

Se refiere al suministro y colocación de aquellos elementos que posibilitan el mecanismo de cierre- apertura de puertas. Los tornillos de los retenes irán sellados o masillados. Antes de su colocación irán engrasadas interiormente.

Materiales:

Los materiales que forman todas las partes de la cerradura serán de acero inoxidable pulido, de calidad reconocida tanto en el funcionamiento como en durabilidad y resistente a cualquier condición atmosférica

Todas las piezas serán elaboradas con material adecuado, conforme a las funciones y esfuerzos a que están sometidos

➤ **Unidad de Medida:**

Esta partida es por unidad (Und.).

➤ **Condiciones de pago:**

La forma de pago será pagada al precio unitario del contrato por unidad (Und); entendiéndose que dicho precio y pago constituirá compensación total por toda la mano de obra, incluyendo las leyes sociales, materiales y cualquier actividad o suministro necesario para la ejecución del trabajo.

8.2.11. Pintura

8.2.11.1. Pintura color blanco humo látex para interiores

8.2.11.2. Pintura ignifuga retardadora al fuego

➤ **Descripción:**

Se refiere a la aplicación de pintura en muros interiores del proyecto, esta se aplicará con una mano de imprimante para muros y dos manos con pintura basada en látex poli vinílico según indique el cuadro de acabados en los planos.

➤ **Unidad de Medida:**

Esta partida es por metro cuadrado (M2).

➤ **Condiciones de pago:**

Se pagará de acuerdo al avance de cada partida, la cual será medida de acuerdo al ítem anterior, entendiéndose que dicho pago constituye compensación completa por toda la mano de obra, equipo y herramientas necesarias para completar la partida.

8.2.11.3. Barniz en carpintería de madera

➤ **Descripción:**

Comprende el suministro, preparación de superficies y colocación de barniz en madera en los elementos donde indique el proyecto

➤ **Unidad de Medida:**

Esta partida es por metro cuadrado (M2).

➤ **Condiciones de pago:**

El pago se efectuará por m2. de acuerdo al precio unitario contratado, entendiéndose que dicho precio y pago constituirá la compensación total por la mano de obra, materiales, equipo, herramientas e imprevistos necesarios para la ejecución de la partida indicada en el presupuesto.

8.2.11.4. Pintura en carpintería metálica c/esmalte anticorrosivo

➤ **Descripción:**

Comprende los trabajos de pintura epódica de la carpintería metálica, lo cual comprende a las puertas, ventanas, pasamanos, barandas, mallas y otros; esta consiste en retirar todo tipo de partículas adheridas en la superficie con lijas de fierro, luego deberá colocarse dos manos de imprimante vinílico de adherencia, nuevamente será uniformado y limpiado adecuadamente para colocar las dos manos adicionales de pintura esmalte epóxico poliamida de alta calidad. Esta

actividad debe desarrollarse con la supervisión permanente, la que debe garantizar la calidad de insumos, los espesores, el acabado en la superficie ya que esta zona está expuesta directamente a sales, sulfatos los que son condicionantes para la presencia de corrosión.

➤ **Unidad de Medida:**

Esta partida es por metro cuadrado (M2).

➤ **Condiciones de pago:**

El pago se efectuará por m2. de acuerdo al precio unitario contratado, entendiéndose que dicho precio y pago constituirá la compensación total por la mano de obra, materiales, equipo, herramientas e imprevistos necesarios para la ejecución de la partida indicada en el presupuesto.

8.2.12. Vidrios

8.2.12.1. Cristal vidrio templado de 6mm

8.2.12.2. Espejos empotrados de 4mm

➤ **Descripción:**

Este capítulo se refiere a la completa adquisición y colocación de todos los materiales e implementos relacionados con las superficies vidriadas, que para iluminación natural del edificio se requiera.

Cristales transparentes:

Los vidrios serán de óptima calidad. Sera por cuenta y riesgo del contratista la rotura y reposición de vidrios, el desalojo del desperdicio dejado en la obra por este concepto, así como la corrección de deterioros ocasionados por el mismo en la obra, antes de entregar el trabajo en su totalidad.

Proceso y colocación:

Se harán de acuerdo a los planos de detalles y presupuesto respectivo. Habiendo sido ya colocados los cristales, estos deberán ser enmarcados o pintados con una lechada de cal, para evitar impactos o roturas por el personal de obra.

Acabado:

Ala determinación y entrega de la obra, el contratista repondrá por su cuenta los vidrios rotos, rajados, rayados y con alabamientos, debiéndose entregar lavados y libres de manchas de pintura o cualquier índole. Para esta labor queda terminantemente prohibido usar cuchillos o cualquier otro instrumento cortante capaz de rayarlos.

➤ **Unidad de Medida:**

Esta partida es por metro cuadrado (M2).

➤ **Condiciones de pago:**

Se pagará de acuerdo al avance de cada partida, la cual será medida de acuerdo al ítem anterior, entendiéndose que dicho pago constituye compensación completa por toda la mano de obra, equipo y herramientas necesarias para completar la partida.

8.2.12.3. Vidrio transparente incoloro crudo semidoble

➤ **Descripción:**

Se refiere a las superficies vidriadas que para la iluminación y estética se ha adoptado en el proyecto. Se colocarán en vanos de ventanas y puertas que se indiquen en los planos, y se instalarán en lo posible después de terminados los trabajos de ambiente. Se usará vidrio crudo de 6 mm transparentes; en general serán planos, sin fallas ni burbujas de aire, ni alabamientos. Su colocación se hará con operarios especializados.

Antes de la terminación de la obra y mientras no se haga entrega de ella habiendo sido ya colocados los vidrios, serán estos marcados o pintados con una lechada, para evitar impactos o roturas por el personal de obra.

Todos los vidrios serán lavados a la terminación del trabajo, limpiándolos de toda mancha. Las dimensiones serán de acuerdo a los claros existentes en las ventanas y puertas y los espesores requeridos

➤ **Unidad de Medida:**

Esta partida es por metro cuadrado (M2).

➤ **Condiciones de pago:**

Se pagará de acuerdo al avance de cada partida, la cual será medida de acuerdo al ítem anterior, entendiéndose que dicho pago constituye compensación completa por toda la mano de obra, equipo y herramientas necesarias para completar la partida.

8.2.13. Aparatos sanitarios y grifería

8.2.13.1. Inodoro One Piece

➤ **Descripción:**

Comprende los trabajos de suministro, colocación y pruebas de los inodoros que se indican en los planos.

Materiales:

Descripción: Taza one piece flux, color blanco inc. accesorios de la marca Trébol o similar.

Color: Será de color blanco.

Dimensiones: 670 x 470 x 360 mm.

Operación: Descarga por acción sifónica y descarga silenciosa con trampa incorporada.

Accesorios: Asiento de frente abierto y tapa de melamine.

Pernos de anclaje al piso p/inodoro skin pack.

Anillo de cera swan wax.

Conexiones: Para agua fría con tuberías de abasto termoplástico de diámetro 5/8 y válvula de interrupción tipo angular.

➤ **Unidad de Medida:**

La Unidad de Medida: Pieza (Pza.) colocada.

➤ **Condiciones de pago:**

La cantidad determinada según el método de medición, será pagada al precio unitario del contrato, y dicho pago constituirá compensación total por el costo de material, equipo, mano de obra e imprevistos necesarios para completar la partida.

8.2.13.2. Lavatorio Ovalin color blanco inc. accesorios

➤ **Descripción:**

Comprende los trabajos de suministro, colocación y pruebas de los lavatorios en los baños de discapacitados y profesores según se indican en los planos.

En todos los servicios higiénicos se instalarán lavatorios con poza de 6.3 lt. de capacidad. Marca trébol o similar.

Color: Será de color blanco.

Dimensiones: 475 x 400 mm.

Operación: Control manual.

Accesorios:

Tubo prolongado p/desagüe bronce cromado 1 1/4"x5" con tuerca.

Desagüe p/lavatorio automático pesado cromada.

Trampa "P" y desagüe de bronce cromado de diámetro 1 1/4".

Grifería para lavatorio cromada pesada agua fría.

Conexiones: Para agua fría, tubo abasto acero inox. Trenzado 1/2"x1/2"x40 cm.

➤ **Unidad de Medida:**

La Unidad de Medida: Pieza (Pza.) colocada.

➤ **Condiciones de pago:**

La cantidad determinada según el método de medición, será pagada al precio unitario del contrato, y dicho pago constituirá compensación total por el costo de material, equipo, mano de obra e imprevistos necesarios para completar la partida.

8.2.13.3. Urinarios Bambi inc. accesorios.

➤ **Descripción:**

Comprende los trabajos de suministro, colocación y pruebas de los urinarios Bambi (incluidos accesorios) en los baños que se indican en los planos.

Materiales:

Pernos de anclaje para urinario

Urinario Bambi

Grifería temporizada para urinario

En los servicios higiénicos indicados en los planos se instalarán urinarios, similar en calidad al modelo “Bambi” de la marca Trébol o similar.

Color: Será de color blanco.

Dimensiones: 315 x 480 mm.

Operación: Control manual.

Accesorios: Perno de anclaje para urinario.

Grifería temporizada para urinario.

La grifería estará compuesta por una fundición de bronce macizo con cuerpo de una sola pieza, con mecanismos de cierre de discos cerámicos, aireados y lubricación interna permanente.

➤ **Unidad de Medida:**

La Unidad de Medida: Pieza (Pza.) colocada.

➤ **Condiciones de pago:**

La cantidad determinada según el método de medición, será pagada al precio unitario del contrato, y dicho pago constituirá compensación total por el costo de material, equipo, mano de obra e imprevistos necesarios para completar la partida.

8.2.14. Varios

8.2.14.1. Cobertura de plancha de policarbonato

➤ **Descripción:**

Esta especificación contiene los requerimientos que se aplicaran a los trabajos relacionados con la colocación de cobertura con policarbonato según se indique en planos

Se colocarán planchas apoyadas sobre la estructura metálica, siguiendo las indicaciones del fabricante y según se indique en los planos.

En general se verificará que los accesorios se fijen correctamente las planchas a la estructura y que la unión entre las planchas sea hermética.

➤ **Unidad de Medida:**

Esta partida es por metro cuadrado (M2).

➤ **Condiciones de pago:**

Se pagará de acuerdo al avance de cada partida, la cual será medida de acuerdo al ítem anterior, entendiéndose que dicho pago constituye compensación completa por toda la mano e obra, equipo y herramientas necesarias para completar la partida.

8.2.14.2. Screenpanel XL de acero corten

➤ **Descripción:**

ScreenPanel es un producto de una sola piel que permite revestir fachadas. Se puede instalar en forma vertical u horizontal. Este producto tiene la particularidad de poder ser perforado o con corte láser (tecnología de control numérico de acuerdo a diseños de figuras) o perforados random que el propio cliente puede crear, lo que proporciona una excelente flexibilidad al producto.

Características:

- Material: acero corten
- Espesor: 3 mm, 2 mm, 1,9 mm
- Colores ScreenPanel XL: según carta de colores powder coating
- Terminación: perforada
- Usos: revestimientos
- Largo máximo: 4 m
- Ancho máximo: 1.15 m
- Rendimiento: variable según módulo

➤ **Unidad de medida:**

Esta partida es por unidad (Und.).

➤ **Forma de pago:**

La forma de pago será pagada al precio unitario del contrato por unidad (Und); entendiéndose que dicho precio y pago constituirá compensación total por toda la mano de obra, incluyendo las leyes sociales, materiales y cualquier actividad o suministro necesario para la ejecución del trabajo.

8.2.14.3. Vigas H de 10'' alas anchas WF – Estándar americano

➤ **Descripción:**

Producto laminado en caliente con sección en forma de "H" (con alas paralelas), de calidad estructural en cumplimiento con las normas ASTM A36, ASTM A572 Grado 50 o la ASTM A992. Asimismo, pueden presentarse en calidad dual.

Tolerancia:

De acuerdo al ASTM A 6/A 6M.

Dimensión:

20 pies, 30 pies y 40 pies.

➤ **Unidad de medida:**

Esta partida es por unidad (Und.).

➤ **Forma de pago:**

La forma de pago será pagada al precio unitario del contrato por unidad (Und); entendiéndose que dicho precio y pago constituirá compensación total por toda la mano de obra, incluyendo las leyes sociales, materiales y cualquier actividad o suministro necesario para la ejecución del trabajo.

8.2.14.4. Cortasol Flat 25

➤ **Descripción:**

Estas partidas refieren la instalación de cortasoles flat 25. Está compuesto por paneles de geometría rectangular y debido a su composición, que incluye en su interior celdillas estructurales de aluminio (honeycomb) proporciona una inmejorable planitud a sus caras externas y una rigidez estructural asombrosa permitiendo distancias de apoyo solo en sus extremos. Las opciones de terminación serán según se indique en los planos del proyecto.

➤ **Unidad de Medida:**

Esta partida es por unidad (Und.).

➤ **Condiciones de pago:**

El pago se hará por unidad (Und.) según el precio unitario del contrato, entendiéndose que dicho precio y pago constituirá compensación total por toda la mano de obra incluyendo las leyes sociales, materiales y cualquier actividad o suministro necesario para la ejecución del trabajo, previa aceptación del supervisor.

8.2.14.5. Limpieza final de obra

➤ **Descripción:**

Una vez terminados los trabajos y antes de la recepción provisional, se debe retirar de la obra todos los sobrantes y desechos de materiales, cualquiera sea su especie, como asimismo a ejecutar el desarme y retiro de todas las construcciones provisorias utilizadas para la ejecución de los trabajos.

➤ **Unidad de medida:**

Esta partida es por metro cuadrado (M2).

➤ **Forma de pago:**

La cantidad determinada según el método de medición, será pagada al precio unitario del contrato y dicho pago constituirá compensación total por el costo de material, equipo, mano de obra e imprevistos necesarios para su correcta ejecución.

8.3. Fuentes de información

8.3.1. Bibliografía

- Borja, S. (2017). Centro cultural Colli en el distrito de Comas-Lima, Perú. Revista de arquitectura Vol. 3-Nº 1. UNIFE. Recuperado de: <http://hdl.handle.net/20.500.11955/141>
- Correia, M. (2015). Reinterpretación de la arquitectura vernácula habitacional: Hassan Fathy y Charles Correa. Obtenido de: <http://hdl.handle.net/10400.26/8678>
- De Gracia, F. (1992). Construir en los Construido, la arquitectura como modificación. NEREA. Recuperado de:
https://institucional.us.es/revistas/ppa/PpA_N24/09_PPA_24_Pablo_Dianez_Rubio.pdf
- Del campo Carda, A.; Torres Barchino, AM.; García Codoñer (2015). La conservación de los conjuntos históricos mediante la aplicación de una nueva metodología de diagnosis: el ejemplo del centro histórico de Calp. Recuperado de: <http://hdl.handle.net/10251/84764>
- Deltoro-Soto, J., Martínez-Pérez, F. J., Blasco-Sánchez, C., & Gascón-Hernández, A. (2019). Nuevas relaciones industria residencia en municipios de escala intermedia. El caso de Beniparrell en l´Horta Sud de Valencia. III Congreso Internacional ISUF-H. CIUDAD COMPACTA VS. CIUDAD DIFUSA. Recuperado de:
<https://doi.org/10.4995/isufh2019.2019.9718>
- Díaz-Berrio, S. (1996). Protección del patrimonio cultural urbano, Instituto Nacional de Antropología e Historia. NEREA. Recuperado de:
<http://pi.lib.uchicago.edu/1001/cat/bib/891486>
- Federación española de municipios y provincias (2009). Guía de estándares de los equipamientos culturales en España. Recuperado de: <http://www.femp.es>

- INFOARTES – Base de datos abierta: Indicadores de Consumo cultural, adquisición de bienes y acceso a servicios culturales 2016–2020. (s. f.). Recuperado de:
<http://www.infoartes.pe/enapresbasededatosabierta/>
- Lleida, M. (2010). El patrimonio arquitectónico, una fuente para la enseñanza de la historia y las ciencias sociales. Enseñanza de las Ciencias Sociales. Universitat de Barcelona. Recuperado de: <https://www.redalyc.org/articulo.oa?id=324127609005>
- López, N. C. (2020, 5 junio). Caracterización de la región Arequipa 2020. Recuperado de:
<https://repositorio.sineace.gob.pe/repositorio/handle/20.500.12982/6224>
- Macedo Molina, L. (2012). Ensayo Del Patio Puno. calameo.com. Recuperado de:
<https://es.calameo.com/read/005578159f39bd6159db2>
- Mifsut García, C. D. (2019). Estrategias de intervención pública en la regeneración urbana: el caso de Ciutat Vella (Valencia, E). III Congreso Internacional ISUF-H. CIUDAD COMPACTA VS. CIUDAD DIFUSA. Recuperado de:
<https://doi.org/10.4995/isufh2019.2019.9665>
- Organización de las Naciones Unidas para la Educación, la Ciencia y la Cultura UNESCO (2008). Directrices prácticas para la aplicación de la convención del patrimonio mundial. Centro del Patrimonio Mundial. Recuperado de:
<https://whc.unesco.org/archive/opguide08-es.pdf>
- REPÚBLICA DE COLOMBIA MINISTERIO DE CULTURA DIRECCIÓN DE PATRIMONIO, & SINNING, L. G. (2005). MANUAL PARA INVENTARIOS DE BIENES CULTURALES INMUEBLES. IMPRENTA NACIONAL. Recuperado de:
<https://www.mincultura.gov.co/>

- Ríos, A. (2012). PATIO-PUNO.docx - PDFCOFFEE.COM. Pdfcoffee.Com. Recuperado de: <https://pdfcoffee.com/patio-punodocx-3-pdf-free.html>
- Sharpe, G. (1982). Interpreting the environment. John Wiley & Sons Inc.
- Ministerio de Vivienda, Construcción y Saneamiento (2011) Sistema Nacional de Estándares de Urbanismo. Dirección nacional de urbanismo. Recuperado de: <https://eudora.vivienda.gob.pe/observatorio/Documentos/Normativa/NormasPropuestas/EstandaresUrbanismo/CAPITULOII.pdf>
- Tilden, F. (1957). La interpretación de nuestro patrimonio. Asoc. Interpretación Patrimonio. Recuperado de: <https://es.scribd.com/doc/170243332/LA-INTERPRETACION-DE-NUESTRO-PATRIMONIO>
- Vázquez Piombo, P. (2016). Arquitectura contemporánea en contextos patrimoniales. Instituto Tecnológico y de Estudios Superiores de Occidente. Recuperado de: https://www.academia.edu/31797412/Arquitectura_contemporánea_en_contextos_patrimoniales_Una_metodología_de_integración
- Parisi M. (2021). La permeabilidad hacia la ciudad: Porosidad y configuración geométrica estructural. Recuperado de: <https://repositorio.uc.cl/handle/11534/60700>
- Mesa Felipe, Mesa Federico. (2013). La Libertad de los Fragmentos. Permeabilidad Plan: B. Recuperado de: https://www.academia.edu/36373255/PERMEABILIDAD_FELIPE_MESA
- Bentley (1999). Entornos Vitales: Hacia un diseño urbano arquitectónico más humano. Recuperado de: <http://arkinfinite.blogspot.com.co/p/blog-page.html>
- SINEACE (2020). Caracterización de la región Arequipa 2020. Recuperado de: <https://hdl.handle.net/20.500.12982/6224>.

- Martel, R., Campuzano, A. (2020). Renovación urbana del Centro Histórico de Arequipa caso Quinta Salas. Recuperado de: <http://repositorio.urp.edu.pe/handle/URP/3269>.
- Neira, M., et al. (1990). Historia General de Arequipa. Fundación M. J. Bustamante de la Fuente. Recuperado de: <https://idoc.pub/documents/historia-general-de-arequipapdf-en5kjm0xdkno>.
- Gutiérrez, R. (1992). Evolución histórica urbana de Arequipa 1540-1990. Fundación M.J. Bustamante de la Fuente.
- Aspilicueta, J. (2013). Evolución urbana de Arequipa Metropolitana: La construcción de la vulnerabilidad y configuración del riesgo de desastre. Instituto para el desarrollo sostenible urbano ambiental. Arequipa.
- PLAMCHA (2017), Plan Maestro del Centro histórico de Arequipa y Zona de Amortiguamiento. Recuperado de: <https://muniarequipa.gob.pe/descargas/centro%20historico/I.%20INTRODUCCION/I.%20INTRODUCCION%202.pdf>.
- Ríos, G. (2010). Manual para la valoración y conservación del patrimonio arquitectónico de Arequipa. Orientaciones básicas para el mantenimiento de la arquitectura doméstica. Asociación de Defensa y Protección del Centro Histórico de Arequipa (ASDEPROAR). Centro de Investigación y Proyectos de la Facultad de Arquitectura e Ingenierías Civil y del Ambiente Universidad Católica de Santa María. Arequipa. Recuperado de: https://issuu.com/therionnoxrunas/docs/manual_conservaci_n_del_patrimonio
- INEI. (2017). Resultados Definitivos de los Censos Nacionales 2017. Recuperado de: <http://censo2017.inei.gob.pe/resultados-definitivos-de-los-censos-nacionales-2017/>

- MINCETUR (2020). Reporte de Comercio Regional Arequipa. Dirección General de Investigación y Estudios sobre Comercio Exterior. Recuperado de:
<https://www.gob.pe/institucion/mincetur/informes-publicaciones/1362668-reporte-de-comercio-reporte-comercio-regional-rcr-arequipa-2020-i-sem>
- CCIA (2021). Hacia la esperada reactivación 2022. Revista institucional de la CCIA. Recuperado de: <https://camara-arequipa.org.pe/revista-institucional/>.
- MTPE (2019). Arequipa: Panorama laboral. Ministerio de Trabajo y Promoción del empleo. Recuperado de:
<https://www2.trabajo.gob.pe/promocion-del-empleo-y-autoempleo/informacion-del-mercado-de-trabajo/red-observatorios-socio-economicos/osel-arequipa/publicaciones-osel-arequipa/>
- Gerencia Regional de Educación de Arequipa – GREA. (2017). Padrón de Instituciones Educativas 2017. Recuperado de: <https://web.grearequipa.gob.pe/>
- MINEDU (2017). Resultados del Censo educativo 2017: Matriculas, Docentes, recursos y local educativo. Recuperado de: http://escale.minedu.gob.pe/resultado_censos
- ENAPRES (2019). INFOARTES – Base de datos abierta: Indicadores de Consumo cultural, adquisición de bienes y acceso a servicios culturales 2016–2020. Recuperado de: <http://www.infoartes.pe/enapresbasededatosabierta/>.
- Llanque (2004), Planificación y diseño bioclimático, Arequipa, Perú: Artes Gráficas UNSA.
- SENAMHI. (2022). Mapa climático del Perú. Recuperado de:
<https://www.senamhi.gob.pe/?&p=mapa-climatico-del-peru>
- IMPLA. (2016). PDM 2016–2025. Recuperado de:
<http://impla.gob.pe/publicaciones/pdm-2016-2025/>

- SIICA (2019). INFOARTES – Base de datos abierta: Indicadores de Consumo cultural, adquisición de bienes y acceso a servicios culturales 2016–2020. Recuperado de: <http://www.infoartes.pe/enapresbasededatosabierta/>.
- MPA. (2021). Plan de Desarrollo Local concertado de Arequipa 2016-2021. Recuperado de: <https://www.muniarequipa.gob.pe/transparencia/directivas/>.
- Romero Santi (2004). “La arquitectura de la biblioteca: Recomendaciones para un proyecto integral” Barcelona: Col.legi d’Arquitectes de Catalunya, 2ª Edición (Julio 2004). Recuperado de: https://www.academia.edu/23929068/La_Arquitectura_de_la_Biblioteca_2a_Edici3n_Santi_Romero
- Naumis (2000). Definición de espacios arquitectónicos para las bibliotecas académicas. Centro Universitario de Investigaciones Bibliotecológicas. UNAM. Revista General de Información y Documentación Vol. 10, n.º 2 – 2000: 135 – 165. Recuperado de: https://www.researchgate.net/publication/39171592_Definicion_de_espacios_arquitectonicos_para_las_bibliotecas_academicas
- Bustos Gonzales, A. (2003). Estándares para bibliotecas universitarias chilenas. Valparaíso, Chile: Ediciones Universitarias de la Universidad Católica de Valparaíso. Recuperado de: <https://es.scribd.com/document/480905934/ESTANDARES-PARA-BIBLIOTECAS-UNIVERSITARIAS-CHILENAS-1-pdf>